

FR

4037335_08 - 23.12
Traductions d'après les modes d'emploi d'origine

NLC 0280H-1250H

Manuel d'installation



POMPE À CHALEUR RÉVERSIBLE À CONDENSATION PAR AIR

Puissance frigorifique 53 ÷ 322 kW

Puissance thermique 55 ÷ 342 kW

AERMEC

www.aermec.com

Cher client,

Nous vous remercions de vouloir en savoir plus sur un produit Aermec. Il est le résultat de plusieurs années d'expériences et d'études de conception particulières, il a été construit avec des matériaux de première sélection à l'aide de technologies très avancées.

Le manuel que vous êtes sur le point de lire a pour but de présenter le produit et de vous aider à choisir l'unité qui répond le mieux aux besoins de votre système.

Cependant, nous vous rappelons que pour une sélection plus précise, vous pouvez également utiliser l'aide du programme de sélection Magellano, disponible sur notre site web.

Aermec est toujours attentive aux changements continus du marché et de ses réglementations et se réserve la faculté d'apporter, à tout instant, toute modification retenue nécessaire à l'amélioration du produit, avec modification éventuelle des données techniques relatives.

Avec nos remerciements,

Aermec S.p.A.

CERTIFICATIONS



CERTIFICATIONS DE L'ENTREPRISE



CERTIFICATIONS DE SÉCURITÉ



Cette étiquette indique que le produit ne doit pas être jetés avec les autres déchets ménagers dans toute l'UE. Pour éviter toute atteinte à l'environnement ou la santé humaine causés par une mauvaise élimination des déchets d'équipements électriques et électroniques (DEEE), se il vous plaît retourner l'appareil à l'aide de systèmes de collecte appropriés, ou communiquer avec le détaillant où le produit a été acheté . Pour plus d'informations se il vous plaît communiquer avec l'autorité locale appropriée. Déversement illégal du produit par l'utilisateur entraîne l'application de sanctions administratives prévues par la loi.

DÉCLARATION DE CONFORMITÉ CE



Aermec S.p.A.
Via Roma, 996 - 37040 Bevilacqua (VR) - Italia
Tel. +39 0442 633 111 - Fax +39 0442 93577
marketing@aermec.com - www.aermec.com

NLC 0280H-1250H

MODEL _____
SERIAL NUMBER _____
DATE _____

Nous, Signataires du présent acte, déclarons sous notre responsabilité exclusive que le groupe cité à l'objet défini de la façon suivante:

Nom: NLC

Type: Pompe à chaleur réversible à condensation par air

Modèles: NLC 0280H-1250H

auquel cette déclaration se réfère, est conforme à toutes les dispositions relatives des directives suivantes:

Directive Machines: 2006/42/CE

Directive Erp 2009/125/CE

Directive RoHS relative à la limitation de l'utilisation de certaines substances dangereuses dans les EEE: 2011/65/UE

Directive PED en matière d'équipements sous pression : 2014/68/UE

Directive sur la compatibilité électromagnétique EMCD: 2014/30/UE

L'objet de la déclaration reportée ci-dessus est conforme aux normes d'harmonisation relatives de l'Union:

UNI EN ISO 12100: 2010

UNI EN 378-2: 2017

UNI EN 12735-1: 2020

CEI EN 60204-1: 2018

CEI EN IEC 61000-6-1: 2019

CEI EN IEC 61000-6-3: 2021

La déclaration de conformité présente est délivrée sous la responsabilité exclusive du fabricant .

La personne autorisée à constituer le dossier technique est Luca Martin.via Roma 996, 37040 Bevilacqua (VR) Italy.

L'unité est conforme aux données de projet reportées dans le dossier technique Définition de l'Ensemble, est conforme à la directive 2014/68/UE et satisfait la procédure de Garantie Totale (module H) avec certificat n. 06/270-QT33664 Rév.16 émis par l'organisme notifié n. 1131 CEC via Pisacane 46 Legnano (MI) - Italie.

La liste des composants critiques correspondants au numéro d'usine mentionné ci-dessus, conformément aux dispositions de la Directive 2014/68/UE, est fournie avec la présente Déclaration de Conformité (doc. « Liste des composants pour la Déclaration de Conformité »).

Nous déclarons également que, lors de la mise sur le marché européen de cet appareil préchargé par Aermec S.p.A. (qui importe ou produit dans l'Union), les hydrofluorocarbures, contenus dans l'appareil en question, sont comptabilisés dans le système de quotas de l'Union visé au Chapitre IV du règlement UE n. 517/2014 étant donné qu'ils ont été mis sur le marché par un producteur ou importateur d'hydrofluorocarbures auxquels s'applique l'article 15 du règlement UE n. 517/2014.

Signé au nom et pour le compte de : AERMEC S.p.A.

Bevilacqua (VR),

Directeur Commercial
Luigi Zucchi

UKCA DECLARATION OF CONFORMITY



Aermec S.p.A.
Via Roma, 996 - 37040 Bevilacqua (VR) - Italia
Tel. +39 0442 633 111 - Fax +39 0442 93577
marketing@aermec.com - www.aermec.com

NLC 0280H-1250H

MODEL	_____	[]
SERIAL NUMBER	_____	
DATE	_____	

We, the undersigned, hereby declare under our own responsibility that the assembly in question, defined as follows:

Name: NLC
Type: Reversible air/water heat pump
Models: NLC 0280H-1250H

to which this declaration refers, complies with all the provisions related to the following directives:

S.I. 2008 No.1597
S.I. 2016 No.1091
S.I. 2016 No.1105
S.I. 2012 No.3032
S.I. 2010 No.2617

The above-mentioned declaration complies with the harmonised European standards:

EN IEC 61000-6-1: 2019
EN IEC 61000-6-3: 2021
EN 378-2: 2016
EN 12735-1: 2020
EN 60204-1: 2018
EN ISO 12100: 2010

This declaration of conformity has been released under the exclusive responsibility of the manufacturer.
The person authorised to draw up the technical file is Luca Martin.

The unit complies with the project data reported in the technical file in the Definition of the Assembly paragraph, it is in agreement with S.I. 2016 No.1105 and satisfies the full quality assurance procedure (form H) with certificate no. 22-UK-PER-033-H Rev. 0 issued by the notified body no. 0097, DNV UK Limited: Vivo Building, 30 Stamford Street, London, SE1 9LQ. United Kingdom.

The list of critical components relevant to the factory number shown above, in accordance with S.I. 2016 No.1105, is provided together with this Declaration of Conformity (doc. "Component List for Declaration of Conformity").

Signed for and on behalf of: AERMEC S.p.A.

Bevilacqua (VR),

Marketing manager
Luigi Zucchi

TABLE DES MATIÈRES

1 Mises en garde générales	9	[°-R-S-V]_[J]_[°-1]_[01-02-03-04]	28
Introduction	9	NLC_[0280-0300-0330-0350]_[°-X-Y]_[H]_[°-D]_[A-E]_[°-R-S-V]_[J]_[°-1]_[P1-P2-P3-P4]	28
Mises en garde générales.....	9	NLC_[0550-0600-0650-0675]_[°-X]_[H]_[°-D]_[°-A-E]_[°-R-S-V]_[J]_[°-1]_[00-P1-P2-P3-P4]	29
Règles fondamentales de sécurité.....	9	NLC_[0550-0600-0650-0675]_[°-X]_[H]_[°-D]_[°-A-E]_[°-R-S-V]_[J]_[°-1]_[01-02-03-04]	29
Précautions concernant le circuit hydraulique.....	10	NLC_[0700]_[°-X-Y]_[H]_[°-D]_[°-A-E]_[°-R-S-V]_[J]_[°-1]_[00]	30
Précautions concernant le circuit électrique.....	10	NLC_[0700]_[°-X-Y]_[H]_[°-D]_[°-A-E]_[°-R-S-V]_[J]_[°-1]_[01-02-03-04-05-06-07-08]	30
Précautions concernant le circuit frigorifique	10	NLC_[0700]_[°-X-Y]_[H]_[°-D]_[°-A-E]_[°-R-S-V]_[J]_[°-1]_[P1-P8]	31
Préventions.....	10	NLC_[0750]_[°-X]_[H]_[°-D]_[A-E]_[°-R-S-V]_[J]_[°-1]_[00]_[P1-P8]	31
Avertissements.....	10	NLC_[0750]_[°-X]_[H]_[°-D]_[A-E]_[°-R-S-V]_[J]_[°-1]_[01-04]	32
2 Critères de choix des échangeurs en fonction de l'emplacement d'installation de l'unité	11	NLC_[0800-0900-1000-1100-1250]_[°-X]_[°-H]_[A-E]_[°-R-S-V]_[J]_[°-1]_[00]	33
Régions côtières/marines.....	11	NLC_[0800-0900-1000-1100-1250]_[°-X]_[°-H]_[A-E]_[°-R-S-V]_[J]_[°-1]_[P1-P2-P3-P4]	34
Milieux industriels.....	11	NLC_[0800-0900-1000-1100-1250]_[°-X]_[H]_[A-E]_[°-R-S-V]_[J]_[°-1]_[01-02-03-04]	35
Combinaison de milieux marins/industriels.....	11		
Régions urbaines.....	11		
Zones rurales.....	11		
Précautions supplémentaires	11		
3 Description générale	12	9 Répartition des poids et position des éléments antivibratoires	36
Recommandations générales de sécurité.....	12	Points de levage et position des éléments antivibratoires	36
Prescriptions pour l'installation	12	Distribution des poids et des centres de gravité	40
4 Limites de fonctionnement	13	Poids.....	44
Mode refroidissement / version HA / von 0280 bis 1100.....	13	10 Raccordements hydrauliques	45
Mode refroidissement / version HA / taille 1250	13	Connexions.....	45
Mode refroidissement / version HE / von 0280 bis 1100	14	Caractéristiques de l'eau.....	45
Mode refroidissement / version HE / taille 1250.....	14	Évacuation de l'installation.....	45
Mode en chauffage / versions HA - HE.....	15	Protection antigel	46
5 Schémas frigorifique de principe	16	11 Contenu d'eau dans l'installation	47
Mode refroidissement	16	Contenu d'eau minimum dans l'installation	47
Mode en chauffage	19	Contenu maximum d'eau dans l'installation.....	47
6 Installation	22	Réglage du vase d'expansion	48
Réception du produit.....	22	12 Schémas hydrauliques de principe	49
Manutention et déballage	22	NLC 0280-1250 (00)	49
Manutention avec chariot-élévateur	22	Caractéristiques de l'eau.....	49
Levage avec palan ou grue.....	22	NLC 0280-1250 (P1-P2-P3-P4).....	50
Stockage.....	23	Caractéristiques de l'eau.....	50
Lieu d'installation.....	23	NLC 0280-1250 (01-02-03-04)	51
Positionnement	23	Caractéristiques de l'eau.....	51
Fonctionnement de l'unité NLC	24	13 Position des raccords hydrauliques	52
Pression statique utile des ventilateurs.....	25	14 Branchement électrique de puissance au secteur	55
7 Espaces techniques minimum	26	Câblage du contrôleur de débit dans le tableau électrique.....	56
8 Dimensions	27	15 Raccordements électriques	57
NLC_[0280-0300-0330-0350]_[°-X-Y]_[H]_[°-D]_[A-E]_[°-R-S-V]_[J]_[°-1]_[00].....	27		
NLC_[0280-0300-0330-0350]_[°-X-Y]_[H]_[°-D]_[A-E]_[°-R-S-V]_[J]_[°-1]_[01-02-03-04]	28		
NLC_[0550-0600-0650-0675]_[°-X]_[H]_[°-D]_[°-A-E]_[°-R-S-V]_[J]_[°-1]_[00-P1-P2-P3-P4]	29		
NLC_[0550-0600-0650-0675]_[°-X]_[H]_[°-D]_[°-A-E]_[°-R-S-V]_[J]_[°-1]_[01-02-03-04]	29		
NLC_[0700]_[°-X-Y]_[H]_[°-D]_[°-A-E]_[°-R-S-V]_[J]_[°-1]_[00]	30		
NLC_[0700]_[°-X-Y]_[H]_[°-D]_[°-A-E]_[°-R-S-V]_[J]_[°-1]_[01-02-03-04-05-06-07-08]	30		
NLC_[0700]_[°-X-Y]_[H]_[°-D]_[°-A-E]_[°-R-S-V]_[J]_[°-1]_[P1-P8]	31		
NLC_[0750]_[°-X]_[H]_[°-D]_[A-E]_[°-R-S-V]_[J]_[°-1]_[00]_[P1-P8]	31		
NLC_[0750]_[°-X]_[H]_[°-D]_[A-E]_[°-R-S-V]_[J]_[°-1]_[01-04]	32		
NLC_[0800-0900-1000-1100-1250]_[°-X]_[°-H]_[A-E]_[°-R-S-V]_[J]_[°-1]_[00].....	33		
NLC_[0800-0900-1000-1100-1250]_[°-X]_[°-H]_[A-E]_[°-R-S-V]_[J]_[°-1]_[P1-P2-P3-P4]	34		
NLC_[0800-0900-1000-1100-1250]_[°-X]_[H]_[A-E]_[°-R-S-V]_[J]_[°-1]_[01-02-03-04]	35		

Données électriques	57	Maintenance ordinaire et extraordinaire	62
16 Première mise en marche - Mises en garde.....	59	Mise hors service et démantèlement des composants de la machine	62
Démarrage.....	59	19 Liste des ingrédients périodiques conseillés.....	63
17 Indices énergétiques UE811/2013.....	60	Interventions générales.....	63
18 Entretien.....	61	Interventions sur les circuits.....	63
Précautions et préventions à observer lors de l'entretien.....	61		

1 MISES EN GARDE GÉNÉRALES

INTRODUCTION

L'unité que vous avez achetée est une machine complexe. Pendant l'installation, le fonctionnement, l'entretien ou la réparation, les personnes et les biens peuvent être exposés à des risques causés par certaines conditions ou certains composants tels que, mais sans s'y limiter, le fluide frigorigène, les huiles, les pièces en mouvement, les pressions, les sources de chaleur, la tension électrique.

Ce manuel fournit des informations sur les fonctions et les procédures standard de toutes les unités de la série et constitue un document d'appui important pour le personnel qualifié, mais ne peut remplacer ce dernier.

Avant de procéder à l'installation et à la mise en service de l'unité, lire attentivement ce manuel avec toutes ses annotations mises en évidence par les symboles suivants indiquant différents niveaux de danger ou des situations potentiellement dangereuses afin d'éviter tout dysfonctionnement ou dommage physique aux biens et aux personnes :

 **DANGER** indique une situation de danger imminent : en cas de non-respect, elle peut causer la mort ou des blessures graves, il est obligatoire de suivre les mesures indiquées.

 **AVERTISSEMENTS** indique une situation potentiellement dangereuse : si elle n'est pas évitée, elle pourrait entraîner des blessures graves ou la mort. Faire extrêmement attention durant le travail

 **ATTENTION** indique une situation potentiellement dangereuse qui, si elle n'est pas évitée, peut entraîner des blessures ou des dommages matériels mineurs ou modérés

 **INFORMATION** Noter qu'une situation potentiellement dangereuse peut se produire et, si elle n'est pas évitée, elle peut causer des dommages aux biens

IMPORTANT Autres informations sur l'utilisation du produit

Le manuel contient des instructions importantes pour la mise en service de l'unité et des instructions fondamentales pour éviter les blessures corporelles ou les dommages à la machine pendant son fonctionnement. Enfin, des instructions d'entretien sont fournies pour assurer un fonctionnement sans faille.

L'unité doit être installée par des techniciens spécialisés conformément aux lois applicables dans le pays d'installation. Le démarrage de l'unité doit également être effectué par un personnel autorisé et formé et toutes les activités doivent être réalisées conformément et dans le respect total des normes et des lois locales et tous les travaux sur l'unité doivent être effectués de manière professionnelle.

 **Bien que notre unité soit équipée de nombreux dispositifs de sécurité et de protection et qu'elle ait été testée en usine, il faut faire preuve de prudence lors des interventions sur cette dernière, en prenant des précautions contre les risques résiduels.**

MISES EN GARDE GÉNÉRALES

 **ATTENTION :**

- La machine doit être transportée conformément aux normes en vigueur dans le pays de destination, en tenant compte des caractéristiques des fluides contenus et de leur caractérisation. Un transport inapproprié peut endommager la machine et générer des fuites de fluide frigorigène. Avant le premier démarrage, une détection des fuites doit être effectuée avec les équipements de protection individuelle appropriés ;
- À la réception du produit, s'assurer de l'intégrité et de l'exhaustivité de la fourniture et, en cas de non-conformité avec ce qui a été commandé, contacter l'agence qui a vendu l'équipement ;
- Le produit doit être destiné à l'utilisation prévue par Aermec pour laquelle il a été expressément réalisé. Aermec n'a aucune responsabilité contractuelle ou extracontractuelle pour des dommages causés à des personnes, des animaux ou des objets, par erreurs d'installation, de réglage et d'entretien ou dus à des utilisations inappropriées ;
- Lors des opérations d'installation et/ou d'entretien qui, nous le rappelons, doivent être effectuées par du personnel qualifié et formé, il est obligatoire de porter des équipements de protection (gants, protection des yeux, casque...) adaptés aux opérations à effectuer ; ne pas porter de vêtements ou d'accessoires qui peuvent se coincer ou être aspirés par les flux d'air ; attacher les cheveux avant d'accéder à l'intérieur de l'unité, Aermec décline toute responsabilité en cas de non-respect des règles de sécurité et de prévention des accidents en vigueur ;



Équipements de protection individuelle (EPI) (1)

Opérations

	Manutention	Installation et/ou entretien	Soudage ou brasage
Gants de protection, casque, lunettes, chaussures de protection, vêtements de protection.	•	•	•
Casque antibruit		•	•

(1) Il est recommandé de suivre les instructions de la norme EN 378-3.

- Respecter les lois en vigueur dans le pays où l'unité est installée, concernant l'utilisation et l'élimination des emballages, les produits de nettoyage et d'entretien, et la gestion de la fin de vie de l'unité ;
- Les travaux de réparation ou d'entretien doivent être effectués par le service technique Aermec. Ne pas modifier ou altérer l'unité pour éviter de créer des situations de danger. Le fabricant de l'appareil ne sera pas responsable des dommages éventuellement provoqués ;
- En cas de fonctionnement anormal, ou de fuite de liquides, mettre l'interrupteur général du système en position éteinte et fermer les robinets d'arrêt. Appeler immédiatement le service technique Aermec local et ne pas intervenir personnellement sur l'appareil ;
- L'unité doit être installée dans des structures protégées contre les rejets atmosphériques, conformément aux lois et aux normes techniques applicables ;
- Les appareils contiennent du fluide frigorigène : agir avec précaution afin de ne pas endommager le circuit de gaz et la batterie à ailettes ;
- Conformément à la norme 517/2014 de l'UE sur certains gaz à effet de serre fluorés, il est obligatoire d'indiquer la quantité totale de fluide frigorigène dans le système installé. Les données se trouvent sur la plaque signalétique de l'unité ;
- Cette unité contient des gaz à effet de serre fluorés du Protocole de Kyoto. Les opérations d'entretien et d'élimination doivent être effectuées seulement par du personnel qualifié ;
- Ce manuel fait partie intégrante de l'unité et doit donc être conservé avec soin et doit toujours l'accompagner même en cas de cession à un autre propriétaire ou utilisateur ou de transfert vers une autre installation. En cas de dommage ou de perte, il est possible d'en télécharger une copie à partir de notre site www.aermec.com
- L'évaluation globale du risque d'incendie sur le lieu d'installation (par exemple, le calcul de la charge d'incendie) est de la responsabilité de l'utilisateur.
- Effectuer les raccordements des circuits à l'unité en suivant les indications reportées sur le présent manuel.

IL EST INTERDIT DE :

- Il est interdit de marcher sur les machines et d'y appuyer d'autres corps. Aucune partie des unités ne doit être utilisée comme une passerelle ou un support pour des objets ou des personnes. Vérifier et réparer périodiquement ou, si nécessaire, remplacer tout composant ou tuyauterie présentant des signes de détérioration. Utiliser une plate-forme ou un échafaudage pour intervenir à des niveaux plus élevés ;
- Enlever les protections des éléments mobiles pendant que l'unité est en marche ;
- Toucher les pièces en mouvement, de s'interposer entre ces dernières ou introduire des objets pointus à travers les grilles.
- Toute intervention technique ou de nettoyage avant d'avoir débranché l'appareil du réseau d'alimentation électrique en positionnant l'interrupteur général de l'installation et l'interrupteur principal de l'appareil sur « ÉTEINT ».
- Modifier les dispositifs de sécurité ou de réglage. Le remplacement des dispositifs doit être effectué par le Service d'Assistance Technique Aermec, en utilisant exclusivement des composants d'origine.
- Tirer, détacher, tordre les câbles électriques qui sortent de l'appareil, même si ce dernier est débranché du réseau d'alimentation électrique ;
- Disperser dans l'environnement et de laisser à la portée des enfants : le matériau d'emballage car il peut être une source de danger potentiel. Il doit donc être éliminé conformément à la législation en vigueur.

RÈGLES FONDAMENTALES DE SÉCURITÉ

Toute intervention technique doit être effectuée par un personnel qualifié et autorisé. Le personnel d'intervention doit avoir été formé et connaître ce type de produit et son installation.

La machine ne doit être employée que pour l'usage pour lequel elle a été réalisée ; une utilisation différente peut être dangereuse et implique la déchéance de la garantie ;

Il est interdit de marcher sur les machines et d'y appuyer d'autres corps. Aucune partie des unités ne doit être utilisée comme une passerelle ou un support pour des objets ou des personnes. Vérifier et réparer périodiquement ou, si nécessaire, remplacer tout composant ou tuyauterie présentant des signes de détérioration. Utiliser une plate-forme ou un échafaudage pour intervenir à des niveaux plus élevés.

Toutes les précautions concernant le traitement du fluide frigorigène doivent être observées conformément à la réglementation en vigueur.

L'évaluation globale du risque d'incendie sur le lieu d'installation (par exemple, le calcul de la charge d'incendie) est de la responsabilité de l'utilisateur ;

Garder des extincteurs adaptés à l'extinction des incendies sur les équipements électriques et adaptés à l'huile de lubrification des compresseurs et au fluide frigorigène à proximité de la machine ;

PRÉCAUTIONS CONCERNANT LE CIRCUIT HYDRAULIQUE

Effectuer les raccordements des circuits à l'unité en suivant les indications reportées sur le présent manuel :

- **Il est obligatoire d'installer un filtre à eau et un contrôleur de débit sur les échangeurs, sous peine d'annulation de la garantie ;**
- **Lors de la mise en service, il est obligatoire d'effectuer un test d'étanchéité du circuit hydraulique (pression minimale de 2,5 bar et recherche de fuites au niveau de chaque joint, par exemple à l'aide de mousse à bulles/eau et savon) avant de le remplir de glycol, afin d'éviter les reprises dues à des fuites qui pourraient se produire, par exemple, pendant le transport ou la manutention, même si le circuit a déjà été testé chez Aermec ;**
- Ne pas plier ou heurter les tuyauteries contenant des fluides sous pression. Ne pas dépasser la pression maximale admissible (PS) du circuit hydraulique de l'unité ;
- Avant d'enlever des éléments le long des circuits hydriques sous pression, intercepter le morceau de tuyau concerné et évacuer le fluide progressivement jusqu'à équilibrer la pression à celle atmosphérique.
- Même lorsque l'unité est éteinte, empêcher que les fluides en contact avec les échangeurs de chaleur ne dépassent les limites de température indiquées dans la documentation ou qu'ils ne gèlent ;
- Ne pas envoyer dans les échangeurs de chaleur des fluides autres que l'eau ou ses mélanges avec de l'éthylène/propylène glycol à des concentrations supérieures à celles indiquées dans la documentation technique ;



En l'absence de glycol, la machine doit être alimentée pour permettre le fonctionnement des résistances (si présentes) et des pompes (si présentes) pour éviter le gel et, donc, de provoquer des dommages aux composants du circuit hydraulique.



L'opération de flushing du circuit hydraulique (nettoyage du circuit hydraulique) de l'installation doit être effectuée en excluant le circuit hydraulique du refroidisseur. Vérifier de toute façon que l'eau n'est pas entrée dans le circuit du refroidisseur en veillant à ouvrir les évacuations présentes dans le circuit hydraulique du refroidisseur. L'eau éventuellement accumulée dans le circuit hydraulique du refroidisseur risque de provoquer le gel/endommager les composants.

PRÉCAUTIONS CONCERNANT LE CIRCUIT ÉLECTRIQUE

- Effectuer les raccordements des circuits à l'unité en suivant les indications reportées sur le présent manuel.
- Ne pas utiliser de câbles dont la section est inadaptée ou des raccordements volants pour des périodes de temps limitées ni pour des urgences ;
- Vérifier que la mise à la terre de l'unité soit correcte avant de la mettre en marche ;
- Débrancher l'unité du réseau au moyen du sectionneur externe avant d'ouvrir le tableau électrique.
- En cas d'unité avec des condenseurs de repassage, attendre 3 minutes à partir du moment où l'alimentation électrique a été coupée à l'unité avant d'accéder à l'intérieur du tableau électrique ;
- Si l'unité est équipée de composants de type inverter intégrés, débrancher l'alimentation électrique et attendre au moins 15 minutes avant d'y accéder pour l'entretien : les composants internes restent sous tension pendant cette période, ce qui crée un risque d'électrocution ;
- Les dispositifs de sécurité doivent être maintenus en état d'efficacité et vérifiés périodiquement comme prescrit par les normes en vigueur ;

PRÉCAUTIONS CONCERNANT LE CIRCUIT FRIGORIFIQUE

- L'évaluation globale du risque d'incendie sur le lieu d'installation (par exemple, le calcul de la charge d'incendie) est de la responsabilité de l'utilisateur ;
- Garder des extincteurs adaptés à l'extinction des incendies sur les équipements électriques et adaptés à l'huile de lubrification des compresseurs et au fluide frigorigène à proximité de la machine ;
- L'unité contient du fluide frigorigène sous pression : aucune opération ne doit être effectuée sur les équipements sous pression, sauf lors de l'entretien qui, nous le rappelons, doit être effectuée par un personnel compétent et qualifié ;
- N'effectuer les brasages ou les soudures que sur la tuyauterie vide et propre de tout résidu d'huile de lubrification ; ne pas approcher de flammes ou d'autres sources de chaleur de la tuyauterie contenant du fluide réfrigérant.
- Ne pas travailler avec des flammes nues à proximité de l'unité ;
- Afin d'éviter un risque environnemental, veiller à ce que toute fuite de fluide soit récupérée dans des dispositifs adéquats conformément aux normes locales.
- Ne pas utiliser les mains pour contrôler toute fuite de réfrigérant ;
- L'expulsion accidentelle de réfrigérant peut provoquer une raréfaction de l'oxygène et donc un risque d'asphyxie : installer la machine dans un local ventilé conformément à la norme EN 378-3 et la réglementation locale en vigueur. Tout opérateur s'approchant de la machine devra être muni d'un détecteur de fuites de réfrigérant correctement étalonné et homologué ;
- L'unité est équipée de dispositifs contre les surpressions (soupapes de sûreté) : si ces dispositifs interviennent, le fluide frigorigène est libéré à haute température et à grande vitesse. Empêcher que la projection de gaz n'endommage les personnes ou les objets ;
- Installer l'unité à une distance suffisante des fosses de drainage ;
- Conserver tous les lubrifiants dans des récipients dûment marqués. Ne pas conserver de liquides inflammables à proximité de l'installation ;

PRÉVENTIONS

- Contrôler le positionnement correct des protections aux éléments mobiles avant de remettre l'unité en marche ;
- Les ventilateurs, les moteurs et les courroies de transmission peuvent être en mouvement : avant d'y accéder, toujours attendre qu'ils s'arrêtent et prendre les précautions opportunes pour empêcher leur actionnement ;
- L'unité et les tuyauteries ont des surfaces très chaudes et très froides qui comportent un risque de brûlure ;
- Avant d'ouvrir un panneau de la machine, contrôler si celui-ci est fixé solidement ou pas à la machine avec des charnières ;
- Les ailettes des échangeurs de chaleur, les bords des composants et des panneaux métalliques peuvent provoquer des blessures dues aux coupures ;
- L'installation doit garantir que la température du fluide à l'entrée de l'unité soit maintenue stable et dans les limites prévues ; prêter donc attention au réglage des dispositifs externes d'échange et de contrôle thermique (drycooler, tours de refroidissement, vannes de zone, ...), au dimensionnement adéquat de la masse de fluide en circulation dans l'installation (en particulier lorsque des zones de l'installation sont exclues) et installer des systèmes de recirculation du débit de fluide requis de manière à maintenir les températures de la machine dans les limites autorisées (par exemple pendant la phase de démarrage) ;
- Le matériel utilisé pour l'emballage de protection de la machine doit toujours être tenu hors de la portée des enfants car il représente une source de danger ;
- Sur les unités avec des compresseurs en parallèle, ne pas désactiver les compresseurs individuels pendant de longues périodes ;
- Comme cette unité est destinée à être installée à l'extérieur uniquement et dans une zone dont l'accès est autorisé, il n'y a pas de limite de charge.

AVERTISSEMENTS

L'unité est munie des étiquettes de sécurité suivantes pour indiquer les risques potentiels (apposées sur ou à proximité des parties potentiellement dangereuses).



Warning:
Hot surface



Warning:
Electricity



Warning:
Moving parts



Warning:
Sharp element

■ Vérifier périodiquement que les étiquettes de sécurité sont correctement positionnées sur la machine et les remplacer si nécessaire.

2 CRITÈRES DE CHOIX DES ÉCHANGEURS EN FONCTION DE L'EMPLACEMENT D'INSTALLATION DE L'UNITÉ

Le guide fournit des conseils pour les applications, mais il n'est pas possible dans ce document de prendre en compte tous les risques et les conditions possibles existant dans le lieu de destination réel de nos produits.

Pour ces raisons, cette section présente les avertissements et les mises en garde de base à prendre en compte en général, étant entendu que :

- **Il appartient au client (ou au professionnel désigné par celui-ci) de faire le choix final du type d'échangeur en fonction du lieu d'installation.**
- **Dans tous les cas, il est recommandé de laver fréquemment les batteries (un intervalle maximum de trois mois est conseillé, moins si les atmosphères sont particulièrement sales ou agressives) pour préserver leur état et assurer le bon fonctionnement de l'unité.**

Les milieux extérieurs potentiellement corrosifs sont par exemple les zones à proximité des côtes, les sites industriels, les aires urbaines à densité élevée, certaines régions rurales, ou des combinaisons de ces milieux. D'autres facteurs, entre autres la présence de gaz effluents, de bouches d'égouts, ou d'égouts ouverts et les gaz d'échappement des moteurs diesel, peuvent tous avoir des retombées nocives sur les batteries à microcanal. Le but de ce guide aux applications est de fournir des informations générales sur les mécanismes de corrosion et sur les milieux corrosifs.

RÉGIONS CÔTIÈRES/MARINES

Les zones côtières ou les milieux marins sont caractérisés par une abondance de chlorure de sodium (sel), qui est transporté par les embruns, la brume ou le brouillard. Il est très important de noter que cette eau salée peut être transportée pendant de nombreux kilomètres par la brise et les courants de marée. Il n'est pas rare de constater une contamination par eau salée même à plus de 10 km de la côte. Pour cette raison, il peut être nécessaire de protéger les échangeurs des électrolytes d'origine marine par un choix approprié de matériaux et/ou un traitement de protection adéquat.

MILIEUX INDUSTRIELS

Les applications industrielles sont associées avec de nombreuses conditions différentes, potentiellement en mesure de produire des émissions atmosphériques de nature variée. Les contaminants d'oxyde de soufre et azote sont, la plupart des fois, dus aux régions urbaines à densité élevée. La combustion des huiles de carbone et des huiles combustibles dégage des oxydes de soufre (SO_2 , SO_3) et des oxydes d'azote (NO_x) dans l'atmosphère. Ces gaz s'accumulent dans l'atmosphère et reviennent à terre sous forme de pluies acides ou de rosée à pH bas. Les émissions industrielles ne sont pas seulement potentiellement corrosives : de nombreuses particules de poussière industrielle peuvent être chargées de composants nocifs, comme les oxydes de métal, les chlorures, les sulfates, l'acide sulfurique, le carbone et les composés de carbone. Ces particules, en présence d'oxygène, d'eau ou de milieux avec une humidité élevée, peuvent s'avérer extrêmement corrosives et prendre de multiples formes, y compris la corrosion générale ou celle localisée, comme celle par piqûre ou en nid de fourmis.

COMBINAISON DE MILIEUX MARINS/INDUSTRIELS

Un brouillard marin chargé de salinité, associé aux émissions nocives d'un milieu industriel, constitue une grave menace. Les effets combinés du brouillard chargé de salinité et des émissions industrielles accélèrent la corrosion. À l'intérieur des usines, les gaz corrosifs peuvent dériver de l'usinage des produits chimiques ou des procédés industriels typiquement utilisés dans les activités de manufacture. Les égouts à ciel ouvert, les tuyaux d'évacuation, les émissions de moteur diesel, les émissions rejetées par une circulation intense, les décharges, les échappements des avions et des

navires, les usines industrielles, les installations de traitement chimique (à proximité d'une tour de refroidissement) et les centrales à combustible fossile sont tout autant de sources de risques potentielles à prendre en considération.

RÉGIONS URBAINES

Les régions à densité élevée ont généralement de hauts niveaux d'émissions de véhicules et l'augmentation d'usage des combustibles, pour le chauffage des bâtiments. Ces deux types d'émission ont un impact négatif sur les concentrations en oxyde de soufre (SO_x) et d'azote (NO_x), qui accroissent en conséquence. Dans certains milieux couverts également, comme les structures avec piscine et les installations pour le traitement de l'eau, des atmosphères corrosives peuvent se produire. Il est conseillé de prêter une attention particulière au positionnement des unités si elles sont installées à proximité immédiate de ces lieux, et d'éviter qu'elles soient installées près des sorties d'air de ces derniers, ou en tout cas exposées à de telles atmosphères. La gravité de la corrosion dans les milieux urbains dépend des niveaux de pollution qui, à leur tour, dépendent de plusieurs facteurs, incluant la densité de population dans la zone concernée. Tout équipement installé à proximité de gaz d'échappement de moteurs diesel, de cheminées d'incinérateur ou de chaudières à combustible ou encore à proximité de zones exposées aux émissions de combustible fossile, est à considérer comme soumis aux mêmes mesures qu'une application industrielle.

ZONES RURALES

Les zones rurales peuvent avoir de hauts niveaux de pollution d'ammoniacque et d'azote produite par les déjections animales, les fertilisants et les concentrations élevées de gaz d'échappement de moteurs diesel. L'approche à ce type de milieu doit être en tous points semblable à celui des milieux industriels. Les conditions météo locales ont un rôle considérable dans la concentration ou la dispersion des contaminants gazeux extérieurs. Les inversions thermiques peuvent bloquer les agents polluants, en produisant de sérieux problèmes de pollution de l'air.

PRÉCAUTIONS SUPPLÉMENTAIRES

Bien que chaque milieu corrosif parmi ceux traités ci-dessus puisse être nuisible pour la vie de l'échangeur, beaucoup d'autres facteurs doivent être considérés avant de choisir le projet définitif.

Le climat local environnant le site d'application pourrait être influencé par la présence de :

- vent
- poussière
- sels routiers
- piscines
- gaz d'échappement de moteurs diesel/trafic
- brouillard localisé
- agents détergents pour usage domestique
- bouches d'égouts
- de nombreux autres agents contaminants séparés

Même dans un rayon de 3-5 km de ces climats locaux particuliers, un environnement normal ayant des caractéristiques modérées peut être reclassé comme milieu exigeant des mesures préventives contre la corrosion. Quand ces facteurs font directement et immédiatement partie de l'environnement, leur influence est ultérieurement aggravante. Ce n'est qu'en l'absence de situations potentiellement risquées telles que celles mentionnées ci-dessus qu'un environnement peut être considéré comme modéré.

Application	Conseil
Environnements difficiles	Batteries avec protection adéquate
Environnements modérés	Batterie standard °

3 DESCRIPTION GÉNÉRALE

Pompes à chaleur réversibles d'extérieur pour la production d'eau glacée/chaude, conçues pour satisfaire les exigences des complexes résidentiels et commerciaux ou pour les applications industrielles.

Il s'agit d'unités extérieures avec compresseurs scroll, ventilateurs axiaux et échangeur à plaques.

Une installation correcte de l'unité doit inclure le respect de toutes les instructions données dans ce manuel, de toutes les réglementations et normes en vigueur (EN 378, normes nationales ou locales) et dans tous les cas une analyse de risque supplémentaire par le concepteur de l'installation.

Ce chapitre décrit et explique les risques résiduels supplémentaires découlant de l'utilisation de ce fluide frigorigène.

- Les informations suivantes ne remplacent en aucun cas l'évaluation des risques pour l'installation de refroidissement sur le site de l'installation ;
- La responsabilité totale sur le site d'installation est supportée par l'utilisateur final (l'exploitant ou le responsable/propriétaire de l'installation) ;
- Éviter la présence de sources d'inflammation pendant toute la durée de vie de l'installation de refroidissement (transport/stockage/installation/opération/entretien) ;
- Se référer aux normes et réglementations internationales pour évaluer les sources d'inflammation (par ex. EN1127-1) en fonction des caractéristiques d'inflammabilité du fluide frigorigène.

RECOMMANDATIONS GÉNÉRALES DE SÉCURITÉ

Tenir compte des risques, des mesures, des conseils et des recommandations figurant dans la fiche technique de sécurité du fluide frigorigène.

Pendant toute la durée de vie de l'installation de refroidissement (transport/stockage/installation/opération/entretien) :

- Fournir une ventilation adéquate ;

- Ne pas placer ou stocker l'installation de refroidissement dans des espaces exigus ;
- Éviter les espaces où les gaz pourraient tomber et stagner ;



Éviter les flammes nues et les sources d'inflammation à proximité de l'installation de refroidissement ;

PRESCRIPTIONS POUR L'INSTALLATION

En particulier, l'unité est destinée à être connectée aux équipements suivants :

- un système hydraulique qui doit être conçu pour être classé selon la norme EN 378-1 comme un système indirect ventilé (réf. EN 378-1 ; 2016, par. 5.5.2.2 : Système indirect ventilé), comme système indirect ventilé fermé (réf. EN 378-1 ; 2016, par. 5.5.2.3 : Système indirect ventilé fermé), ou comme système indirect double selon la norme EN 378-1 (réf. EN 378-1 ; 2016, par. 5.5.2.4 : Système indirect double).
- Le fluide intermédiaire (eau ou mélange eau-glycol) est en communication directe avec l'espace occupé et une perte de fluide frigorigène dans le circuit intermédiaire doit être dissipée dans une atmosphère extérieure à l'espace occupé et dans une zone convenablement ventilée pour éviter la formation d'atmosphères explosives.
- En particulier, pour un système fermé, cette condition exige l'installation d'un dispositif mécanique de taille appropriée pour collecter et évacuer le fluide frigorigène dans une position appropriée dans le circuit hydraulique. La présence éventuelle de vannes de purge et/ou de sécurité à l'intérieur de l'unité ne remplace en aucun cas la présence de ce dispositif.
- Le purgeur d'air automatique doit être installé à tous les points les plus élevés du circuit hydraulique, à l'extérieur du bâtiment et loin des sources d'inflammation, afin de garantir que le fluide frigorigène inflammable ne puisse pas s'écouler dans l'environnement en cas de fuite, nous recommandons donc une installation avec circuit primaire et secondaire.
- La zone occupée par l'unité et ses environs immédiats doivent être rendus accessibles uniquement au personnel autorisé, en prévoyant au besoin l'installation d'une clôture ;

4 LIMITES DE FONCTIONNEMENT

Les unités, en configuration standard, ne sont pas adéquates pour une installation en milieu agressif. Les valeurs indiquées se réfèrent aux limites de température min. et max. de l'unité, pour de plus amples informations, consultez le programme de sélection Magellano disponible sur le site Aermec.

Les limites de température min. et max sont mises en évidence dans l'enveloppe. Il est recommandé de tenir compte de ces températures si le transport est effectué dans un conteneur.

Si l'on désire faire fonctionner l'unité au-delà des limites de fonctionnement, il est conseillé de contacter avant notre service technico-commercial.

MODE REFROIDISSEMENT / VERSION HA / VON 0280 BIS 1100

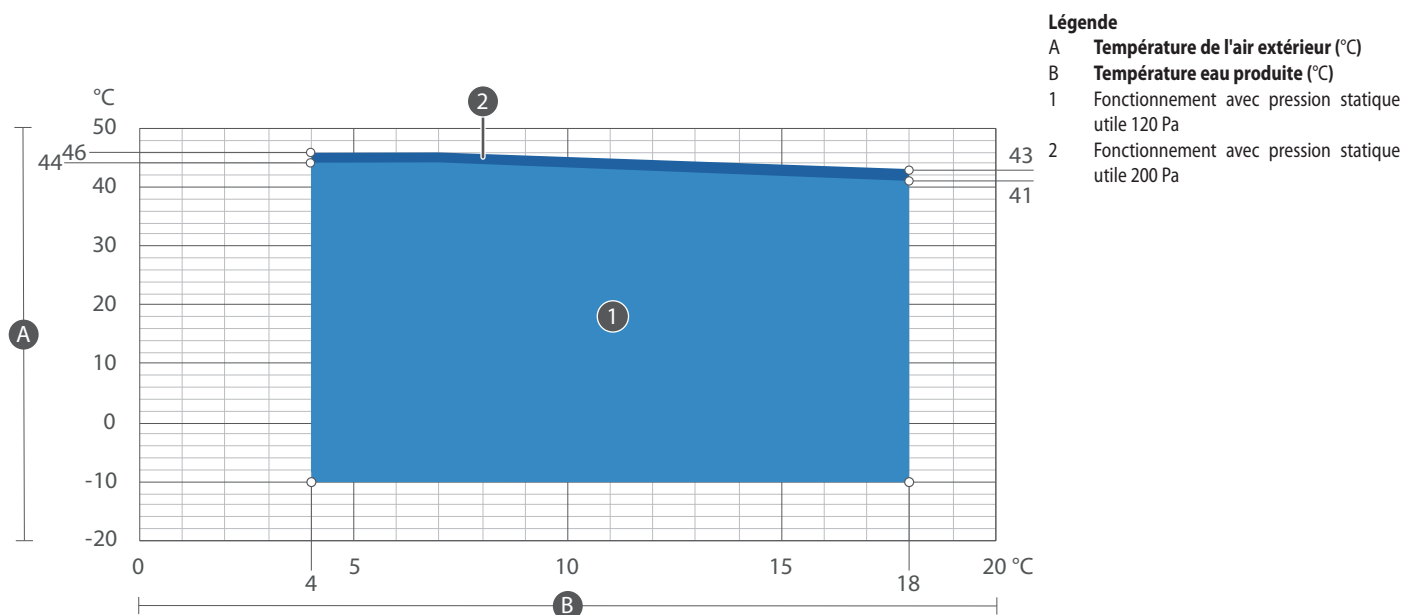

MODE REFROIDISSEMENT / VERSION HA / TAILLE 1250

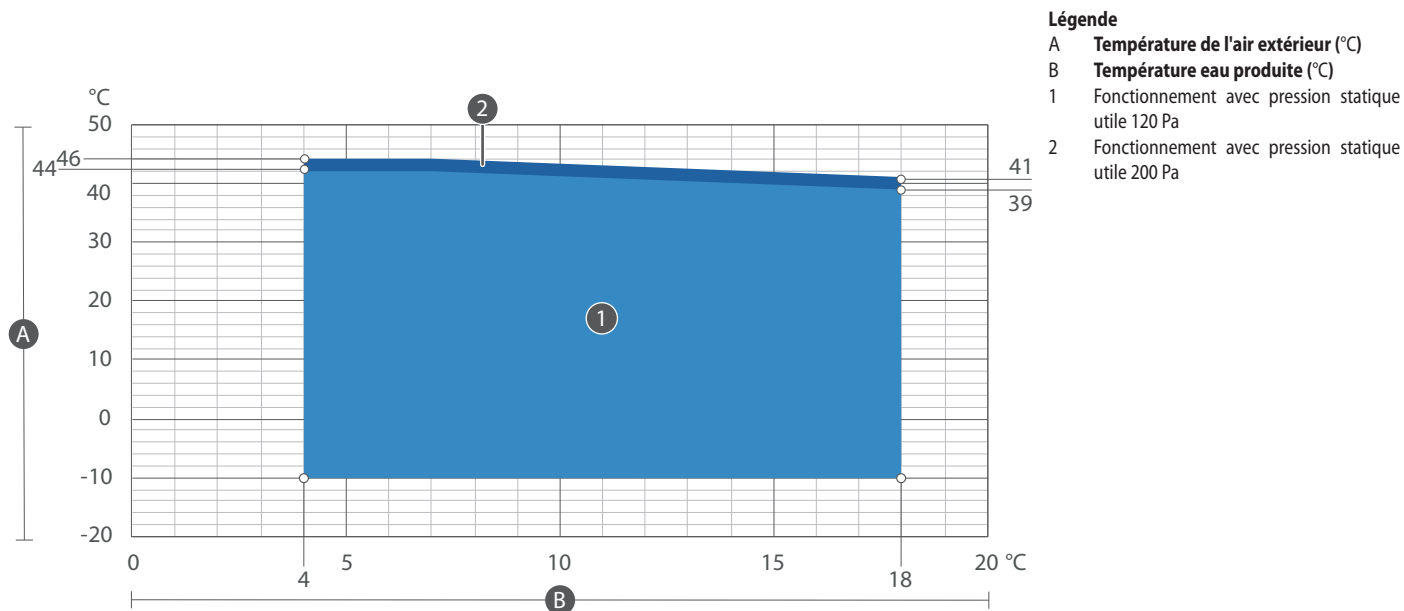

MODE REFROIDISSEMENT / VERSION HE / VON 0280 BIS 1100

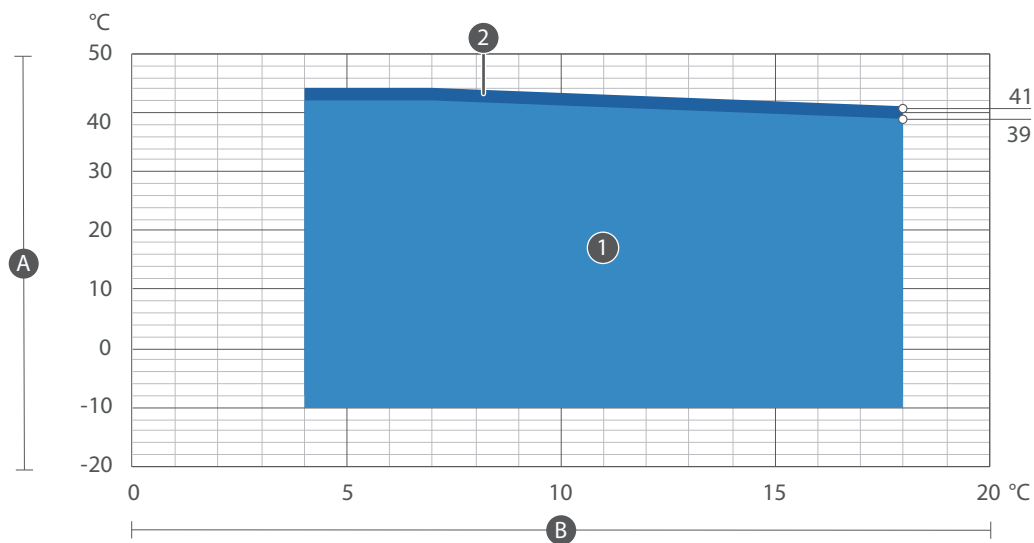

Légende

- A **Température de l'air extérieur (°C)**
- B **Température eau produite (°C)**
- 1 Fonctionnement avec pression statique utile 120 Pa
- 2 Fonctionnement avec pression statique utile 200 Pa

MODE REFROIDISSEMENT / VERSION HE / TAILLE 1250

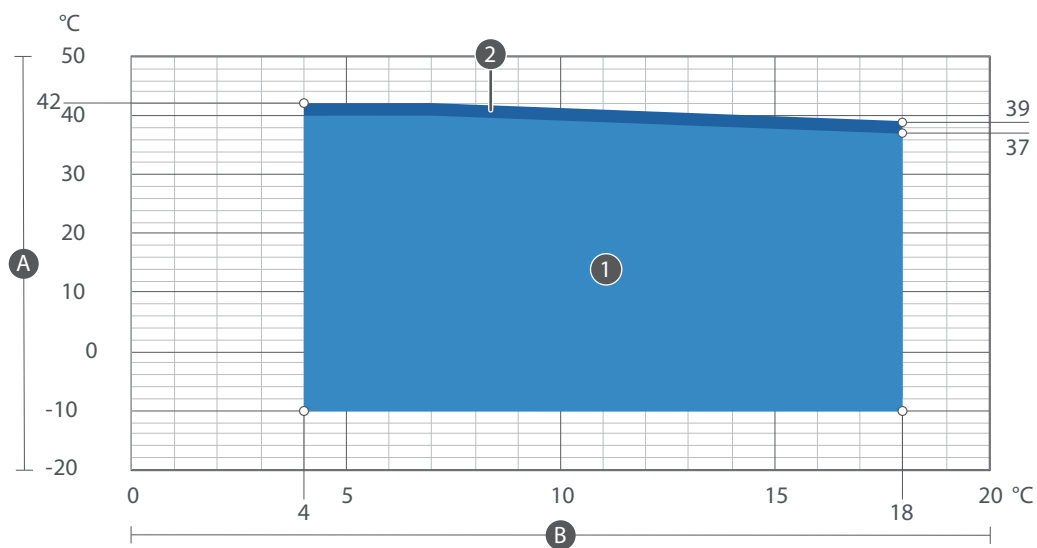

Légende

- A **Température de l'air extérieur (°C)**
- B **Température eau produite (°C)**
- 1 Fonctionnement avec pression statique utile 120 Pa
- 2 Fonctionnement avec pression statique utile 200 Pa

MODE EN CHAUFFAGE / VERSIONS HA - HE

Légende

- A. Température eau produite (°C)
- B. Température de l'air extérieur (°C)

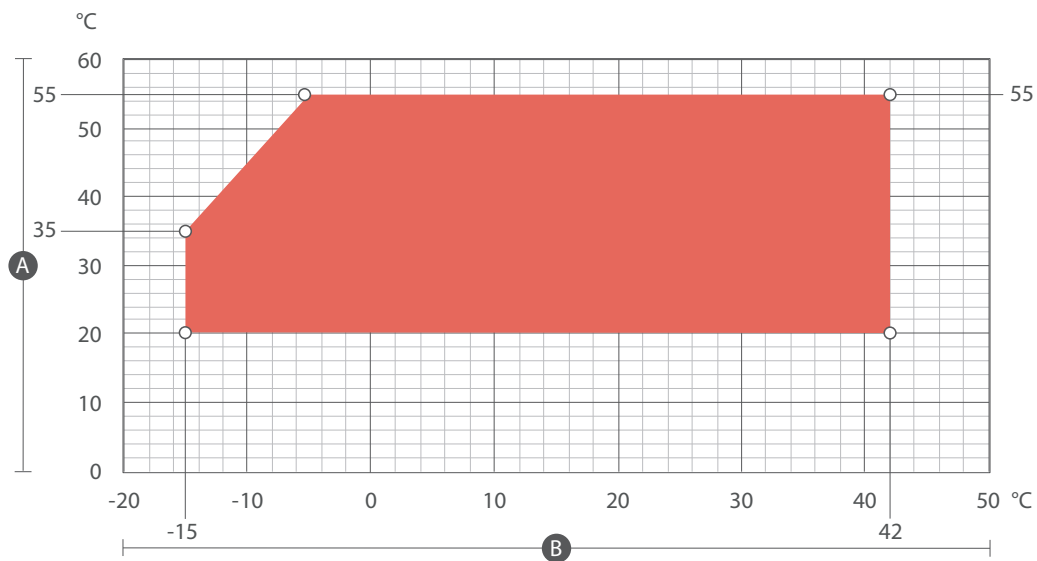

5 SCHÉMAS FRIGORIFIQUE DE PRINCIPE

MODE REFROIDISSEMENT

0280-0300-0330-0350-0550-0600-0650-0675 (00, P1-P8, 01-08)

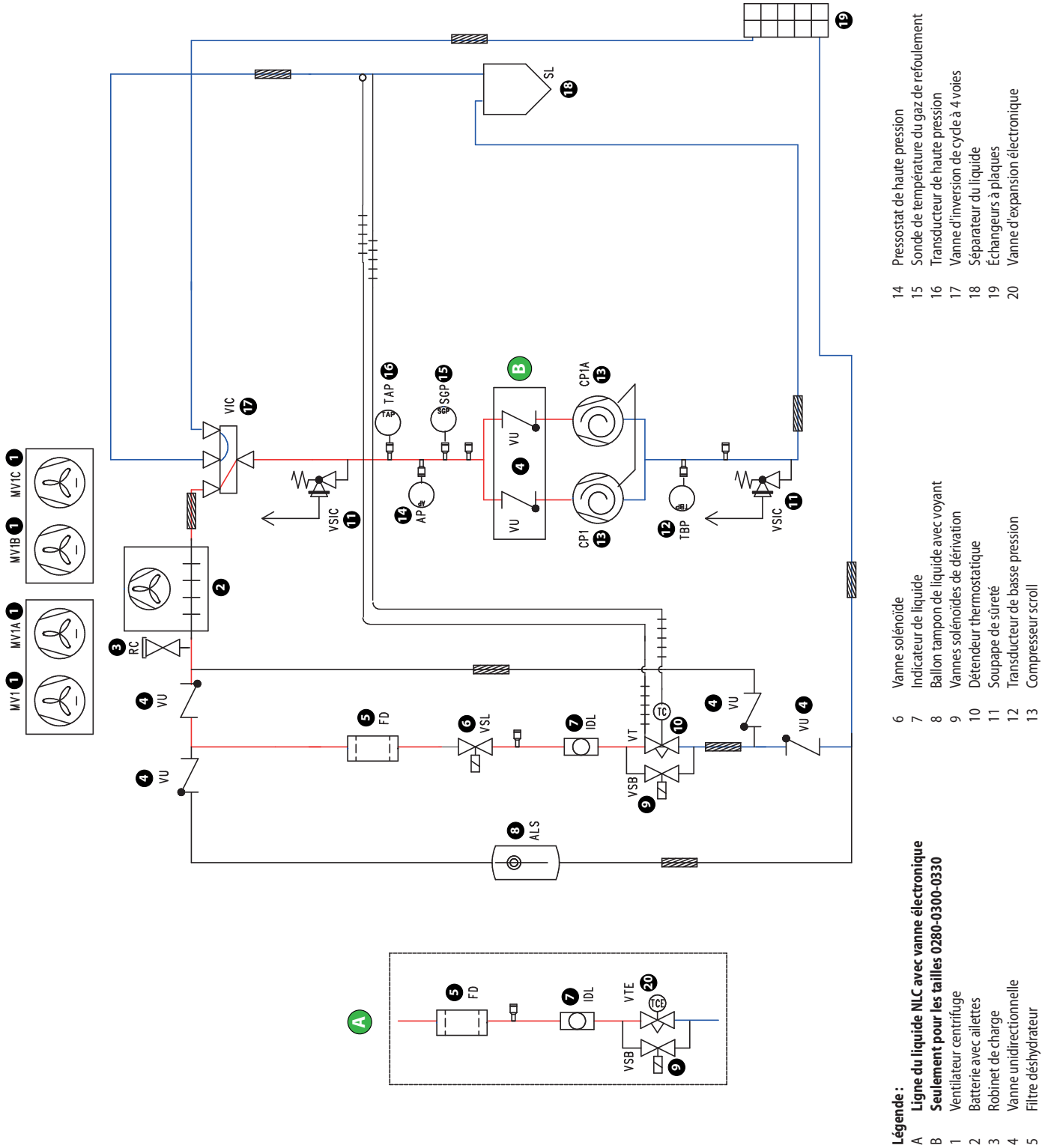

- 14 Pressostat de haute pression
- 15 Sonde de température du gaz de refoulement
- 16 Transducteur de haute pression
- 17 Vanne d'inversion de cycle à 4 voies
- 18 Séparateur du liquide
- 19 Echangeurs à plaques
- 20 Vanne d'expansion électronique

- 6 Vanne solénoïde
- 7 Indicateur de liquide
- 8 Ballon tampon de liquide avec voyant
- 9 Vannes solénoïdes de dérivation
- 10 Détendeur thermostatique
- 11 Soupape de sûreté
- 12 Transducteur de basse pression
- 13 Compresseur scroll

- Légende :**
- A Ligne du liquide NLC avec vanne électronique
 - B Seulement pour les tailles 0280-0300-0330
 - 1 Ventilateur centrifuge
 - 2 Batterie avec ailettes
 - 3 Robinet de charge
 - 4 Vanne unidirectionnelle
 - 5 Filtre déshydrateur

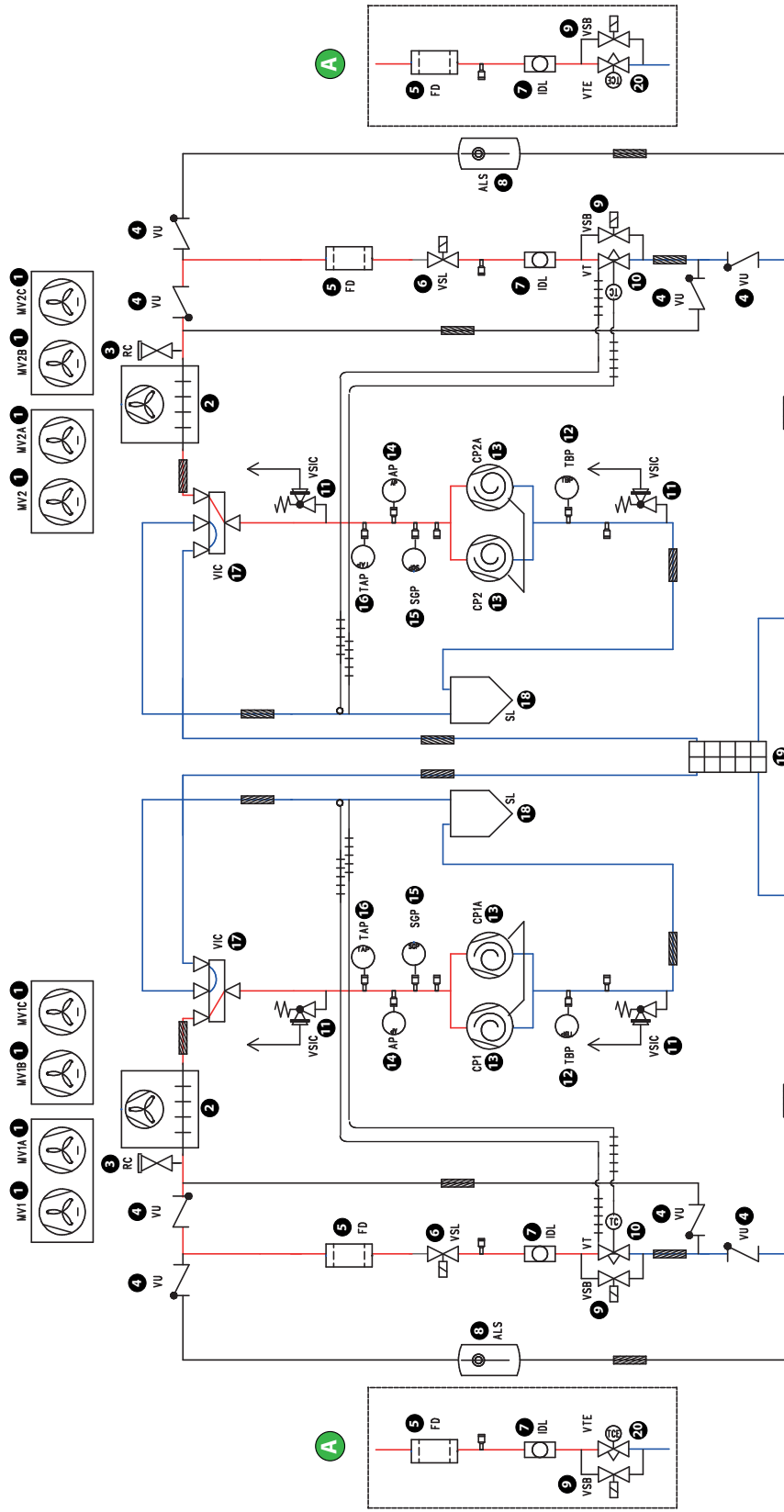

Légende :

A Ligne du liquide NLC avec vanne électronique

- | | | | |
|----|--------------------------------------|----|--|
| 7 | Indicateur de liquide | 15 | Sonde de température du gaz de refoulement |
| 8 | Ballon tampon de liquide avec voyant | 16 | Transducteur de haute pression |
| 9 | Vannes solénoïdes de dérivation | 17 | Vanne d'inversion de cycle à 4 voies |
| 10 | Détendeur thermostatique | 18 | Séparateur du liquide |
| 11 | Soupape de sûreté | 19 | Échangeurs à plaques |
| 12 | Transducteur de basse pression | 20 | Vanne d'expansion électronique |
| 13 | Compresseur scroll | | |
| 14 | Pressostat de haute pression | | |

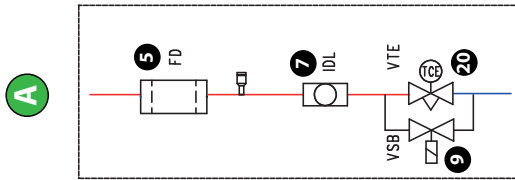
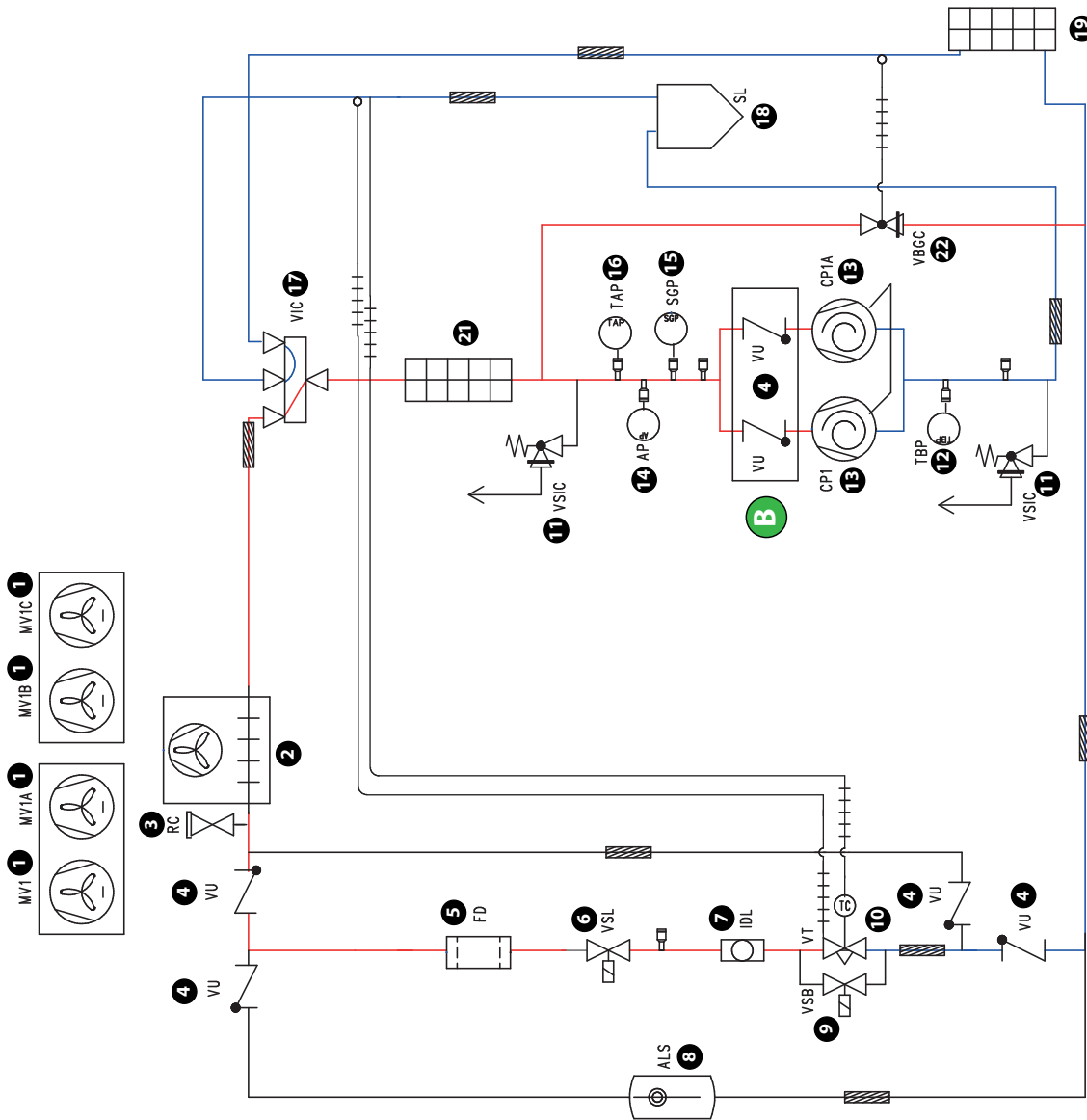

- 16 Transducteur de haute pression
- 17 Vanne d'inversion de cycle à 4 voies
- 18 Séparateur du liquide
- 19 Échangeurs à plaques
- 20 Vanne d'expansion électronique
- 21 Désurchauffeur
- 22 Vanne by-pass d'injection gaz chaud

- 7 Indicateur de liquide
- 8 Ballon tampon de liquide avec voyant
- 9 Vannes solénoïdes de dérivation
- 10 Détendeur thermostatique
- 11 Soupape de sûreté
- 12 Transducteur de basse pression
- 13 Compresseur scroll
- 14 Pressostat de haute pression
- 15 Sonde de température du gaz de refoulement

Légende :
A Ligne du liquide NLC avec vanne électronique
B Seulement pour les tailles 0280-0300-0330

- 1 Ventilateur centrifuge
- 2 Batterie avec ailettes
- 3 Robinet de charge
- 4 Vanne unidirectionnelle
- 5 Filtre déshydrateur
- 6 Vanne solénoïde

MODE EN CHAUFFAGE

0280-0300-0330-0350-0550-0600-0650-0675 (00, P1-P8, 01-08)

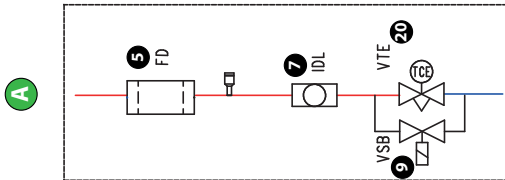
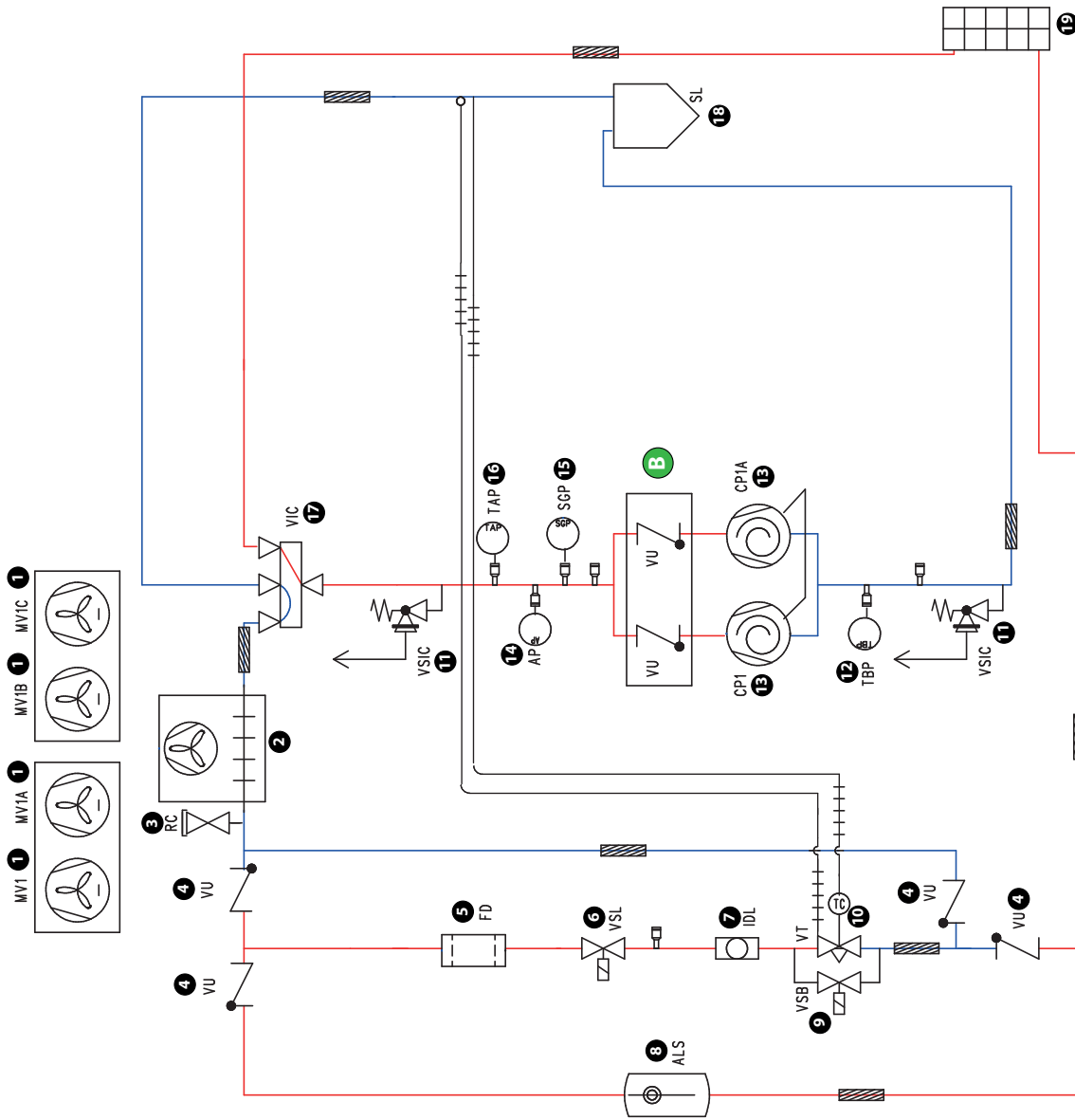

- Légende :**
- A Ligne du liquide NLC avec vanne électronique
 - B Seulement pour les tailles 0280-0300-0330
 - 1 Ventilateur centrifuge
 - 2 Batterie avec ailettes
 - 3 Robinet de charge
 - 4 Vanne unidirectionnelle
 - 5 Filtre déshydrateur
 - 6 Vanne solénoïde
 - 7 Indicateur de liquide
 - 8 Ballon tampon de liquide avec voyant
 - 9 Vannes solénoïdes de dérivation
 - 10 Détendeur thermostatique
 - 11 Soupape de sûreté
 - 12 Transducteur de basse pression
 - 13 Compresseur scroll
 - 14 Pressostat de haute pression
 - 15 Sonde de température du gaz de refoulement
 - 16 Transducteur de haute pression
 - 17 Vanne d'inversion de cycle à 4 voies
 - 18 Séparateur du liquide
 - 19 Échangeurs à plaques
 - 20 Vanne d'expansion électronique

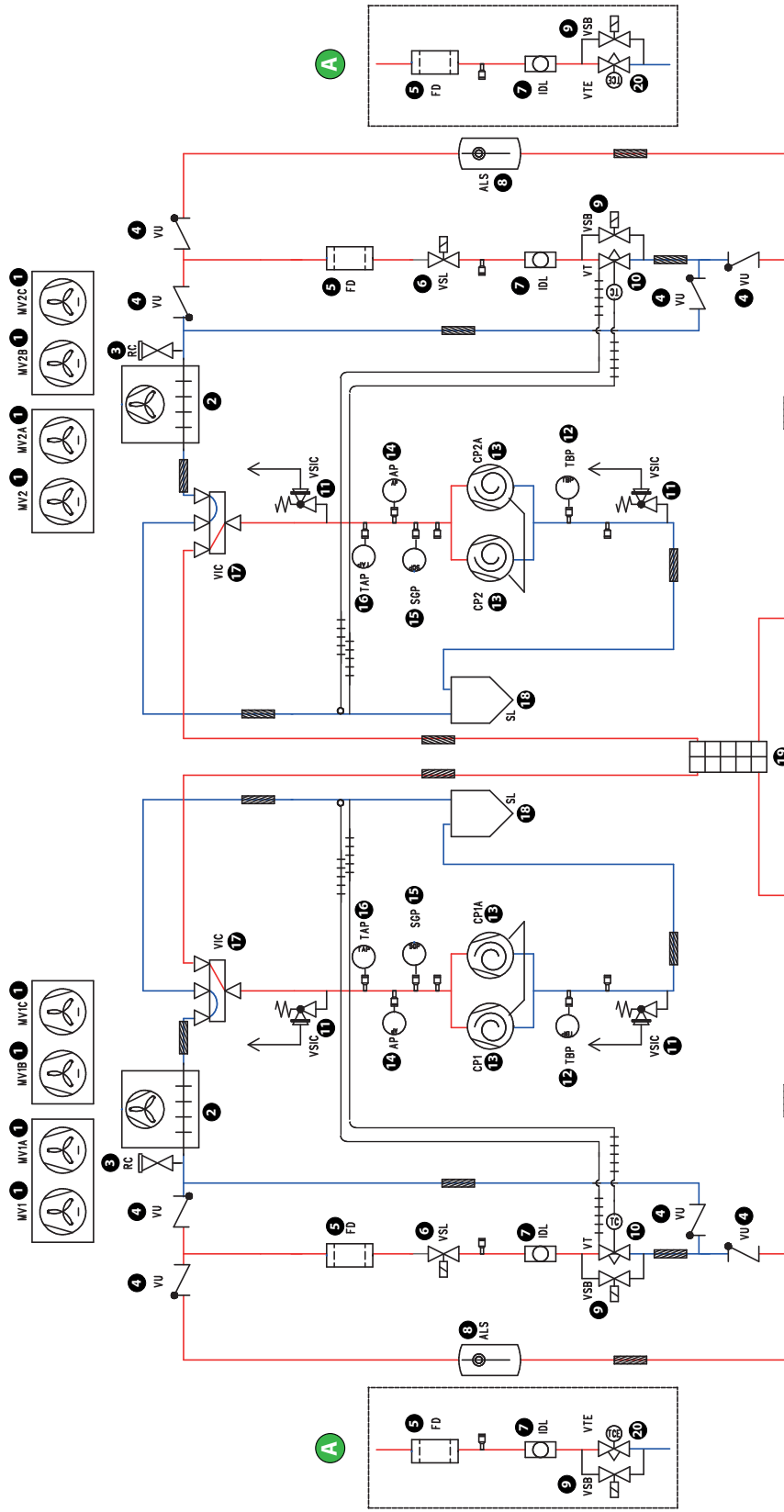

Légende :

A Ligne du liquide NLC avec vanne électronique

- A Ventilateur centrifuge
- 1 Batterie avec ailettes
- 2 Robinet de charge
- 4 Vanne unidirectionnelle
- 5 Filtre déshydrateur
- 6 Vanne solénoïde

- 7 Indicateur de liquide
- 8 Ballon tampon de liquide avec voyant
- 9 Vannes solénoïdes de dérivation
- 10 Détendeur thermostatique
- 11 Soupape de sûreté
- 12 Transducteur de basse pression
- 13 Compresseur scroll
- 14 Pressostat de haute pression

- 15 Sonde de température du gaz de reflux
- 16 Transducteur de haute pression
- 17 Vanne d'inversion de cycle à 4 voies
- 18 Séparateur du liquide
- 19 Échangeurs à plaques
- 20 Vanne d'expansion électronique

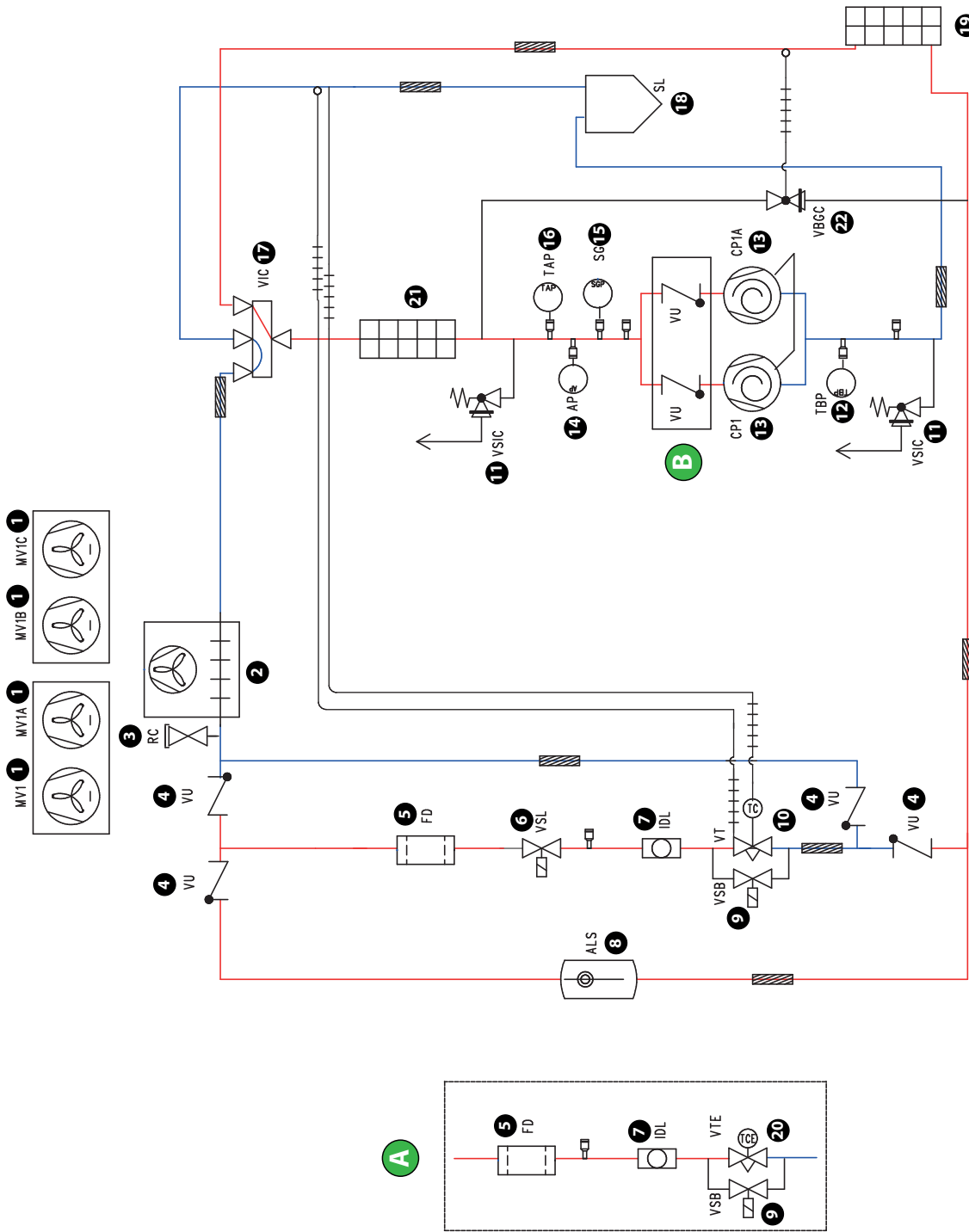

Légende :

A Ligne du liquide NLC avec vanne électronique

B Seulement pour les tailles 0280-0300-0330

1 Ventilateur centrifuge

2 Batterie avec ailettes

3 Robinet de charge

4 Vanne unidirectionnelle

5 Filtre déshydrateur

6 Vanne solénoïde

7 Indicateur de liquide

8 Ballon tampon de liquide avec voyant

9 Vannes solénoïdes de dérivation

10 Détendeur thermostatique

11 Soupape de sûreté

12 Transducteur de basse pression

13 Compresseur scroll

14 Pressostat de haute pression

15 Sonde de température du gaz de refoulement

16 Transducteur de haute pression

17 Vanne d'inversion de cycle à 4 voies

18 Séparateur du liquide

19 Échangeurs à plaques

20 Vanne d'expansion électronique

21 Désurchauffeur

22 Vanne by-pass d'injection gaz chaud

6 INSTALLATION

RÉCEPTION DU PRODUIT

Contrôles à la réception

Pour éviter tout dommage pendant le transport, les unités sont entièrement enveloppées dans des emballages et protégées par des éléments en plastique.

Il est conseillé de conserver cette protection pendant toutes les opérations de transport et de levage et de ne pas enlever les éléments en plastique jusqu'à la mise en marche.

À l'intérieur du panneau d'accès aux parties électriques, vous trouverez une enveloppe contenant les documents suivants :

- Livret d'instructions pour l'installateur et le service technique avec la déclaration de conformité sur les premières pages
- Livret d'utilisation de l'unité
- Schémas électriques

Le manuel d'instruction fait partie intégrante de l'unité, il est donc recommandé de le récupérer, de le lire et de le conserver soigneusement. En cas de perte, toute copie éventuelle est disponible dans l'espace d'assistance du site www.aermec.com.

Après la réception, il faut :

- Contrôler que l'extérieur n'ait été aucunement endommagé ;
- Contrôler que les dispositifs de levage et de transport soient adaptés au type des appareils et qu'ils soient conformes aux caractéristiques indiquées dans les instructions de transport et de maintenance de ce manuel ;
- Contrôler que les accessoires nécessaires à l'installation sur place aient été livrés et qu'ils fonctionnent ;
- Contrôler que l'appareil fourni corresponde à la commande et au bon de livraison ;



ATTENTION : Si le produit est endommagé, il faut envoyer une lettre recommandée mentionnant les détails du problème à la société de transport, dans les 48 heures ouvrables à compter de la livraison.

Identification du produit

Les produits Aermec sont identifiables grâce à l'**étiquette d'emballage** qui reporte les données d'identification du produit et à la **plaque technique** qui reporte les données techniques des performances et d'identification de l'unité en votre possession.

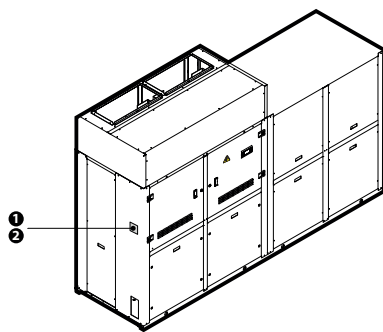
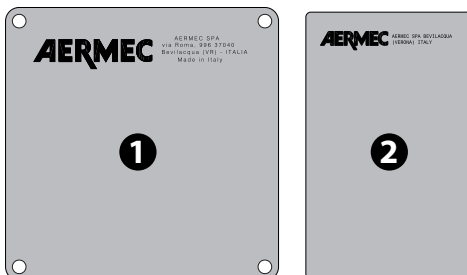

- 1 Plaque technique
- 2 Étiquette d'emballage

Lors du positionnement de l'unité, veiller à ce que la plaque signalétique soit bien visible, car les informations qu'elle contient sont essentielles pour un entretien correct.

MANUTENTION ET DÉBALLAGE

Avant d'effectuer les opérations de déballage et de transport, porter des vêtements de protection personnelle et utiliser des moyens et des outils adaptés à la taille et au poids de l'appareil.



Toutes les opérations de manutention doivent être effectuées par du personnel qualifié, en respectant scrupuleusement toutes les procédures de sécurité applicables.

Les opérations de manutention doivent être effectuées avec soin pour éviter tout dommage, l'unité ne peut être manipulée qu'en position horizontale et uniquement par le bâti.

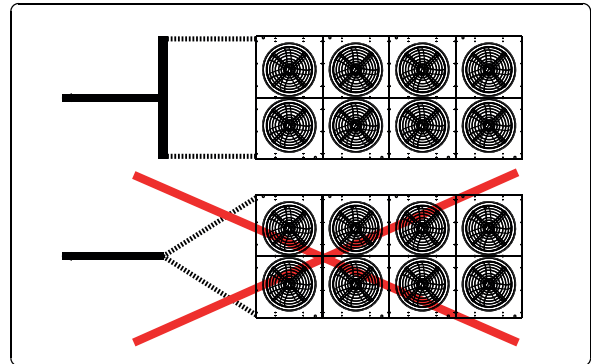

Lors de l'extraction de la machine des conteneurs, utiliser une barre de traction et éviter de renvoyer les câbles à un seul point de traction (voir figure et étiquette sur la machine).



Il est interdit de disperser dans l'environnement et de laisser à la portée des enfants : le matériau d'emballage car il peut être une source de danger potentiel. Il doit donc être éliminé conformément à la législation en vigueur.



PAP En vertu du Décret législatif 116 / 2020, les emballages de la machine sont dotés d'un marquage ; pour les parties d'emballage non marquées, la composition est la suivante : Polystyrène expansé - PS 6

La manutention de l'unité peut être effectuée en utilisant :

- Un palan ou une grue ;
- Avec un chariot élévateur

MANUTENTION AVEC CHARIOT-ÉLÉVATEUR

Les fourches du chariot-élévateur doivent passer complètement sous la charge. En descente, la charge doit être abaissée dans le sens inverse, avec le mât incliné vers l'arrière. En montée, la charge doit être soulevée dans le sens de la marche, avec le mât incliné vers l'arrière.

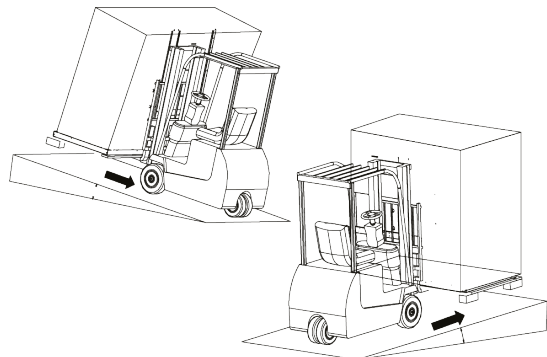

Manutention avec chariot-élévateur: pour les tailles de 0280 à 0675

LEVAGE AVEC PALAN OU GRUE

En cas de levage, insérer dans les orifices prévus sur la base de l'unité (Ø 65,0 mm) des tubes (NON FOURNIS) d'une longueur adéquate pour permettre de positionner les sangles de levage et les goupilles de sécurité appropriées.

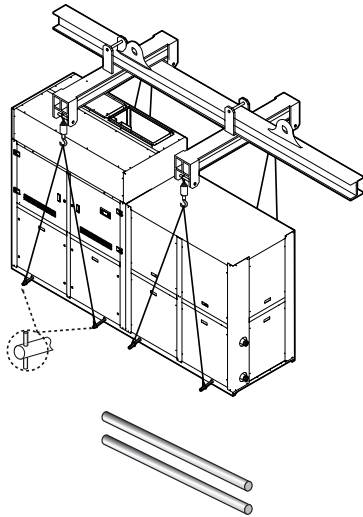

Obligatoire :

- Suivre l'ensemble des règlements et des normes de sécurité ;
- Avant le levage, vérifier le poids indiqué sur la plaque de l'emballage ;
- Porter des lunettes de protection, des gants de travail et des chaussures de sécurité ;
- Faire très attention aux équipements lourds et volumineux pendant les opérations de levage et de manutention et pendant l'appui au sol ;
- Tous les panneaux doivent être fermement fixés avant de déplacer l'unité ;
- Utiliser tous les points de levage indiqués et uniquement ceux-ci ;
- Utiliser des câbles conformes aux normes et d'une longueur égale ;
- Utiliser une entretoise balancier conforme aux normes (non fournie) voir le dessin ;
- Déplacer l'unité avec précaution et sans mouvements brusques ;
- Ne pas stationner sous l'unité pendant le levage.

STOCKAGE

Il peut advenir que, après réception, les unités ne sont pas immédiatement installées. En cas de stockage de durée moyenne-longue, nous recommandons d'appliquer les procédures suivantes :

- Les unités ne peuvent pas être empilées ;

POSITIONNEMENT

Les unités doivent :

- Être installées dans un lieu inaccessible au public et/ou protégé contre l'accès des personnes non autorisées, si nécessaire prévoir également l'installation de clôtures ;
- Être positionnées sur une surface plane en mesure de supporter le poids de l'unité avec la charge de fluide frigorigène et d'eau complète, en plus de la présence occasionnelle d'équipements d'entretien ;
- Il est toujours conseillé de construire une base de support indépendante du bâtiment principal pour éviter la transmission des vibrations ;
- Il est conseillé d'intercaler une dalle de caoutchouc entre le plancher et l'appareil ou d'utiliser des plots antivibratiles à ressort de taille appropriée.
- L'unité doit être fixée aux plots antivibratiles à ressort et ces derniers doivent être solidement fixés au socle en béton, voir le chapitre sur la distribution des poids et les espaces techniques minimums ;
- Vérifier que les surfaces de contact des plots antivibratiles à ressort sont nivelées au niveau du bâti. Si nécessaire, utiliser des entretoises ou niveler le bâti, mais dans tous les cas, s'assurer que les plots antivibratiles à ressort reposent à plat sur la surface du bâti ;
- L'utilisation de plots antivibratiles à ressort DOIT être associée à l'installation de couplages flexibles dans les tuyauteries d'eau de l'unité. Les plots antivibratiles à ressort doivent être fixés à l'unité AVANT d'être reliés au sol. Le choix de la capacité des plots antivibratiles à ressort ne relève pas de la responsabilité d'AERMEC ;
- Chaque côté de l'unité : doit avoir l'espace nécessaire pour permettre tous les travaux d'entretien ordinaire et extraordinaire.
- Pendant l'installation, vérifier que les agents atmosphériques ou environnementaux ne compromettent pas ou ne corrodent pas les composants du circuit frigorigère, en provoquant des fuites de réfrigérant dans l'environnement. Si présents, prendre les mesures appropriées en respectant les normes en vigueur.

- Vérifier les éventuels dégâts
- S'assurer qu'il n'y a pas d'eau dans les systèmes hydrauliques ;
- Ne pas retirer les protections de l'échangeur de chaleur ;
- Ne pas retirer les films protecteurs en plastique ;
- S'assurer que les panneaux électriques sont fermés ;
- Avant d'utiliser l'équipement, stocker tous les articles fournis dans un endroit sec et propre afin qu'ils puissent être utilisés par la suite.

La température minimale et maximale de stockage des unités dépend du type de fluide frigorigène contenu, voir le tableau. Au-delà de cette limite, il y a un risque de fuite de fluide frigorigène par les soupapes de sûreté.

Température maximum de stockage

Réfrigérant	Type	Classe	Temp. (°C)	min. Temp. (°C)	max.
R134a	HFC	A1	-20 °C	< 50 °C	
R410A	HFC	A1	-20 °C	< 50 °C	
R513A	HFC	A1	-20 °C	< 50 °C	
R32	HFC	A2L	-20 °C	< 50 °C	
R1234ze	HFO	A2L	-20 °C	< 50 °C	

LIEU D'INSTALLATION



Toutes les unités de cette série sont conçues pour être installées exclusivement à l'intérieur, dans des salles de machines, conformément à la norme EN378. Attention la température ambiante à l'intérieur du local technique où est installée l'unité ne peut pas dépasser 45,0 °C, sinon il est obligatoire de prévoir des systèmes de ventilation.

L'emplacement des unités doit être déterminé par le concepteur de l'installation ou une personne compétente en la matière et doit tenir compte à la fois des exigences purement techniques et de toute législation locale en vigueur.

Pour l'installation de l'unité, il est important de mettre en acte les tâches prépara-toires suivantes :



Il faut éviter

- Lieux avec présence d'atmosphères agressives ;
- Lieux où le niveau sonore de l'unité peut être renforcé par des réverbérations ou des résonances ;

FONCTIONNEMENT DE L'UNITÉ NLC

Les chiller et pompes de chaleur de la série NLC sont des machines condensées en air adaptées à l'installation interne.

Pour ce motif, l'air qui traverse la batterie doit être expulsé par le local technique à travers une canalisation connectée à la machine.

La présence de la canalisation comporte des pertes de charge qui devront être maîtrisées par le ventilateur ; la valeur de ces pertes dépend de divers facteurs comme la longueur du canal, les dimensions, la complexité des canaux etc.

Les unités de la série NLC sont équipées de série de ventilateurs radiaux avec moteur EC inverter, pour moduler immédiatement le nombre de tours en adaptant ainsi la pression statique fournie par le ventilateur à la chute de pression instantanée dans le canal.



Lors du premier démarrage de la machine, l'installateur devra paramétrer (depuis l'écran) le nombre de tours du ventilateur capable de fournir une pression statique équivalente aux pertes de charge totales de la canalisation.

Le nombre de tours est paramétré indirectement par un paramètre exprimé en volts, variable de 0 à 10 V :

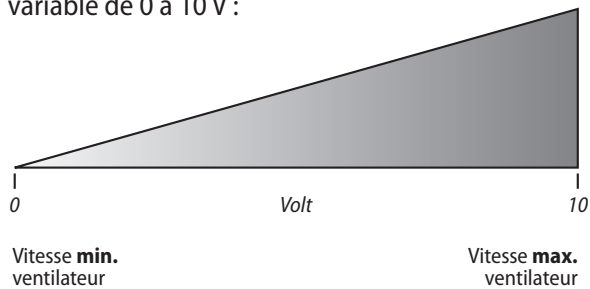

Toutes les unités sont paramétrées en usine pour 120 Pa

Pour changer la pression statique utile des ventilateurs, suivre la procédure indiquée dans le manuel UTILISATION - MENU installateur

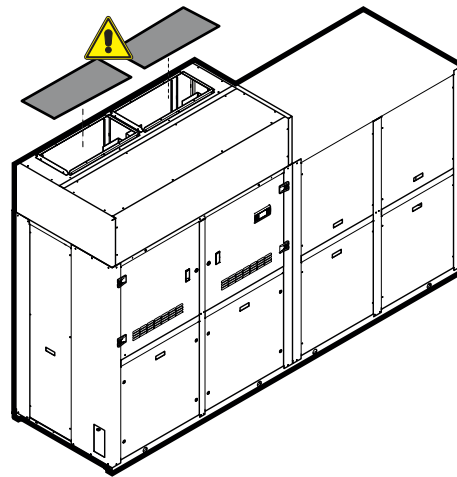

Retirer les protections de sécurité avant d'effectuer le raccordement aux canaux d'expulsion de l'air.

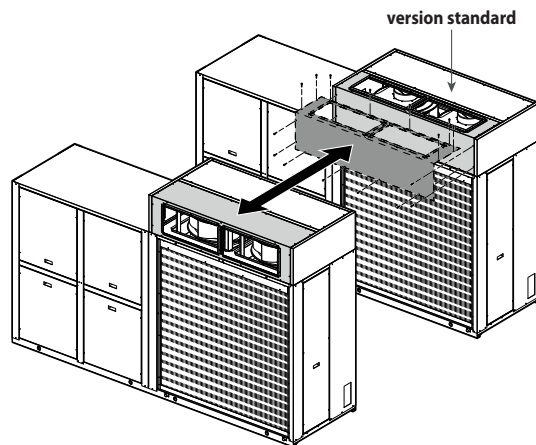

En cas de canalisation inverse par rapport à celle standard, dévisser les boulons et renverser les panneaux du plenum comme indiqué dans le schéma.

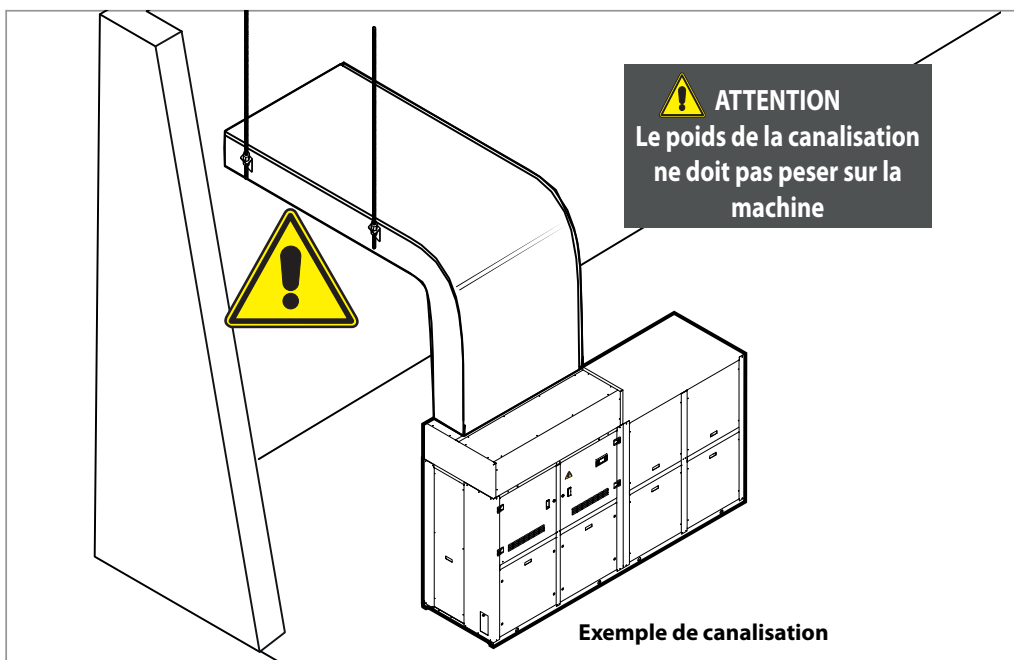

PRESSION STATIQUE UTILE DES VENTILATEURS



Le nombre de tours du ventilateur est généralement inférieur au nombre de tours maximal que le ventilateur peut atteindre.

Version A

Taille		0280	0300	0330	0350	0550	0600	0650	0675	0700	0750	0800	0900	1000	1100	1250
Pression statique utile - ventilateurs																
Débit d'air maximale	m ³ /h	23000	26500	25000	27500	42000	47000	44000	50000	53000	64500	84000	94000	88400	102000	102000
0 Pa																
Paramètre maximum des ventilateurs	V	7,3	8,4	8,1	8,4	7,6	8,7	7,7	8,2	8,4	8,4	7,9	9,0	7,9	8,6	8,6
100 Pa																
Paramètre maximum des ventilateurs	V	7,8	8,6	8,3	8,6	7,8	9,1	8,3	8,7	8,6	8,6	8,1	9,2	8,1	8,8	8,8
120 Pa																
Paramètre maximum des ventilateurs	V	7,9	8,7	8,4	8,7	7,9	9,2	8,5	8,9	8,7	8,7	8,2	9,3	8,2	8,9	8,9
200 Pa																
Paramètre maximum des ventilateurs	V	8,2	9,1	8,9	9,4	8,2	9,4	8,7	9,3	9,1	9,3	8,4	9,5	8,6	9,3	9,4
300 Pa																
Paramètre maximum des ventilateurs	V	8,5	9,6	9,4	10,0	8,8	9,6	9,1	10,0	9,7	10,0	8,8	9,7	9,1	10,0	10,0
400 Pa																
Paramètre maximum des ventilateurs	V	9,0	10,0	10,0	-	9,4	10,0	9,7	-	-	-	9,4	10,0	9,7	-	-
450 Pa																
Paramètre maximum des ventilateurs	V	9,6	-	-	-	9,6	-	10,0	-	-	-	9,6	-	10,0	-	-
500 Pa																
Paramètre maximum des ventilateurs	V	10,0	-	-	-	10,0	-	-	-	-	-	10,0	-	-	-	-

Version E

Taille		0280	0300	0330	0350	0550	0600	0650	0675	0700	0750	0800	0900	1000	1100	1250
Pression statique utile - ventilateurs																
Débit d'air maximale	m ³ /h	17000	19800	17200	20600	30000	35000	31400	38200	41000	48900	60000	70800	64000	77600	88000
0 Pa																
Paramètre maximum des ventilateurs	V	6,3	7,2	6,6	7,5	6,1	6,7	6,3	7,2	7,5	7,5	6,1	6,7	6,3	7,2	7,2
100 Pa																
Paramètre maximum des ventilateurs	V	6,8	7,5	6,9	7,8	6,4	7,0	6,6	7,5	7,8	7,8	6,4	7,0	6,6	7,5	7,5
120 Pa																
Paramètre maximum des ventilateurs	V	6,9	7,6	7,0	7,9	6,5	7,1	6,7	7,6	7,9	7,9	6,5	7,1	6,7	7,6	7,6
200 Pa																
Paramètre maximum des ventilateurs	V	7,4	8,1	7,5	8,3	7,1	7,7	7,3	8,1	8,3	8,3	7,1	7,7	7,3	8,1	8,3
300 Pa																
Paramètre maximum des ventilateurs	V	8,1	8,6	8,1	8,9	7,8	8,3	8,0	8,8	8,9	8,9	7,8	8,3	8,0	8,8	9,3
400 Pa																
Paramètre maximum des ventilateurs	V	8,7	9,2	8,8	9,4	8,5	9,0	8,7	9,4	9,4	9,4	8,5	9,0	8,7	9,5	-
450 Pa																
Paramètre maximum des ventilateurs	V	9,4	9,5	9,3	9,7	9,1	9,4	9,3	10,0	9,7	9,7	9,2	9,4	9,3	10,0	-
500 Pa																
Paramètre maximum des ventilateurs	V	10,0	10,0	10,0	10,0	10,0	10,0	10,0	-	10,0	10,0	10,0	10,0	10,0	-	-

■ Le nombre de tours est paramétré indirectement par un paramètre exprimé en volts, variable de 0 à 10V.

7 ESPACES TECHNIQUES MINIMUM

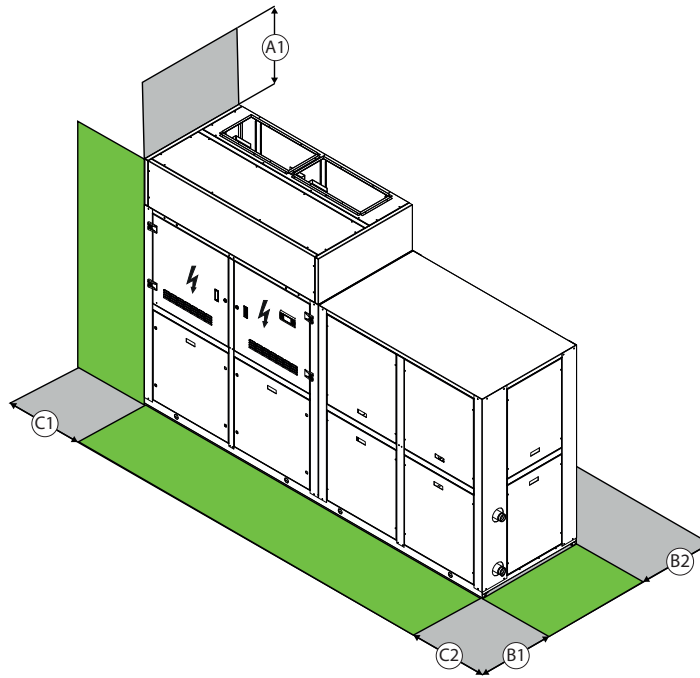

Taille			0280	0300	0330	0350	0550	0600	0650	0675	0700	0750	0800	0900	1000	1100	1250
Espaces techniques minimum																	
A1	A,E	mm	1000	1000	1000	1000	1000	1000	1000	1000	1000	1000	1000	1000	1000	1000	1000
B1	A,E	mm	1000	1000	1000	1000	1000	1000	1000	1000	1000	1000	1000	1000	1000	1000	1000
B2	A,E	mm	500	500	500	500	500	500	500	500	500	500	500	500	500	500	500
C1	A,E	mm	800	800	800	800	800	800	800	800	800	800	800	800	800	800	800
C2	A,E	mm	800	800	800	800	800	800	800	800	800	800	800	800	800	800	800

■ A1 = Pour plus d'informations, veuillez contacter l'entreprise.

8 DIMENSIONS

■ Unité de mesure: mm



ATTENTION : L'unité est fournie fixée sur l'une des palettes, pour le déplacement avec des chariots élévateurs et des courroies, prévoir des pales (NON FOURNIES).



ATTENTION : Les unités ne peuvent pas être empilées.

NLC_[0280-0300-0330-0350]_[°-X-Y]_[H]_[°-D]_[A-E]_[°-R-S-V]_[J]_[°-1]_[00]

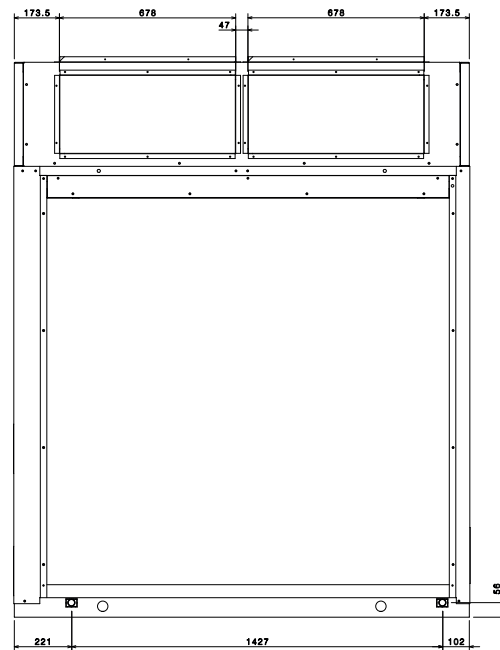
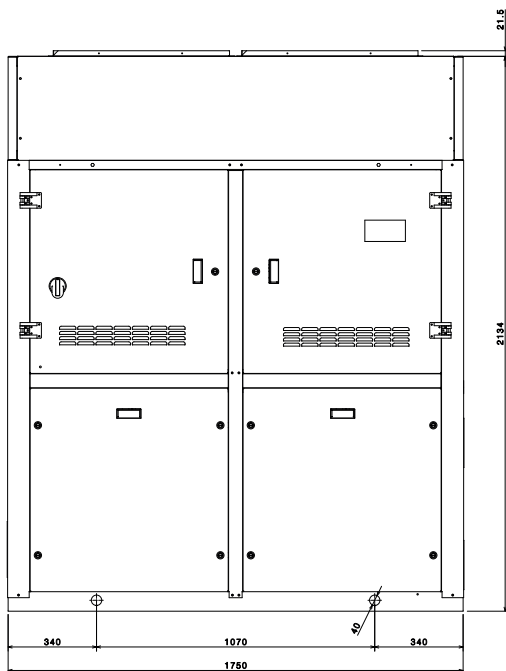
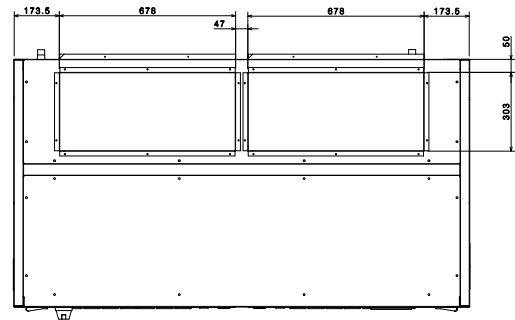
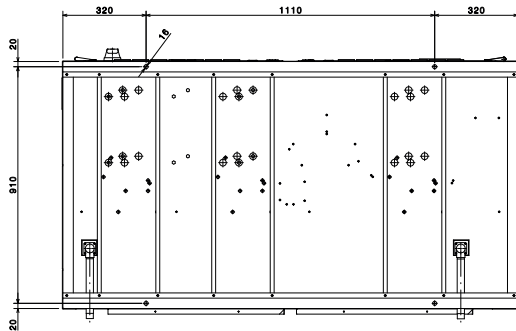

NLC [0280-0300-0330-0350] [°-X-Y] [H] [°-D] [A-E] [°-R-S-V] [J] [°-1] [01-02-03-04]

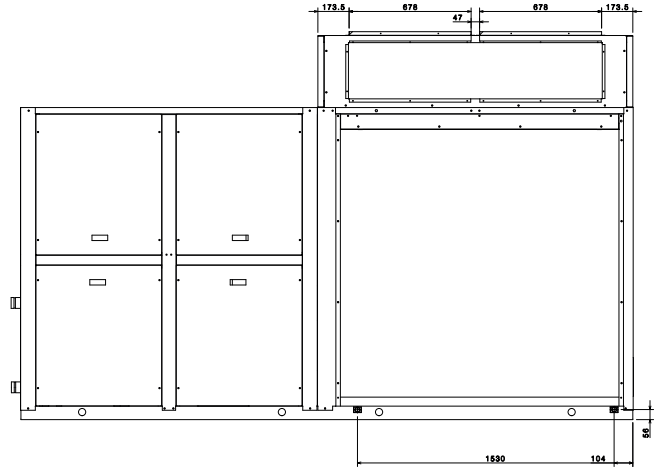
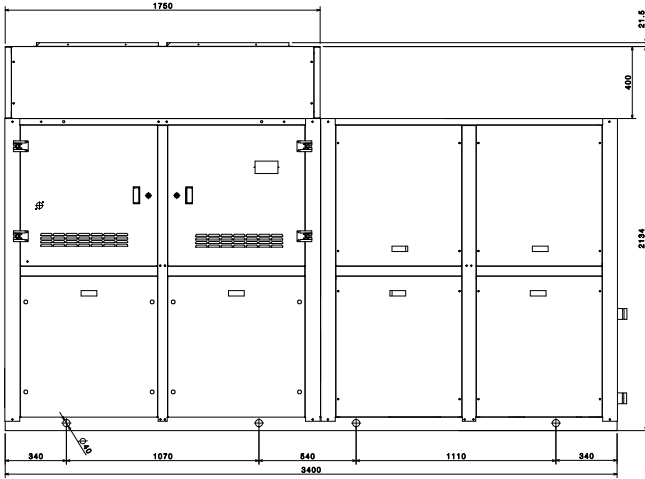
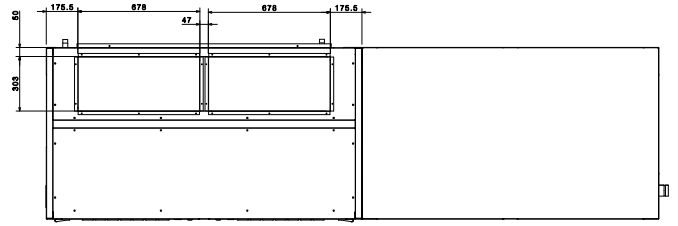
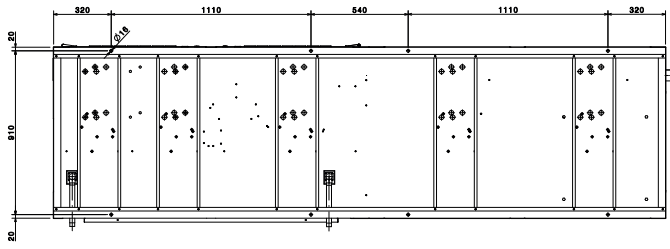

NLC [0280-0300-0330-0350] [°-X-Y] [H] [°-D] [A-E] [°-R-S-V] [J] [°-1] [P1-P2-P3-P4]

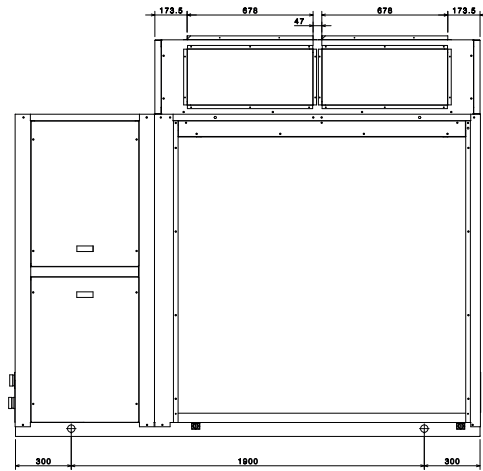
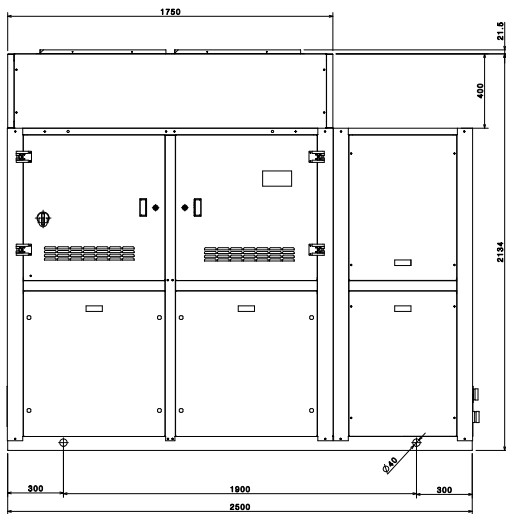
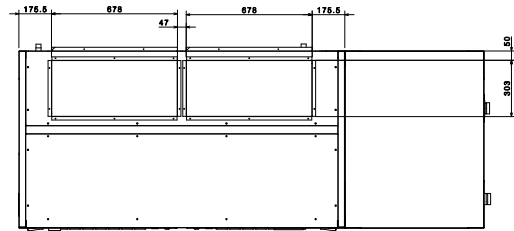
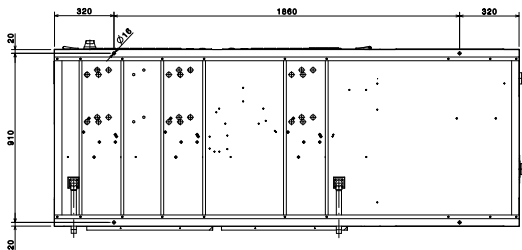

NLC [0550-0600-0650-0675] [°-X] [H] [°-D] [°-A-E] [°-R-S-V] [J] [°-1] [00-P1-P2-P3-P4]

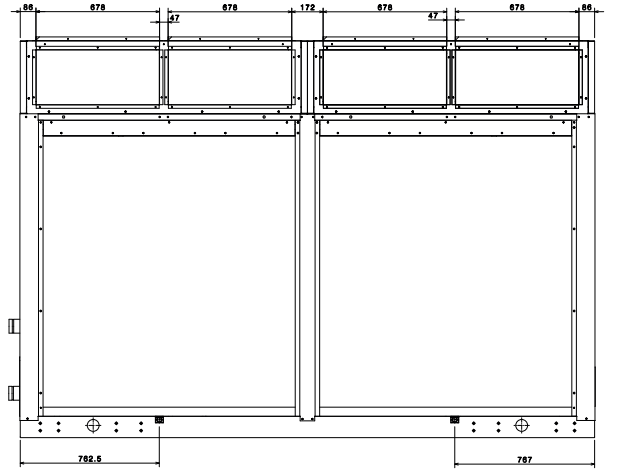
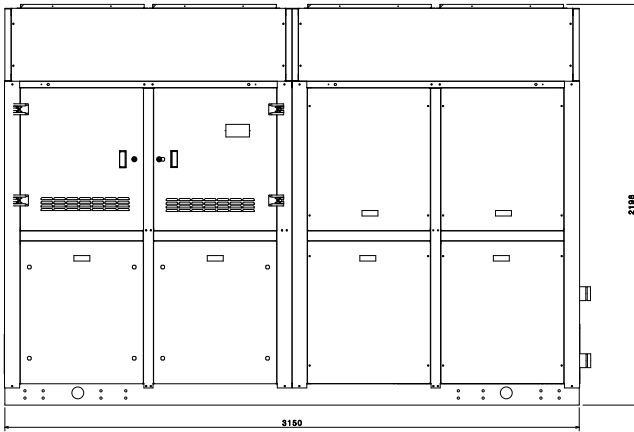
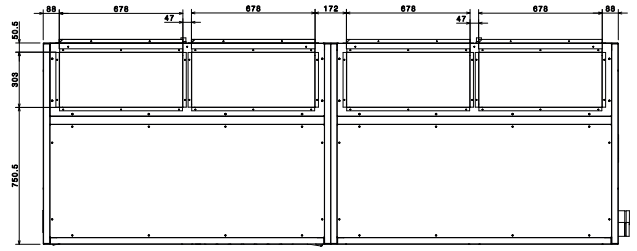
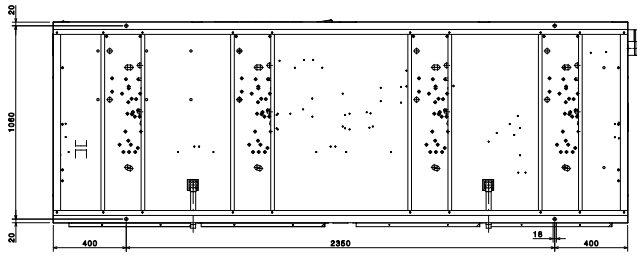

NLC [0550-0600-0650-0675] [°-X] [H] [°-D] [°-A-E] [°-R-S-V] [J] [°-1] [01-02-03-04]

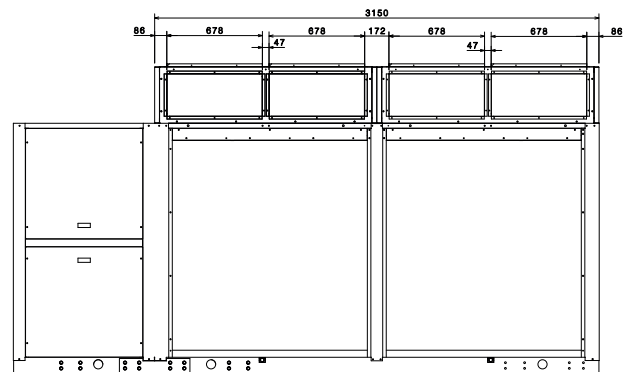
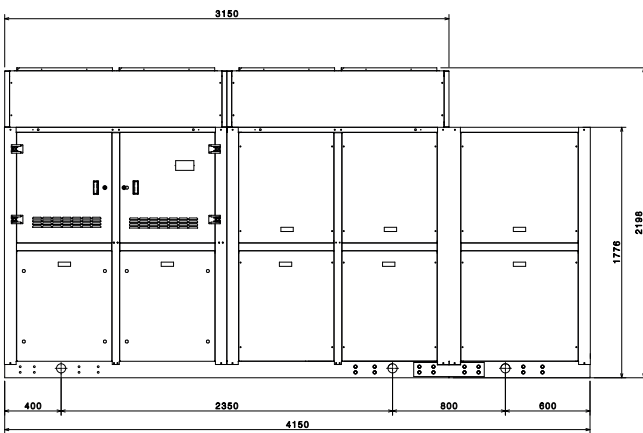
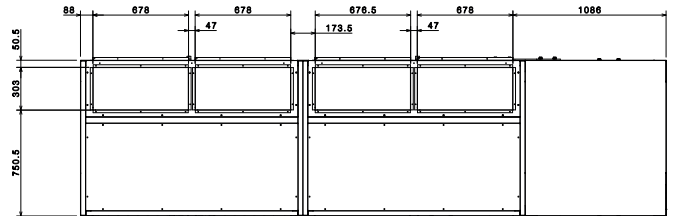
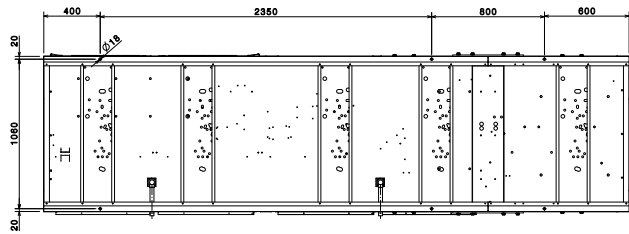

NLC [0700] [°-X-Y] [H] [°-D] [°-A-E] [°-R-S-V] [J] [°-1] [00]

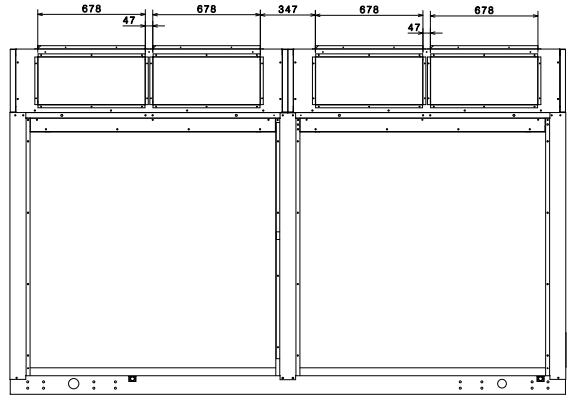
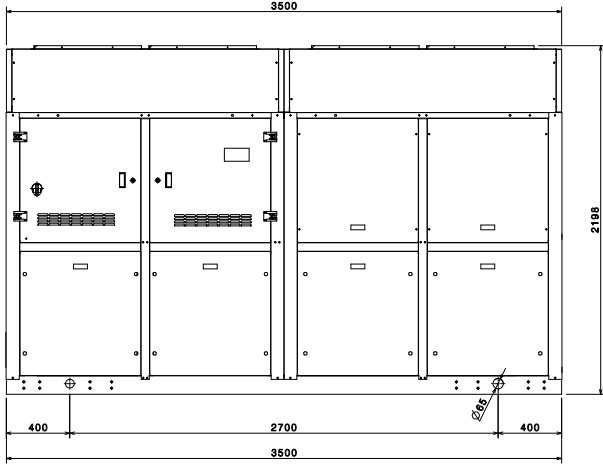
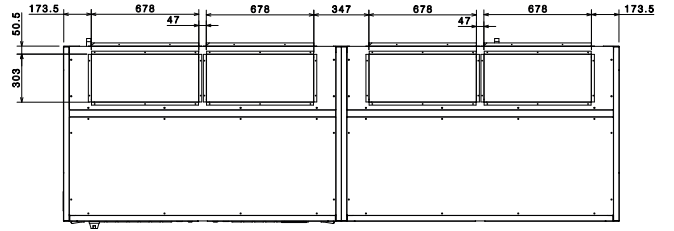
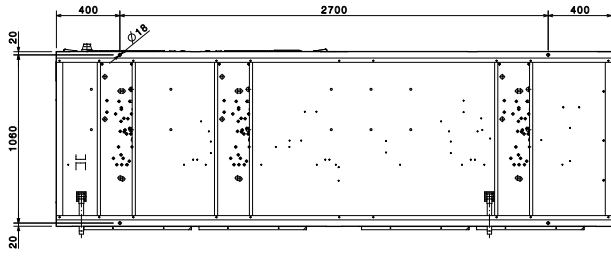

NLC [0700] [°-X-Y] [H] [°-D] [°-A-E] [°-R-S-V] [J] [°-1] [01-02-03-04-05-06-07-08]

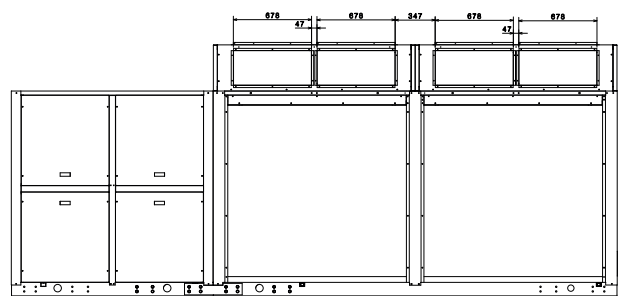
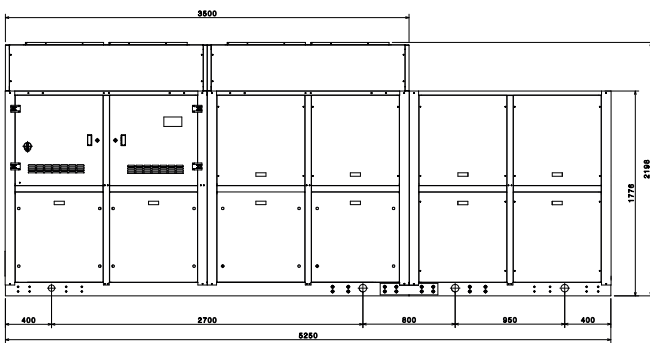
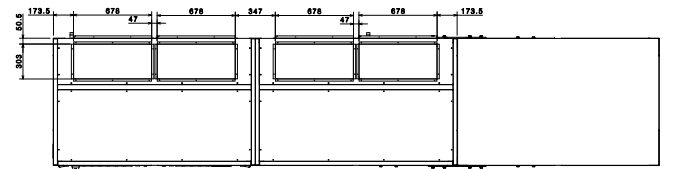
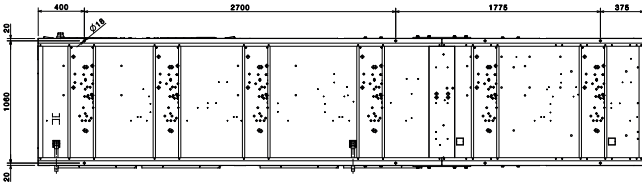

NLC [0700] [°-X-Y] [H] [°-D] [°-A-E] [°-R-S-V] [J] [°-1] [P1-P8]

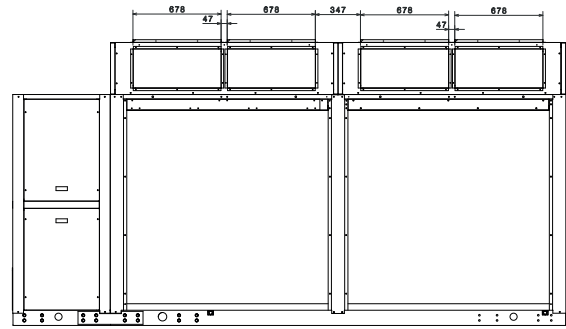
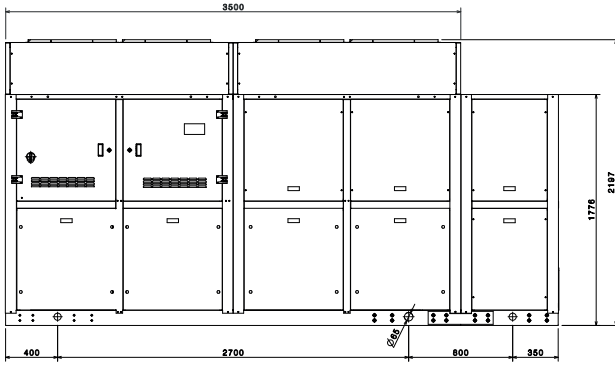
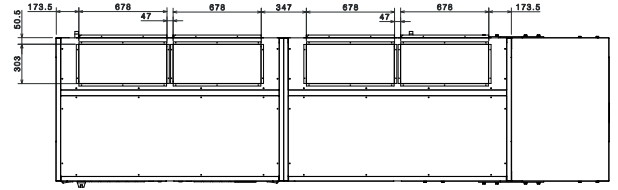
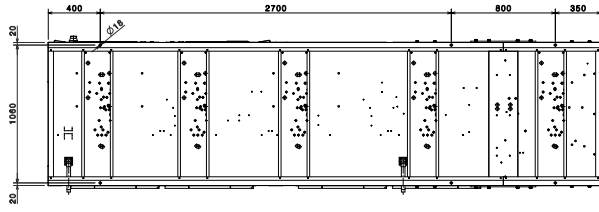

NLC [0750] [°-X] [H] [°-D] [A-E] [°-R-S-V] [J] [°-1] [00] [P1-P8]

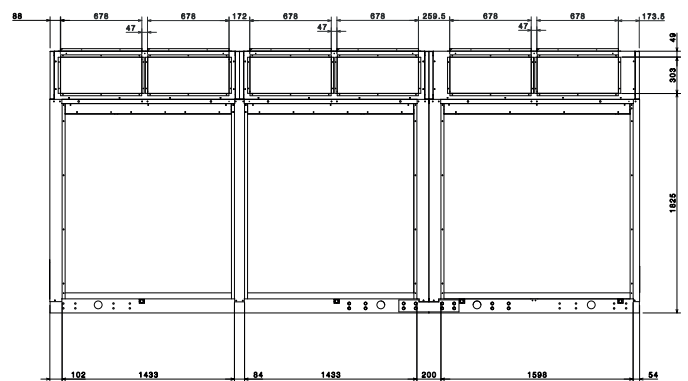
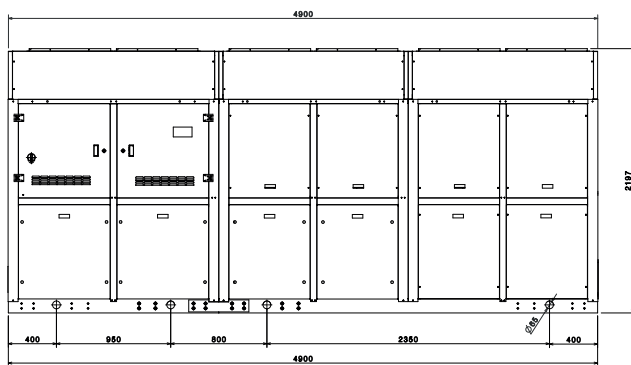
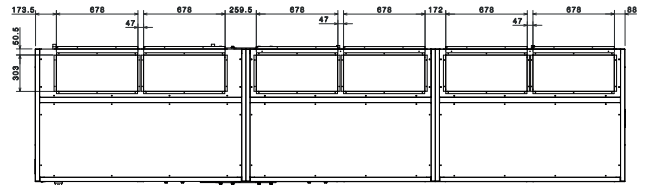
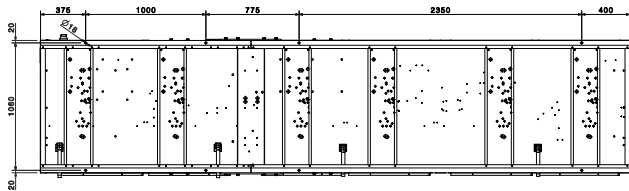

NLC_[0750]_[°-X]_[H]_[°-D]_[A-E]_[°-R-S-V]_[J]_[°-1]_[01-04]

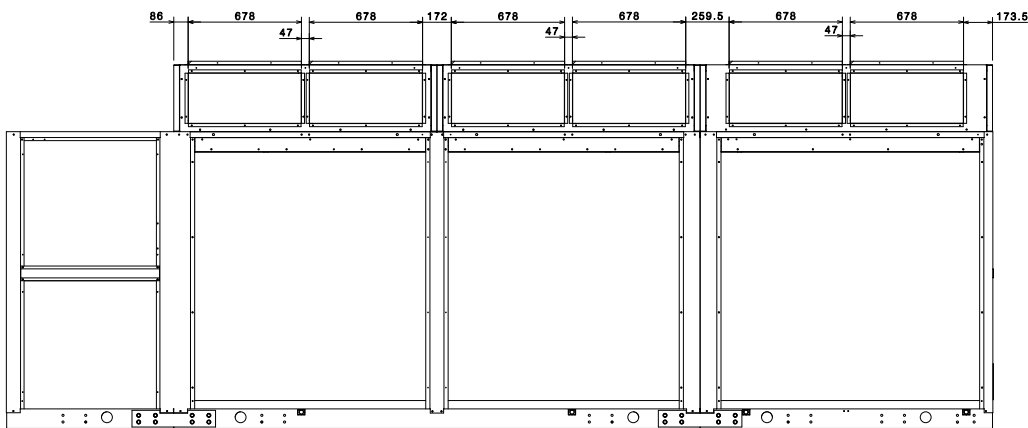
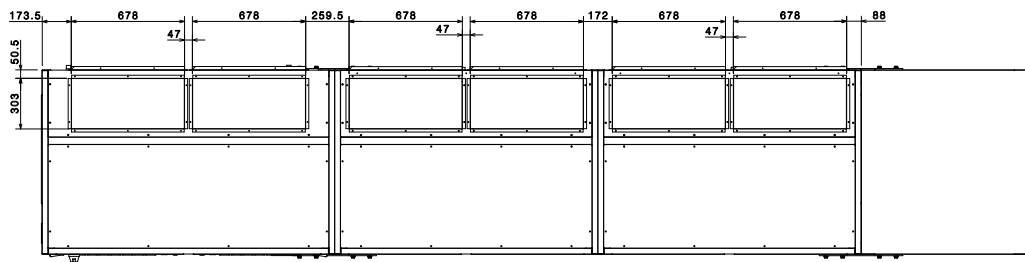
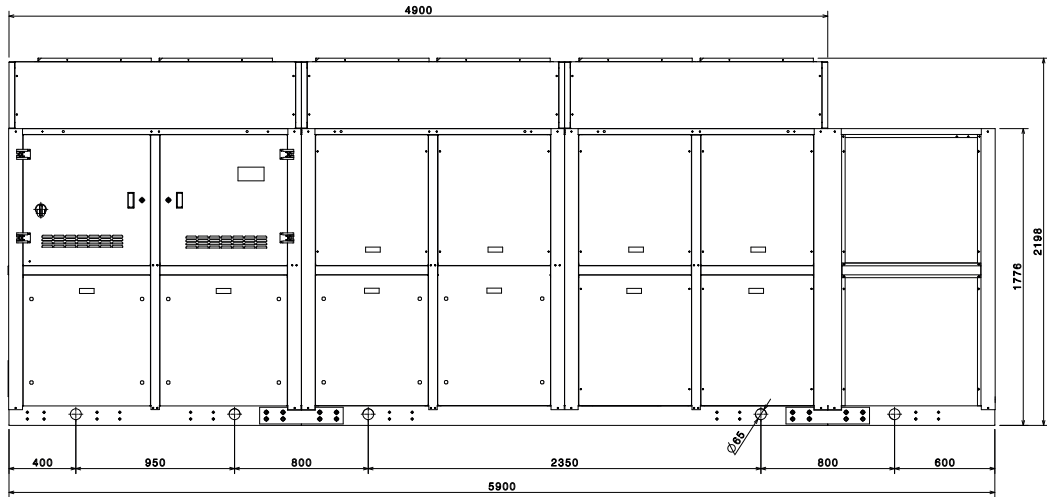
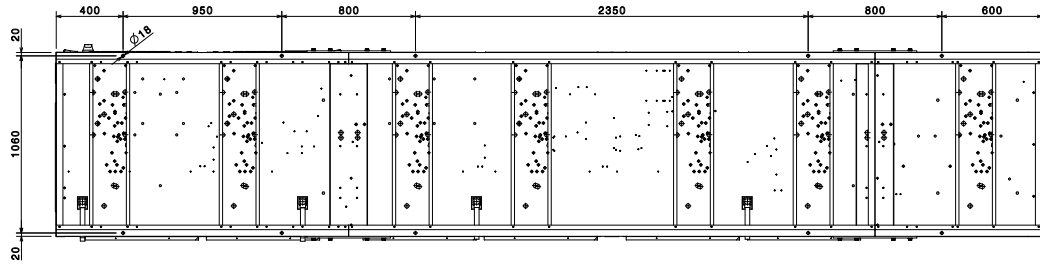

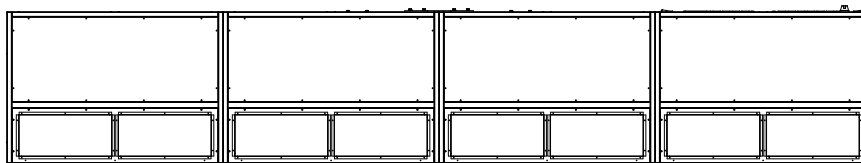
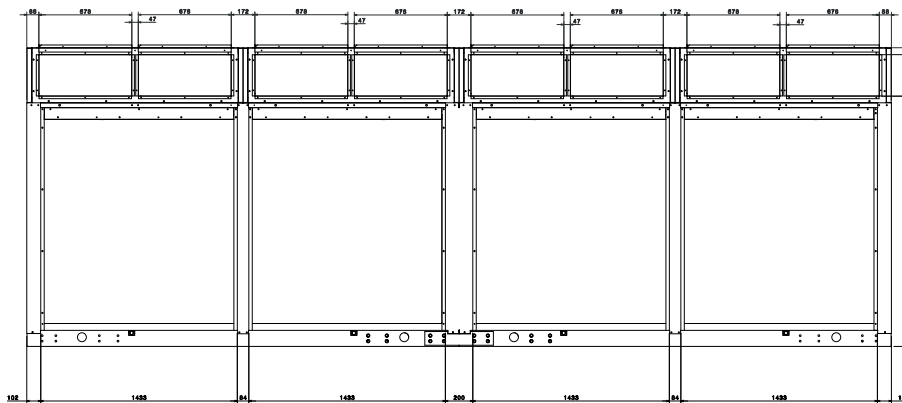
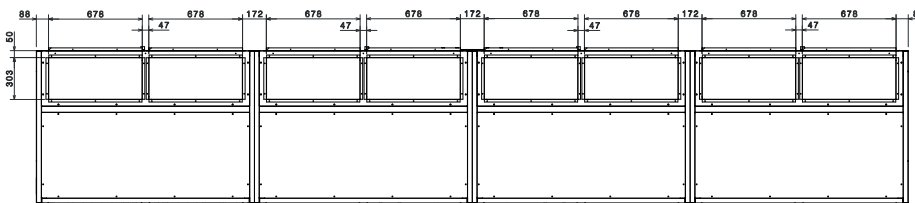
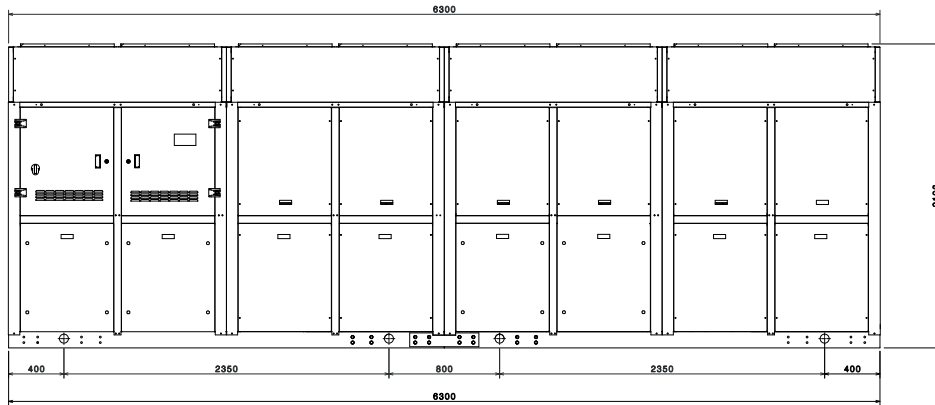
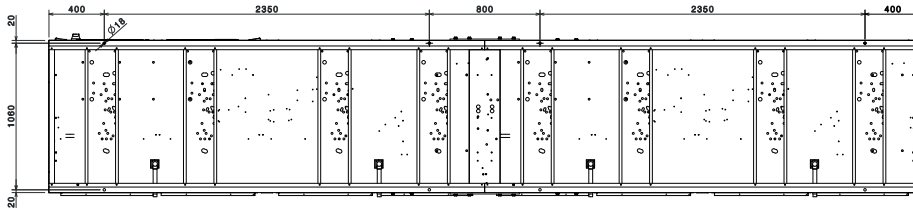

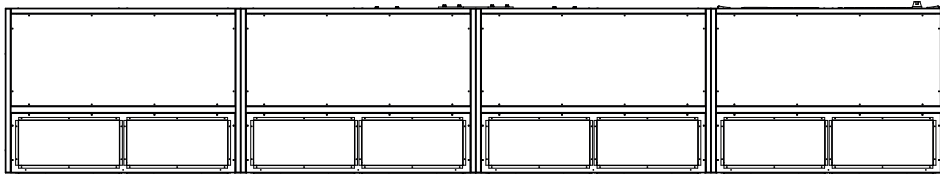
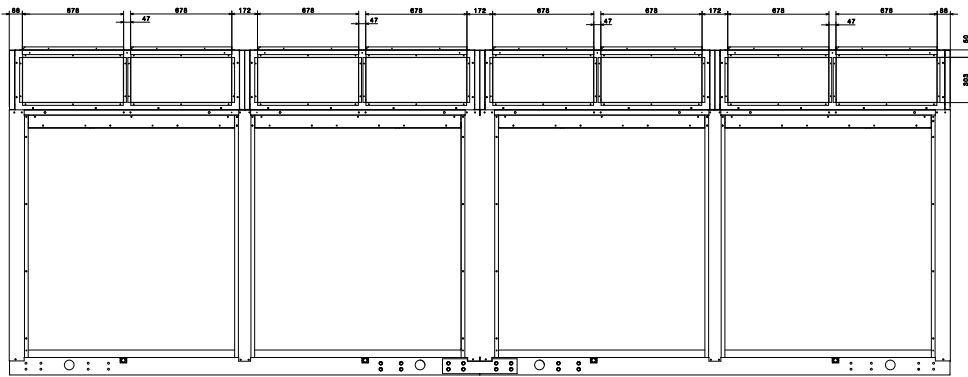
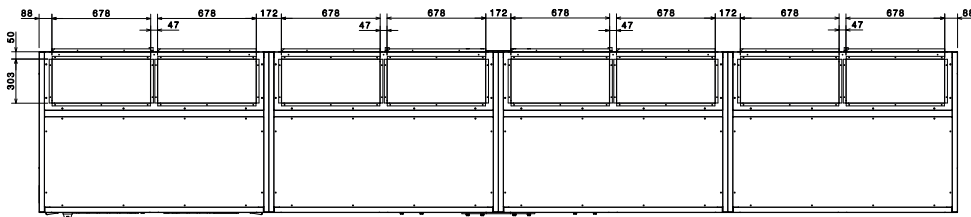
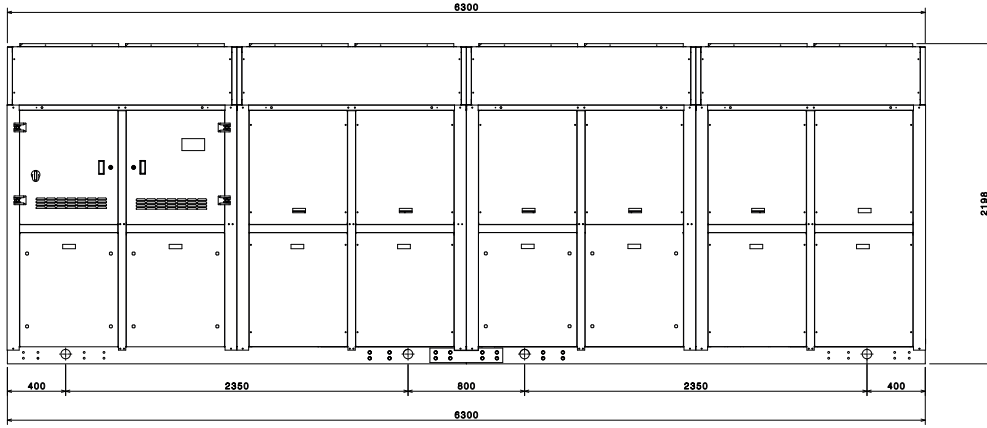
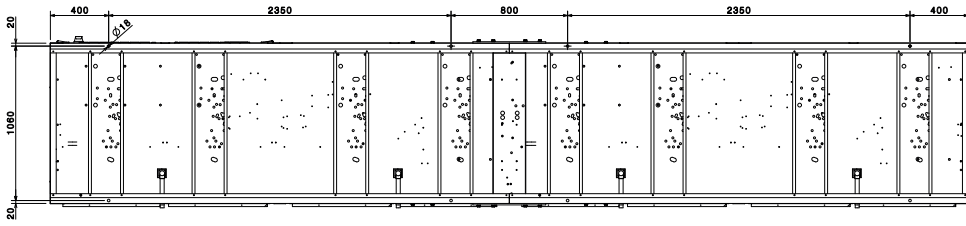

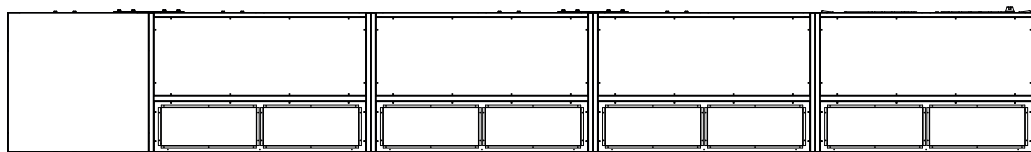
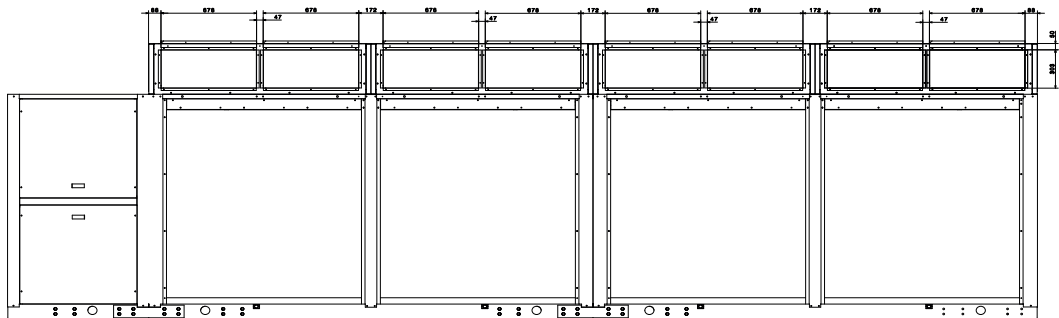
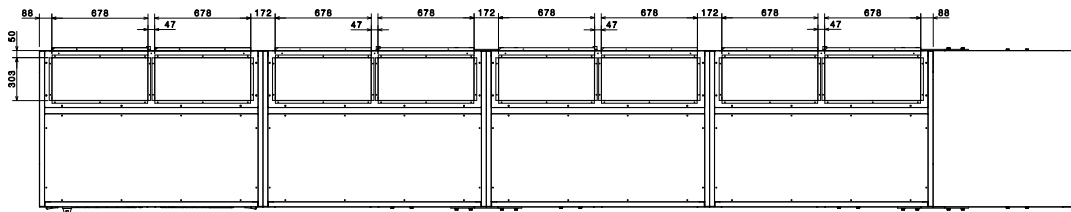
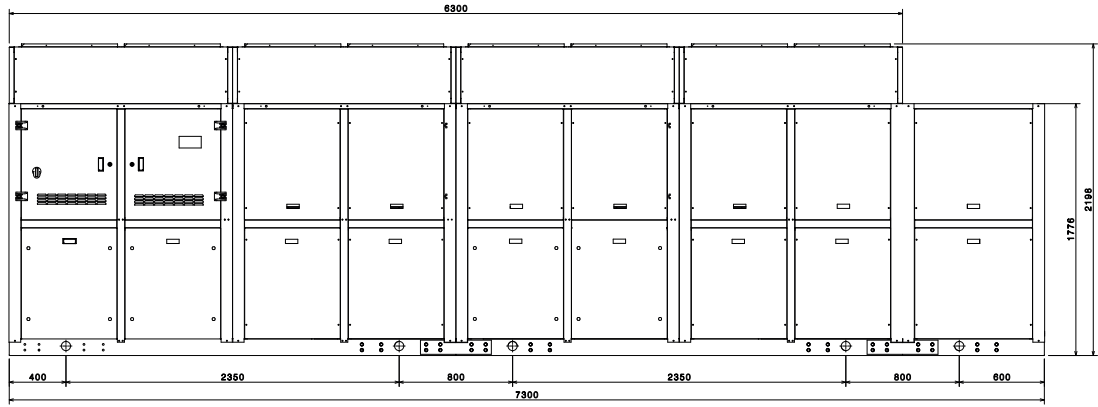
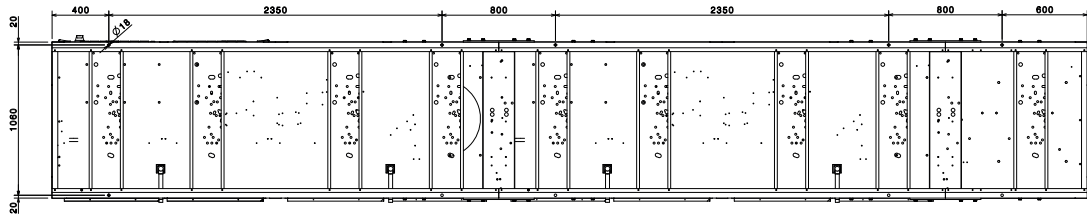

9 RÉPARTITION DES POIDS ET POSITION DES ÉLÉMENTS ANTIVIBRATOIRES

POINTS DE LEVAGE ET POSITION DES ÉLÉMENTS ANTIVIBRATOIRES



Pour DIMENSIONS et POSITION DES RACCORDS HYDRAULIQUES, se reporter au DWG file sur le site www.aermec.com ou le programme de sélection Magellano

Ver	0280	0300	0330	0350	0550	0600	0650	0675	0700	0750	0800	0900	1000	1100	1250
Kit hydraulique intégré: 00															
A,E	VT17	VT17	VT17	VT17	-	-	-	-	-	-	-	-	-	-	-
Kit hydraulique intégré: 01, 02, 03, 04, 05, 06, 07, 08															
A,E	VT11	VT11	VT11	VT11	-	-	-	-	-	-	-	-	-	-	-
Kit hydraulique intégré: P1, P2, P3, P4, P5, P6, P7, P8															
A,E	VT13	VT13	VT13	VT13	-	-	-	-	-	-	-	-	-	-	-

L'accessoire ne peut pas être monté sur les configurations indiquées avec -

Support antivibratoires

Ver	0280	0300	0330	0350	0550	0600	0650	0675
Kit hydraulique intégré: 00, P1, P3, P5, P7								
A,E	-	-	-	-	AVX410	AVX410	AVX410	AVX410
Kit hydraulique intégré: 01, 02, 03, 04								
A,E	-	-	-	-	AVX412	AVX412	AVX412	AVX412
Kit hydraulique intégré: 05, 06, 07, 08								
A	-	-	-	-	AVX423	AVX412	AVX412	AVX412
E	-	-	-	-	AVX412	AVX412	AVX412	AVX412
Kit hydraulique intégré: P2, P4, P6, P8								
A,E	-	-	-	-	AVX411	AVX411	AVX411	AVX411

L'accessoire ne peut pas être monté sur les configurations indiquées avec -

Ver	0700	0750	0800	0900	1000	1100	1250
Kit hydraulique intégré: 00							
A,E	AVX410	AVX416	AVX418	AVX418	AVX420	AVX420	AVX420
Kit hydraulique intégré: 01, 02, 03, 04, 05, 06, 07, 08							
A,E	AVX415	AVX417	AVX419	AVX419	AVX419	AVX419	AVX419
Kit hydraulique intégré: P1, P3, P5, P7							
A,E	AVX413	AVX416	AVX418	AVX418	AVX420	AVX420	AVX420
Kit hydraulique intégré: P2, P4, P6, P8							
A,E	AVX414	AVX416	AVX418	AVX418	AVX420	AVX420	AVX420

280-350 HA-HE 00

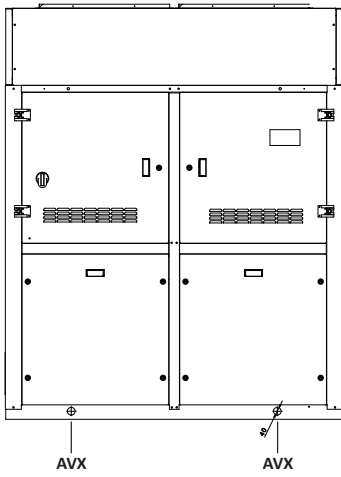

280-350 HA-HE P1-P8

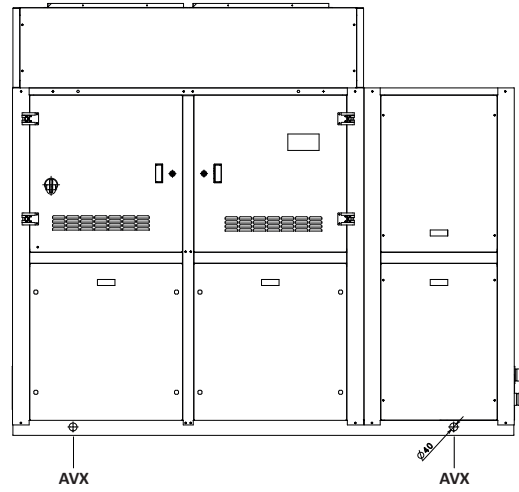

280-350 HA-HE 01-08

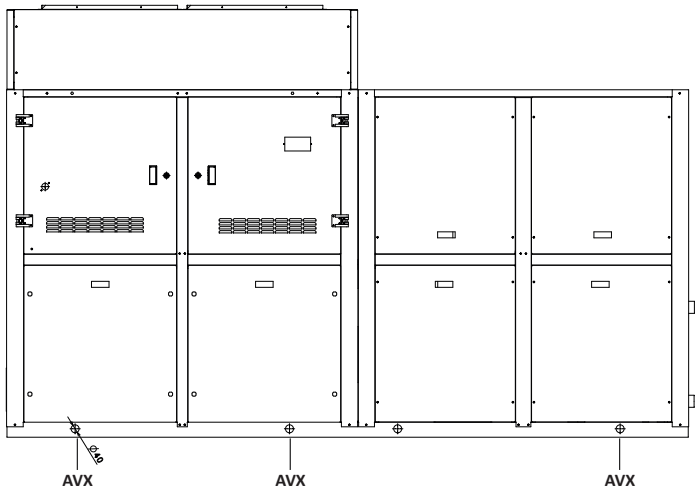

0550-675 HA-HE 00 / P1-P8

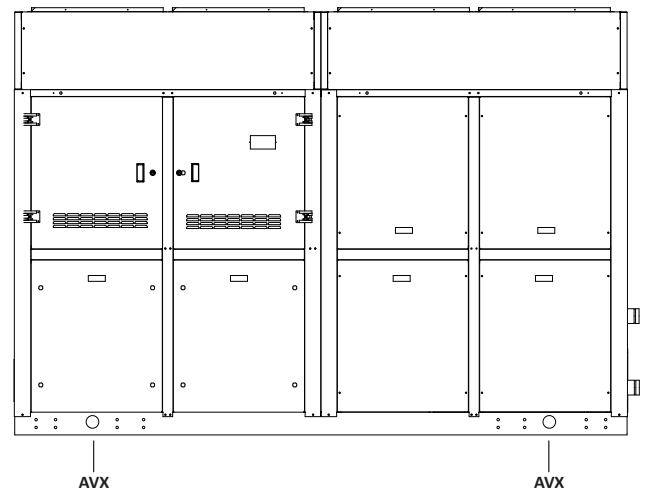

0550-675 HA-HE 01-08

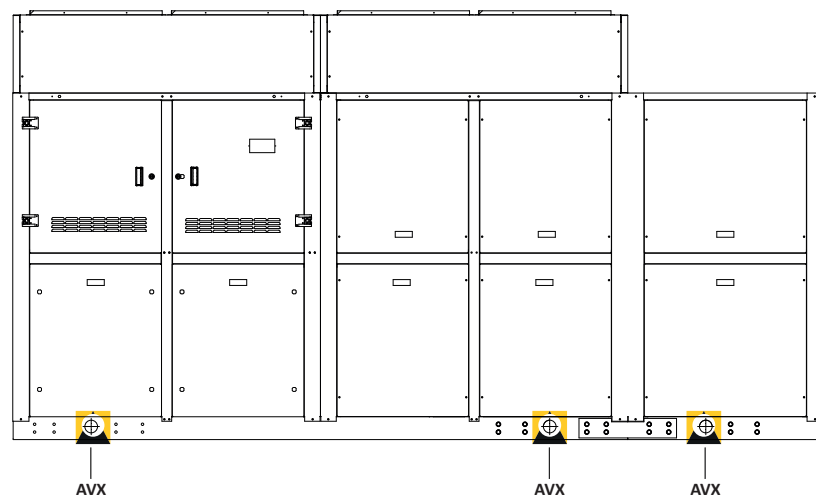

0700 HA-HE 00

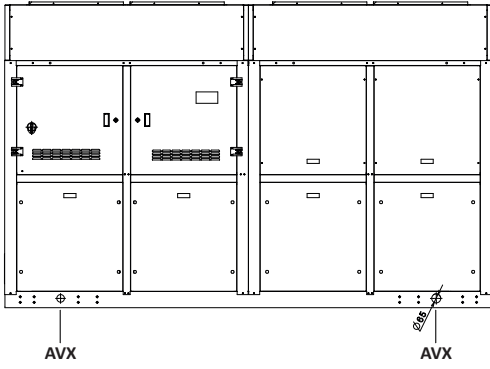

0700 HA-HE P1-P8

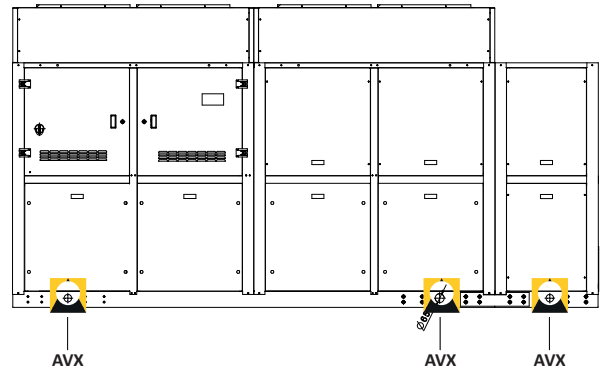

0700 HA-HE 01-04

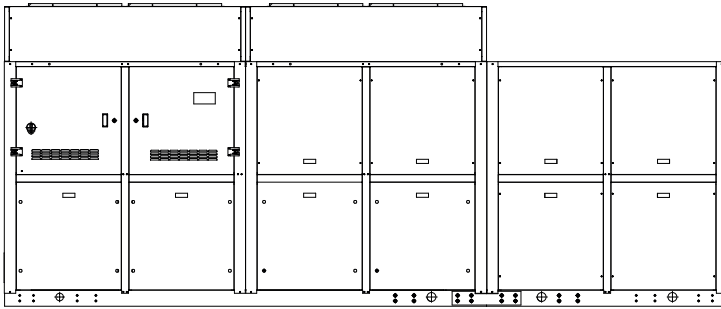

0750 HA-HE 00/P1-P8

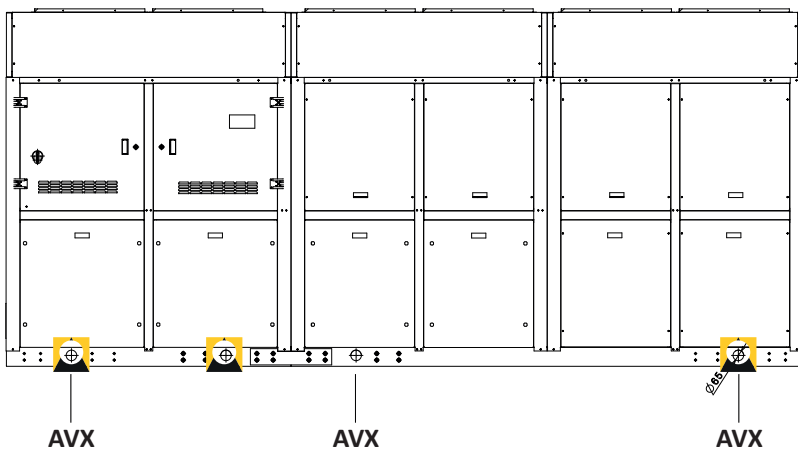

0750 HA-HE 01-04

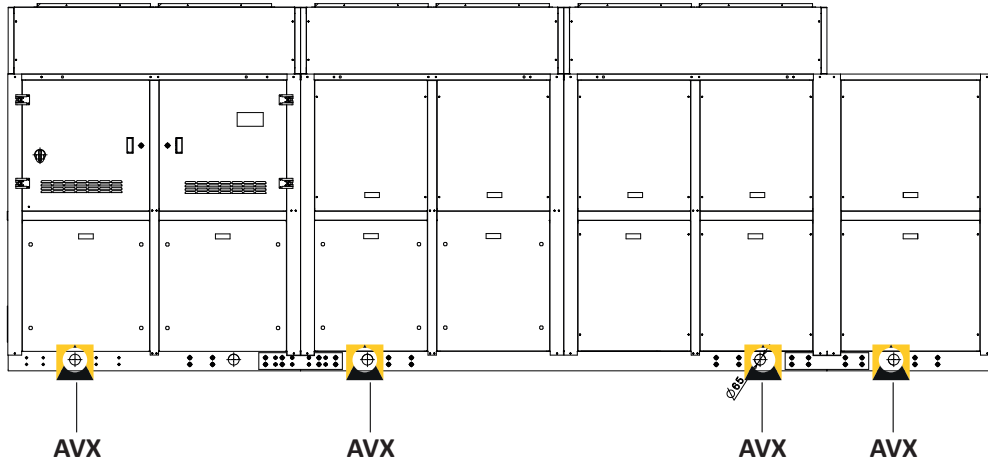

0800-1250 HA-HE 00/P1-P8

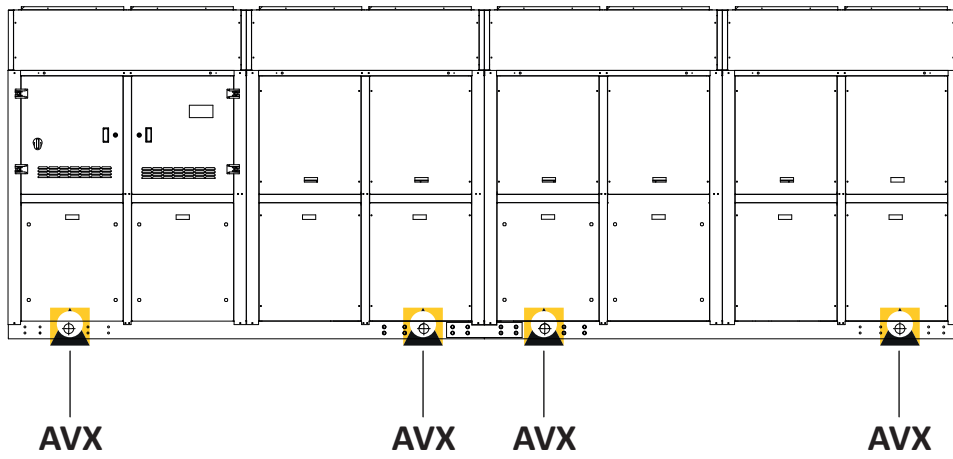

0800-1250 HA-HE 01-04

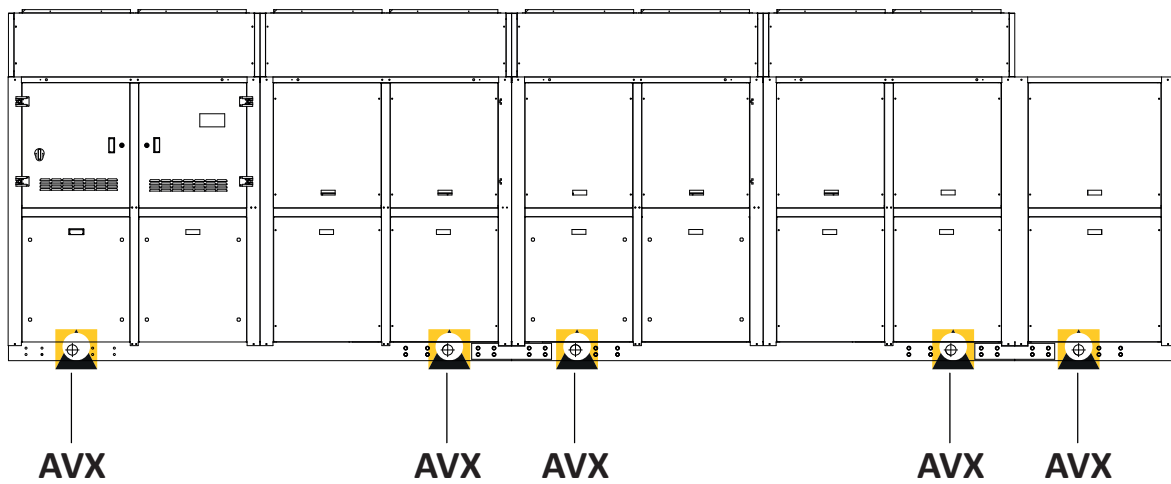

DISTRIBUTION DES POIDS ET DES CENTRES DE GRAVITÉ

■ Vue d'en-haut

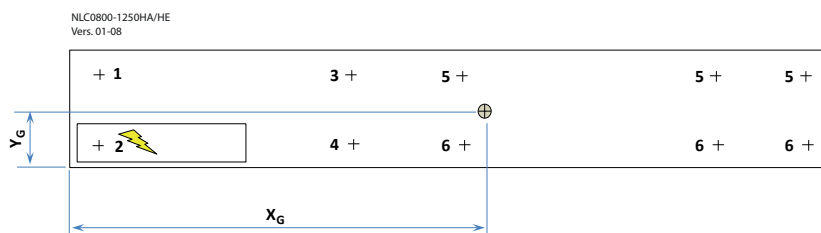
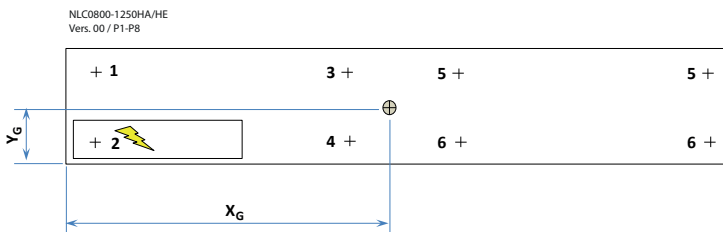
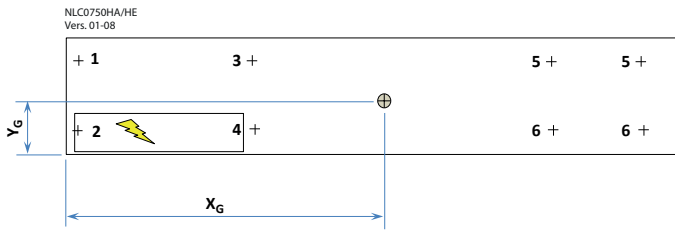
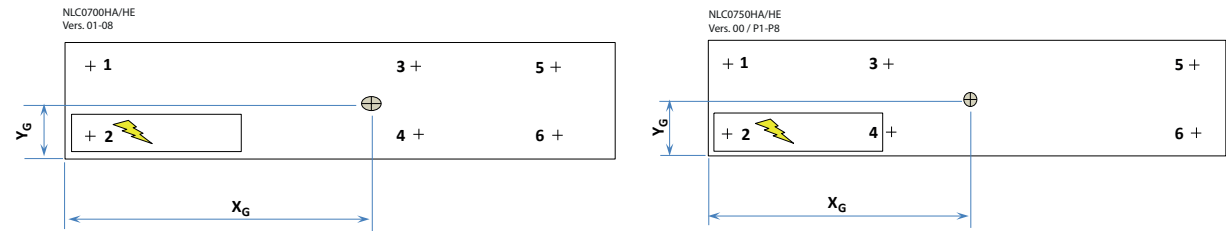
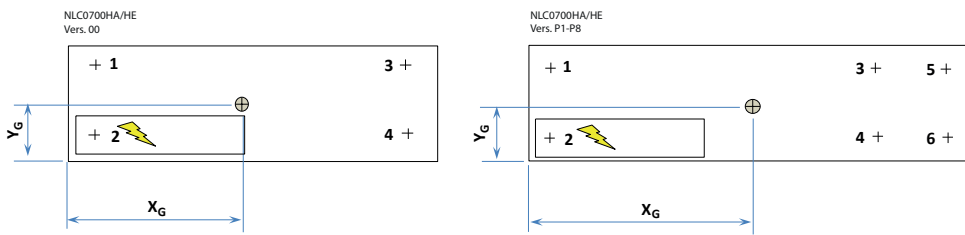
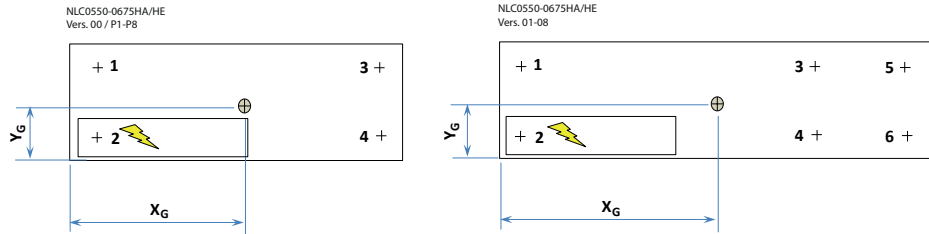
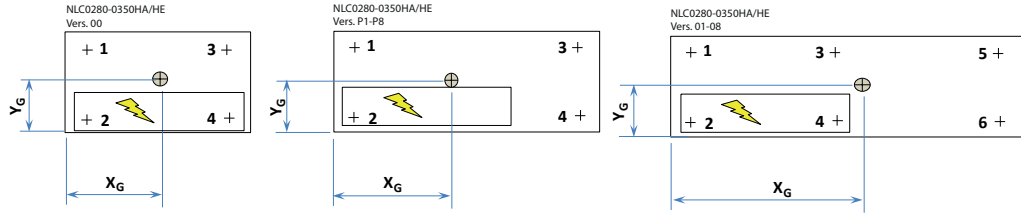

Taille			0280	0300	0330	0350	0550	0600	0650	0675	0700	0750	0800	0900	1000	1100	1250
KIT HYDRAULIQUE INTÉGRÉ: 00																	
Centre de gravité (à vide)																	
X	A,E	mm	817	817	817	816	1320	1319	1321	1323	1662	2313	2897	2901	2908	2915	2910
Y	A,E	mm	398	398	404	403	513	513	523	521	557	535	551	550	559	557	557
Distribution des poids en % sur les supports (à vide)																	
1	A,E	%	23	23	23	24	28	28	29	29	27	9	14	14	14	14	14
2	A,E	%	32	32	32	32	32	32	32	32	26	10	14	14	14	14	14
3	A,E	%	19	19	19	19	18	18	19	19	24	29	11	10	11	10	10
4	A,E	%	26	26	26	26	21	21	21	21	23	31	11	10	10	10	10
5	A,E	%	-	-	-	-	-	-	-	-	-	10	17	17	17	17	17
6	A,E	%	-	-	-	-	-	-	-	-	-	11	17	17	17	17	17
7	A,E	%	-	-	-	-	-	-	-	-	-	-	9	9	9	9	9
8	A,E	%	-	-	-	-	-	-	-	-	-	-	9	9	9	9	9
9	A,E	%	-	-	-	-	-	-	-	-	-	-	-	-	-	-	-
10	A,E	%	-	-	-	-	-	-	-	-	-	-	-	-	-	-	-

Taille			0280	0300	0330	0350	0550	0600	0650	0675	0700	0750	0800	0900	1000	1100	1250
KIT HYDRAULIQUE INTÉGRÉ: 01, 03, 05, 07																	
Centre de gravité (à vide)																	
X	A,E	mm	1740	1740	1706	1707	1744	1743	1742	1740	2303	2659	3343	3345	3357	3360	3353
Y	A,E	mm	478	478	480	481	529	529	537	535	526	551	551	550	558	556	556
Distribution des poids en % sur les supports (à vide)																	
1	A,E	%	19	19	20	19	21	21	21	21	18	10	13	13	13	13	13
2	A,E	%	19	19	19	19	23	23	22	22	19	10	13	13	12	12	12
3	A,E	%	9	9	9	10	25	25	26	26	25	22	10	10	10	10	10
4	A,E	%	9	9	9	9	27	27	27	28	27	22	10	10	10	10	10
5	A,E	%	22	22	22	22	2	2	1	1	5	15	12	12	12	12	12
6	A,E	%	22	22	21	21	2	2	1	1	6	15	12	12	12	12	12
7	A,E	%	-	-	-	-	-	-	-	-	-	3	13	13	14	14	14
8	A,E	%	-	-	-	-	-	-	-	-	-	3	13	13	14	14	14
9	A,E	%	-	-	-	-	-	-	-	-	-	-	2	2	2	2	2
10	A,E	%	-	-	-	-	-	-	-	-	-	-	2	2	2	2	2

Taille			0280	0300	0330	0350	0550	0600	0650	0675	0700	0750	0800	0900	1000	1100	1250
KIT HYDRAULIQUE INTÉGRÉ: 02, 04, 06, 08																	
Centre de gravité (à vide)																	
X	A,E	mm	1762	1762	1729	1734	1780	1778	1782	1780	2349	2702	3409	3410	3436	3438	3432
Y	A,E	mm	485	485	486	489	529	529	536	535	525	550	550	549	557	555	555
Distribution des poids en % sur les supports (à vide)																	
1	A,E	%	18	18	19	18	20	21	21	21	17	10	12	12	12	12	12
2	A,E	%	18	18	18	17	22	22	22	22	19	10	12	12	12	12	12
3	A,E	%	10	10	11	11	26	26	27	27	25	21	10	10	10	10	10
4	A,E	%	10	10	10	11	28	28	28	28	27	21	10	10	10	9	9
5	A,E	%	23	23	22	22	2	2	2	1	6	15	12	12	12	12	12
6	A,E	%	22	22	21	21	2	2	2	2	6	15	12	12	12	12	12
7	A,E	%	-	-	-	-	-	-	-	-	-	3	14	14	15	15	15
8	A,E	%	-	-	-	-	-	-	-	-	-	3	14	14	14	15	14
9	A,E	%	-	-	-	-	-	-	-	-	-	-	2	2	2	2	2
10	A,E	%	-	-	-	-	-	-	-	-	-	-	2	2	2	2	2

Taille			0280	0300	0330	0350	0550	0600	0650	0675	0700	0750	0800	0900	1000	1100	1250
KIT HYDRAULIQUE INTÉGRÉ: P1, P3, P5, P7																	
Centre de gravité (à vide)																	
X	A,E	mm	1051	1051	1042	1053	1434	1433	1441	1442	2056	2435	2987	2990	3016	3021	3016
Y	A,E	mm	415	415	420	422	499	499	509	507	500	525	550	549	558	556	555
Distribution des poids en % sur les supports (à vide)																	
1	A,E	%	27	27	27	27	26	26	27	26	15	7	14	14	14	14	14
2	A,E	%	34	34	34	34	32	32	31	31	18	8	14	14	13	13	14
3	A,E	%	17	17	17	17	19	19	20	20	30	29	10	10	10	10	10
4	A,E	%	22	22	22	22	23	23	23	23	36	32	10	10	10	9	9
5	A,E	%	-	-	-	-	-	-	-	-	1	11	16	16	17	17	17
6	A,E	%	-	-	-	-	-	-	-	-	0	13	16	16	16	16	16
7	A,E	%	-	-	-	-	-	-	-	-	-	-	10	10	10	10	10
8	A,E	%	-	-	-	-	-	-	-	-	-	-	10	10	10	10	10
9	A,E	%	-	-	-	-	-	-	-	-	-	-	-	-	-	-	-
10	A,E	%	-	-	-	-	-	-	-	-	-	-	-	-	-	-	-

Taille			0280	0300	0330	0350	0550	0600	0650	0675	0700	0750	0800	0900	1000	1100	1250
KIT HYDRAULIQUE INTÉGRÉ: P2, P4, P6, P8																	
Centre de gravité (à vide)																	
X	A,E	mm	1105	1105	1095	1116	1486	1484	1499	1499	2115	2487	3067	3070	3112	3116	3111
Y	A,E	mm	425	425	429	433	500	500	510	508	499	525	550	549	557	555	554
Distribution des poids en % sur les supports (à vide)																	
1	A,E	%	26	26	26	26	25	25	25	25	14	7	13	13	13	13	13
2	A,E	%	32	32	32	31	30	30	29	30	18	8	14	14	13	13	13
3	A,E	%	19	19	19	20	20	20	21	21	29	28	9	9	9	9	9

Taille			0280	0300	0330	0350	0550	0600	0650	0675	0700	0750	0800	0900	1000	1100	1250
4	A,E	%	23	23	23	23	24	24	24	24	35	31	9	9	9	9	9
5	A,E	%	-	-	-	-	-	-	-	-	2	12	16	16	16	16	16
6	A,E	%	-	-	-	-	-	-	-	-	2	14	16	16	16	16	16
7	A,E	%	-	-	-	-	-	-	-	-	-	-	11	11	12	12	12
8	A,E	%	-	-	-	-	-	-	-	-	-	-	11	11	11	11	11
9	A,E	%															
10	A,E	%															

EN MARCHÉ

Taille			0280	0300	0330	0350	0550	0600	0650	0675	0700	0750	0800	0900	1000	1100	1250
KIT HYDRAULIQUE INTÉGRÉ: 00																	
Centre de gravité (en marche)																	
X	A,E	mm	821	821	822	820	1328	1326	1328	1331	1674	2253	2918	2924	2932	2940	2935
Y	A,E	mm	396	396	402	402	512	511	521	519	555	548	550	548	557	555	554
Distribution des poids en % sur les supports (en marche)																	
1	A,E	%	23	23	23	23	28	28	29	29	27	11	14	14	14	14	14
2	A,E	%	32	32	32	32	32	32	32	32	26	11	14	14	14	14	14
3	A,E	%	19	19	19	19	18	18	19	19	24	28	10	10	10	10	10
4	A,E	%	26	26	26	26	21	21	21	21	23	28	10	10	10	10	10
5	A,E	%	-	-	-	-	-	-	-	-	-	11	17	17	17	17	17
6	A,E	%	-	-	-	-	-	-	-	-	-	11	17	17	17	17	17
7	A,E	%	-	-	-	-	-	-	-	-	-	-	9	9	9	9	9
8	A,E	%	-	-	-	-	-	-	-	-	-	-	9	9	9	9	9
9	A,E	%															
10	A,E	%															

Taille			0280	0300	0330	0350	0550	0600	0650	0675	0700	0750	0800	0900	1000	1100	1250
KIT HYDRAULIQUE INTÉGRÉ: 01, 03, 05, 07																	
Centre de gravité (en marche)																	
X	A,E	mm	1784	1784	1757	1757	2214	2212	2202	2197	2842	3161	3869	3869	3866	3866	3859
Y	A,E	mm	476	476	478	478	536	536	542	541	532	552	552	551	557	556	555
Distribution des poids en % sur les supports (en marche)																	
1	A,E	%	13	13	13	13	16	16	17	17	14	9	11	11	11	11	11
2	A,E	%	12	12	13	13	17	17	17	17	15	9	11	11	11	11	11
3	A,E	%	18	18	19	19	17	17	18	18	20	17	7	7	7	7	7
4	A,E	%	18	18	19	19	18	18	18	19	21	17	7	7	7	7	7
5	A,E	%	19	19	19	19	15	15	15	15	14	13	11	11	11	12	12
6	A,E	%	19	19	18	18	16	16	15	15	15	13	11	11	11	11	11
7	A,E	%	-	-	-	-	-	-	-	-	-	12	12	12	12	12	12
8	A,E	%	-	-	-	-	-	-	-	-	-	12	12	12	12	12	12
9	A,E	%	-	-	-	-	-	-	-	-	-	-	9	9	9	9	9
10	A,E	%	-	-	-	-	-	-	-	-	-	-	9	9	9	9	9

Taille			0280	0300	0330	0350	0550	0600	0650	0675	0700	0750	0800	0900	1000	1100	1250
KIT HYDRAULIQUE INTÉGRÉ: 02, 04, 06, 08																	
Centre de gravité (en marche)																	
X	A,E	mm	1799	1799	1773	1776	2231	2228	2221	2216	2867	3188	3914	3914	3921	3921	3914
Y	A,E	mm	481	481	482	484	536	536	542	540	532	551	551	550	556	555	554
Distribution des poids en % sur les supports (en marche)																	
1	A,E	%	12	12	12	12	16	16	16	16	14	9	11	11	11	11	11
2	A,E	%	12	12	12	12	17	17	17	17	15	9	11	11	11	11	11
3	A,E	%	19	19	20	20	18	18	19	19	20	16	7	7	7	7	7
4	A,E	%	19	19	19	19	19	19	19	19	22	16	7	7	7	7	7
5	A,E	%	19	19	19	19	15	15	15	14	15	13	11	11	11	11	11
6	A,E	%	19	19	18	18	16	16	15	15	16	13	11	11	11	11	11
7	A,E	%	-	-	-	-	-	-	-	-	-	12	12	12	13	13	13
8	A,E	%	-	-	-	-	-	-	-	-	-	12	12	12	13	13	13
9	A,E	%	-	-	-	-	-	-	-	-	-	-	9	9	9	9	9
10	A,E	%	-	-	-	-	-	-	-	-	-	-	9	9	9	9	9

Taille			0280	0300	0330	0350	0550	0600	0650	0675	0700	0750	0800	0900	1000	1100	1250
KIT HYDRAULIQUE INTÉGRÉ: P1, P3, P5, P7																	
Centre de gravité (en marche)																	
X	A,E	mm	1072	1072	1063	1073	1399	1397	1406	1408	1945	2328	3021	3026	3051	3058	3053
Y	A,E	mm	413	413	418	419	511	511	521	518	522	546	548	547	555	553	552
Distribution des poids en % sur les supports (en marche)																	
1	A,E	%	26	26	26	26	27	27	27	27	17	11	14	14	14	13	14
2	A,E	%	34	34	34	33	31	31	30	30	19	11	14	14	13	13	13
3	A,E	%	18	18	18	18	20	20	20	20	28	27	10	9	9	9	9
4	A,E	%	23	23	22	23	23	23	23	23	32	27	10	10	9	9	9
5	A,E	%	-	-	-	-	-	-	-	-	2	12	16	16	17	17	17
6	A,E	%	-	-	-	-	-	-	-	-	2	12	17	17	16	17	17
7	A,E	%	-	-	-	-	-	-	-	-	-	-	10	10	11	11	11
8	A,E	%	-	-	-	-	-	-	-	-	-	-	10	10	10	11	11
9	A,E	%															
10	A,E	%															

Taille			0280	0300	0330	0350	0550	0600	0650	0675	0700	0750	0800	0900	1000	1100	1250
KIT HYDRAULIQUE INTÉGRÉ: P2, P4, P6, P8																	
Centre de gravité (en marche)																	
X	A,E	mm	1124	1124	1114	1134	1450	1449	1465	1466	2006	2381	3099	3103	3144	3150	3145
Y	A,E	mm	423	423	427	430	512	511	521	519	521	546	547	546	554	552	552
Distribution des poids en % sur les supports (en marche)																	
1	A,E	%	25	25	26	25	26	26	26	26	16	10	13	13	13	13	13
2	A,E	%	31	31	32	31	30	30	29	29	18	11	13	13	13	13	13
3	A,E	%	19	19	19	20	21	21	21	21	27	26	9	9	9	9	9
4	A,E	%	24	24	23	24	24	24	24	24	31	27	9	9	9	9	9
5	A,E	%	-	-	-	-	-	-	-	-	4	13	16	16	16	16	16
6	A,E	%	-	-	-	-	-	-	-	-	3	13	16	16	16	16	16
7	A,E	%	-	-	-	-	-	-	-	-	-	-	11	11	12	12	12
8	A,E	%	-	-	-	-	-	-	-	-	-	-	11	11	12	12	12
9	A,E	%															
10	A,E	%															

POIDS

Taille			0280	0300	0330	0350	0550	0600	0650	0675	0700	0750	0800	0900	1000	1100	1250
KIT HYDRAULIQUE INTÉGRÉ: 00																	
Dimensions et poids																	
Poids à vide	A,E	kg	790	790	828	832	1452	1456	1492	1507	1586	2194	2768	2783	2863	2889	2903
Poids en fonction	A,E	kg	794	794	834	838	1464	1468	1504	1521	1598	2216	2792	2809	2891	2920	2934
Taille			0280	0300	0330	0350	0550	0600	0650	0675	0700	0750	0800	0900	1000	1100	1250
KIT HYDRAULIQUE INTÉGRÉ: 01, 03, 05, 07																	
Dimensions et poids																	
Poids à vide	A,E	kg	1004	1004	1042	1057	1734	1738	1784	1799	1965	2477	3074	3089	3190	3215	3229
Poids en fonction	A,E	kg	1330	1330	1370	1384	2265	2269	2315	2332	2500	3019	3620	3637	3740	3768	3782
Taille			0280	0300	0330	0350	0550	0600	0650	0675	0700	0750	0800	0900	1000	1100	1250
KIT HYDRAULIQUE INTÉGRÉ: 02, 04, 06, 08																	
Dimensions et poids																	
Poids à vide	A,E	kg	1047	1047	1085	1110	1788	1792	1847	1862	2019	2530	3150	3165	3285	3311	3325
Poids en fonction	A,E	kg	1373	1373	1413	1438	2319	2323	2378	2395	2554	3072	3696	3713	3835	3863	3877
Taille			0280	0300	0330	0350	0550	0600	0650	0675	0700	0750	0800	0900	1000	1100	1250
KIT HYDRAULIQUE INTÉGRÉ: P1, P3, P5, P7																	
Dimensions et poids																	
Poids à vide	A,E	kg	919	919	958	972	1511	1515	1560	1576	1740	2253	2849	2864	2964	2990	3004
Poids en fonction	A,E	kg	943	943	983	998	1540	1544	1589	1606	1775	2291	2890	2907	3009	3037	3051
Taille			0280	0300	0330	0350	0550	0600	0650	0675	0700	0750	0800	0900	1000	1100	1250
KIT HYDRAULIQUE INTÉGRÉ: P2, P4, P6, P8																	
Dimensions et poids																	
Poids à vide	A,E	kg	962	962	1001	1026	1564	1568	1623	1639	1794	2307	2925	2940	3060	3085	3099
Poids en fonction	A,E	kg	987	987	1026	1051	1593	1597	1652	1669	1828	2345	2965	2982	3105	3133	3147

10 RACCORDEMENTS HYDRAULIQUES

En particulier, l'unité est destinée à être connectée aux équipements suivants :

- un système hydraulique qui doit être conçu pour être classé selon la norme EN 378-1 comme un système indirect ventilé (réf. EN 378-1 ; 2016, par. 5.5.2.2 : Système indirect ventilé), comme système indirect ventilé fermé (réf. EN 378-1 ; 2016, par. 5.5.2.3 : Système indirect ventilé fermé), ou comme système indirect double selon la norme EN 378-1 (réf. EN 378-1 ; 2016, par. 5.5.2.4 : Système indirect double).
- Le fluide intermédiaire (eau ou mélange eau-glycol) est en communication directe avec l'espace occupé et une perte de fluide frigorigène dans le circuit intermédiaire doit être dissipée dans une atmosphère extérieure à l'espace occupé et dans une zone convenablement ventilée pour éviter la formation d'atmosphères explosives.
- En particulier, pour un système fermé, cette condition exige l'installation d'un dispositif mécanique de taille appropriée pour collecter et évacuer le fluide frigorigène dans une position appropriée dans le circuit hydraulique. La présence éventuelle de vannes de purge et/ou de sécurité à l'intérieur de l'unité ne remplace en aucun cas la présence de ce dispositif.
- Le purgeur d'air automatique doit être installé à tous les points les plus élevés du circuit hydraulique, à l'extérieur du bâtiment et loin des sources d'inflammation, afin de garantir que le fluide frigorigène inflammable ne puisse pas s'écouler dans l'environnement en cas de fuite, nous recommandons donc une installation avec circuit primaire et secondaire.

Les unités sont disponibles avec ou sans kit hydronique intégré, quoi qu'il en soit :

 **ATTENTION ! Laver soigneusement l'installation, avant d'attacher l'unité :** ce nettoyage permet d'éliminer d'éventuels résidus comme des gouttes de soudure, des scories, de la rouille ou d'autres impuretés des tuyauteries. Autrement, ces substances peuvent se déposer à l'intérieur et provoquer un dysfonctionnement de l'appareil. Les tuyaux de raccordement doivent être adéquatement soutenus de manière à ne pas peser avec leur poids sur l'appareil.

 **ATTENTION! Le choix et l'installation des composants en dehors de l'appareil sont déferés à l'installateur qui devra opérer selon les règles de bonne technique et dans le respect des normes en vigueur dans le pays de destination.**

 **ATTENTION! Les tuyauteries hydrauliques de raccordement à l'appareil doivent être adéquatement dimensionnées pour le débit effectif d'eau demandé par l'installation au cours du fonctionnement. Le débit de l'eau à l'échangeur doit toujours être constant.**

 **ATTENTION! La charge et l'évacuation des fluides préposés à l'échange thermique doivent être effectués par des techniciens qualifiés au moyen des raccords prévus sur le circuit hydraulique en phase d'installation. Ne jamais utiliser les échangeurs de chaleur de l'unité pour recharger le fluide d'échange thermique.**

 **Lors de la mise en service, il est obligatoire d'effectuer un test d'étanchéité du circuit hydraulique (pression minimale de 2,5 bar et recherche de fuites au niveau de chaque joint, par exemple à l'aide de mousse à bulles/eau et savon) avant de le remplir de glycol, afin d'éviter les reprises dues à des fuites qui pourraient se produire, par exemple, pendant le transport ou la manutention, même si le circuit a déjà été testé chez Aermec.**

 **ATTENTION ! Filtre et contrôleur de débit d'eau :** Un filtre à eau et un contrôleur de débit doivent être installés en amont de chaque échangeur de chaleur s'ils ne sont pas fournis avec l'unité.

CONNEXIONS

Avant de mettre le système en marche, vérifier que les circuits hydrauliques soient raccordés aux échangeurs directs. La pompe de circulation de l'eau doit être installée de préférence en amont de manière à ce que l'évaporateur/condenseur soit soumis à une pression positive. Les connexions d'entrée et de sortie de l'eau sont indiquées dans les tableaux de dimensions de ce manuel ou sont disponibles sur le site www.aermec.com

Il est important de suivre les consignes (qui ne doivent pas être considérées comme exhaustives) reportées ci-après :

- Les tuyaux de l'eau ne doivent pas transmettre de forces radiales ou axiales ni de vibrations aux échangeurs (utiliser des tuyaux flexibles afin de réduire les vibrations transmises) ;
- Il est nécessaire d'installer des vannes de purge manuelles ou automatiques dans les points supérieurs du circuit et prévoir des raccords d'évacuation dans les points inférieurs afin de permettre l'évacuation de l'ensemble du circuit ;

- Afin de maintenir la pression dans les circuits, il faut installer un vase d'expansion et un vanne de sécurité ;
- Respecter les connexions d'entrée et de sortie de l'eau indiquées sur l'unité ;
- Installer des manomètre sur les raccords d'entrée et de sortie de l'eau ;
- Installer des vannes d'arrêt à proximité des raccords d'entrée et de sortie de l'eau ;
- Installer des joints élastiques flexibles pour le raccordement des tuyauteries ;
- Après avoir effectué un test d'étanchéité, isoler la tuyauterie pour réduire la dispersion thermique et pour prévenir la formation de condensation ;
- Si les tuyaux de l'eau extérieurs se trouvent dans une zone où il est probable que la température ambiante descende en dessous de 0 °C, isoler les tuyaux et prévoir un chauffage électrique. Comme option, il est possible de protéger aussi les tuyaux à l'intérieur de l'unité ;
- Vérifier la continuité de la mise à la terre.



Il est interdit de faire fonctionner l'unité sans le filtre à eau installé et propre.



La charge et l'évacuation des fluides préposés à l'échange thermique doivent être effectués par des techniciens qualifiés au moyen des raccords prévus sur le circuit hydraulique en phase d'installation.



Ne jamais utiliser les échangeurs de chaleur de l'unité pour recharger le fluide d'échange thermique.

CARACTÉRISTIQUES DE L'EAU

Avant de charger l'installation, nous recommandons d'effectuer une analyse de l'eau, le circuit hydraulique doit être équipé de tous les dispositifs nécessaires au traitement de l'eau.

L'utilisation d'eau non traitée ou mal traitée peut entraîner des dépôts de calcaire, d'algues, de boues ou des phénomènes d'érosion et de corrosion causant de graves dommages à l'échangeur de chaleur.

Il est conseillé de demander l'assistance d'un technicien spécialisé dans le traitement de l'eau afin d'établir la qualité de votre eau et les éventuelles mesures correctives.

Aermec décline toute responsabilité pour tout dommage résultant de l'utilisation d'eaux « lourdes » non traitées ou traitées de manière incorrecte.

À titre indicatif et non exhaustif, nous reportons le tableau de la qualité de l'eau conseillée pour les échangeurs à plaques :

Plante : Chiller avec échangeur de chaleur à plaques

PH	7,5 - 9
Dureté totale	4,5 - 8,5 °dH
Conductivité électrique	10-500 µS/cm
Température	< 65 °C
Contenu d'oxygène	< 0,1 ppm
Quantité max. glycol	50 %
Phosphates (PO ₄)	< 2ppm
Manganèse (Mn)	< 0,05 ppm
Fer (Fe)	< 0,2 ppm
Alcalinité (HCO ₃)	70 - 300 ppm
Ions chlorure (Cl ⁻)	< 50 ppm
Chlore libre	< 0,5 ppm
Ions sulfate (SO ₄)	< 50 ppm
Ions sulfure (S)	aucun
Ions ammonium (NH ₄)	aucun
Silice (SiO ₂)	< 30 ppm



Il est donc fondamental de garder sous contrôle la concentration d'oxygène dans l'eau, en particulier dans les systèmes à vase ouvert. Ce type de système est très sensible au phénomène d'extra-oxygénation de l'eau (un événement qui peut être favorisé par le positionnement incorrect de certains composants). Ce phénomène peut conduire à la corrosion et à la perforation de l'échangeur de chaleur et des tuyaux.

ÉVACUATION DE L'INSTALLATION

Pendant l'hiver, en cas d'arrêt de l'installation, l'eau présente dans l'échangeur peut geler, provoquant des dommages irréversibles à l'échangeur.

Pour éviter le danger de gel les trois solutions suivantes sont possibles :

1. Vidange complète de l'eau de l'appareil ;
2. Utilisation de résistances. Dans ce cas les résistances doivent toujours sous tension pendant toute la période où il existe la possibilité de formation de gel (machine en stand-by) ;
3. Fonctionnement avec de l'eau glycolée, avec un pourcentage de glycol choisi en fonction de la température minimale extérieure prévue.



ATTENTION ! S'assurer que des vannes de purge d'air ont été installées à tous les points les plus élevés du circuit hydraulique et en dehors des zones habitées. Pour permettre au circuit de se vider, s'assurer que les robinets de vidange ont été installés aux points les plus bas du circuit et sont ouverts.

PROTECTION ANTIGEL

L'ajout de glycol est la seule méthode efficace de protection contre le gel : la solution glycol / eau doit être suffisamment concentrée pour assurer une protection adéquate et empêcher la formation de glace à la température minimale prévue pour une installation donnée.

Prendre les précautions opportunes en cas d'utilisation de solutions antigel non passivées (mono glycol d'éthylène ou propylène glycol). Ces solutions antigel au contact de l'oxygène peuvent donner lieu à des phénomènes de corrosion. Il est donc conseillé de toujours se référer à la documentation du fournisseur de glycol pour vérifier la concentration conseillée.



INTERDIT ! d'introduire le glycol dans le circuit hydraulique à proximité de la prise d'aspiration de la pompe :

- Une concentration élevée de glycol ou d'additifs supérieure aux limites admissibles, peut entraîner le blocage de la pompe ;
- Ne pas utiliser la pompe comme mélangeur.

11 CONTENU D'EAU DANS L'INSTALLATION

CONTENU D'EAU MINIMUM DANS L'INSTALLATION

Une quantité d'eau suffisante dans l'installation doit être assurée pour le bon fonctionnement de l'unité. Une quantité d'eau suffisante assure non seulement une bonne stabilité de la machine, mais évite également un nombre élevé de démarrages horaires du compresseur.

Pour la calculer, utiliser la formule suivante : Puissance frigorifique nominale de l'unité (kW) x valeur du tableau (l/kW) = Quantité minimum de l'installation (l).

Taille			0280	0300	0330	0350	0550	0600	0650	0675	0700	0750	0800	0900	1000	1100	1250
Contenu d'eau minimum dans l'installation																	
Contenance en eau minimale pour climatisation	A,E	l/kW	4,0	4,0	4,0	4,0	4,0	4,0	4,0	4,0	4,0	4,0	4,0	4,0	4,0	4,0	4,0
Contenance en eau minimale pour process	A,E	l/kW	8,0	8,0	8,0	8,0	8,0	8,0	8,0	8,0	8,0	8,0	8,0	8,0	8,0	8,0	8,0

Nota: le contenu d'eau auquel se réfèrent les tableaux coïncide avec la quantité d'eau effectivement utile pour l'inertie ; cette valeur ne coïncide pas nécessairement avec la totalité du contenu d'eau de l'installation et doit être calculée en fonction du schéma de l'installation et des modes de fonctionnement envisagés pour l'installation.

Vous trouverez ci-dessous un exemple indicatifs et non exhaustifs d'un cas possible.

Exemple : pour un groupe d'eau glacée ou une pompe à chaleur avec circuit primaire et secondaire, et où les pompes de zone du secondaire pourraient (même occasionnellement) être éteintes, le contenu d'eau du circuit primaire a la valeur du contenu d'eau utile pour le comptage.

En cas de doute, il est recommandé de consulter la documentation technique correspondante ou le service technico-commercial AERMEC.



ATTENTION Il est conseillé de concevoir des installations ayant un contenu d'eau élevé (le tabl. indique les valeurs minimum conseillées), afin de limiter:

- Le nombre de démarrages des compresseurs
- La réduction de la température de l'eau pendant les cycles de dégivrage pendant la période hivernal pour les pompes à chaleur.

CONTENU MAXIMUM D'EAU DANS L'INSTALLATION

Les unités avec kit hydraulique monté sont équipés en standard d'un vase d'expansion étalonné à 1,5 bar, de la soupape de sûreté et du filtre à eau monté.

Le contenu maximum du système hydraulique dépend de la capacité du vase d'expansion et de l'étalonnage de la soupape de sûreté.

Taille			0280	0300	0330	0350	0550	0600	0650	0675	0700	0750	0800	0900	1000	1100	1250
KIT HYDRAULIQUE INTÉGRÉ: 00																	
Kit hydraulique																	
Nombre vase d'expansion	A,E	n°	-	-	-	-	-	-	-	-	-	-	-	-	-	-	-
Capacité vase d'expansion	A,E	l	-	-	-	-	-	-	-	-	-	-	-	-	-	-	-
Nombre ballon tampon	A,E	n°	-	-	-	-	-	-	-	-	-	-	-	-	-	-	-
Capacité ballon tampon	A,E	l	-	-	-	-	-	-	-	-	-	-	-	-	-	-	-
Soupape de sûreté	A,E	n°/bar	-	-	-	-	1/6 bar	1/6 bar	1/6 bar	1/6 bar	-	1/6 bar	1/6 bar	1/6 bar	1/6 bar	1/6 bar	1/6 bar

Taille			0280	0300	0330	0350	0550	0600	0650	0675	0700	0750	0800	0900	1000	1100	1250
KIT HYDRAULIQUE INTÉGRÉ: 01, 02, 03, 04, 05, 06, 07, 08																	
Kit hydraulique																	
Nombre vase d'expansion	A,E	n°	1	1	1	1	1	1	1	1	1	1	1	1	1	1	1
Capacité vase d'expansion	A,E	l	24,0	24,0	24,0	24,0	24,0	24,0	24,0	24,0	24,0	24,0	24,0	24,0	24,0	24,0	24,0
Nombre ballon tampon	A,E	n°	1	1	1	1	1	1	1	1	1	1	1	1	1	1	1
Capacité ballon tampon	A,E	l	300	300	300	300	500	500	500	500	500	500	500	500	500	500	500
Soupape de sûreté	A,E	n°/bar	-	-	-	-	-	-	-	-	-	-	-	-	-	-	-

Taille			0280	0300	0330	0350	0550	0600	0650	0675	0700	0750	0800	0900	1000	1100	1250
KIT HYDRAULIQUE INTÉGRÉ: P1, P2, P3, P4, P5, P6, P7, P8																	
Kit hydraulique																	
Nombre vase d'expansion	A,E	n°	1	1	1	1	1	1	1	1	1	1	1	1	1	1	1
Capacité vase d'expansion	A,E	l	24,0	24,0	24,0	24,0	24,0	24,0	24,0	24,0	24,0	24,0	24,0	24,0	24,0	24,0	24,0
Nombre ballon tampon	A,E	n°	-	-	-	-	-	-	-	-	-	-	-	-	-	-	-
Capacité ballon tampon	A,E	l	-	-	-	-	-	-	-	-	-	-	-	-	-	-	-
Soupape de sûreté	A,E	n°/bar	-	-	-	-	-	-	-	-	-	-	-	-	-	-	-

Le tableau ci-dessous montre un exemple de contenu maximum d'eau, calculé dans les conditions de fonctionnement indiquées et uniquement pour protéger l'unité.

Si le volume d'eau dans le système est plus élevé, ajouter un autre vase d'expansion correctement dimensionné.

Température d'eau du système max/min	°C																
Hauteur hydraulique	M		30			25				20			15				≤12,25
Précharge du vase d'expansion	bar		3,2			2,8				2,3			1,8				1,5
Contenu d'eau maximum	l		2174			2646				3118			3590				3852
Température d'eau du système max/min	°C																
Précharge du vase d'expansion	bar		3,2			2,8				2,3			1,8				1,5
Contenu d'eau maximum	l		978			1190				1404			1616				1732

Les données dans le tableau font référence à des unités avec vases d'expansion de 24 l.

RÉGLAGE DU VASE D'EXPANSION

Le vase d'expansion prévu a un volume de 25 l. La valeur standard de pression de précharge du vase d'expansion est de 1,5 bar, étalonnable jusqu'à un maximum de 6 bar.

Le calibrage du vase doit être fait en fonction de la dénivellation maximum (H) de l'utilisateur (voir figure) selon la formule:

$$p \text{ (calibrage) [bar]} = H \text{ [m]} / 10,2 + 0,3.$$

Par exemple si la valeur de dénivellation H est égale à 20 mètres, la valeur de calibrage du vase sera de 2,3 bars.

Si la valeur de calibrage obtenu à partir du calcul s'avérait inférieure à 1,5 bar (c'est-à-dire pour $H < 12,25$), maintenir le calibrage standard.

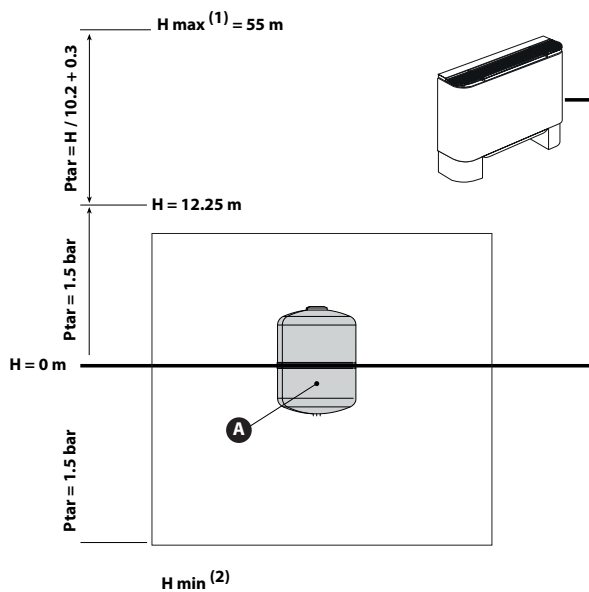

Légende

- A Vase d'expansion
- 1 Vérifier que l'utilisateur le plus haut ne dépasse pas 55 mètres de dénivellation
- 2 Vérifier que l'utilisateur le plus bas puisse supporter la pression globale qui agit à cet endroit

12 SCHÉMAS HYDRAULIQUES DE PRINCIPE

NLC 0280-1250 (00)

■ **Filtre à eau:** Installation obligatoire à proximité immédiate de l'échangeur.

■ **Évitez de mettre le glycol dans le circuit hydraulique près de d'aspiration de la pompe.** Une concentration élevée de glycol ou d'additifs supérieure aux limites admissibles, peut entraîner le blocage de la pompe : ne pas utiliser la pompe comme mélangeur.

! En l'absence de glycol, la machine doit être alimentée pour permettre le fonctionnement des résistances (si présentes) et des pompes (si présentes) pour éviter le gel et, donc, de provoquer des dommages aux composants du circuit hydraulique.



L'opération de flushing du circuit hydraulique (nettoyage du circuit hydraulique) de l'installation doit être effectuée en excluant le circuit hydraulique du refroidisseur. Vérifier de toute façon que l'eau n'est pas entrée dans le circuit du refroidisseur en veillant à ouvrir les évacuations présentes dans le circuit hydraulique du refroidisseur. L'eau éventuellement accumulée dans le circuit hydraulique du refroidisseur risque de provoquer le gel/endommager les composants.

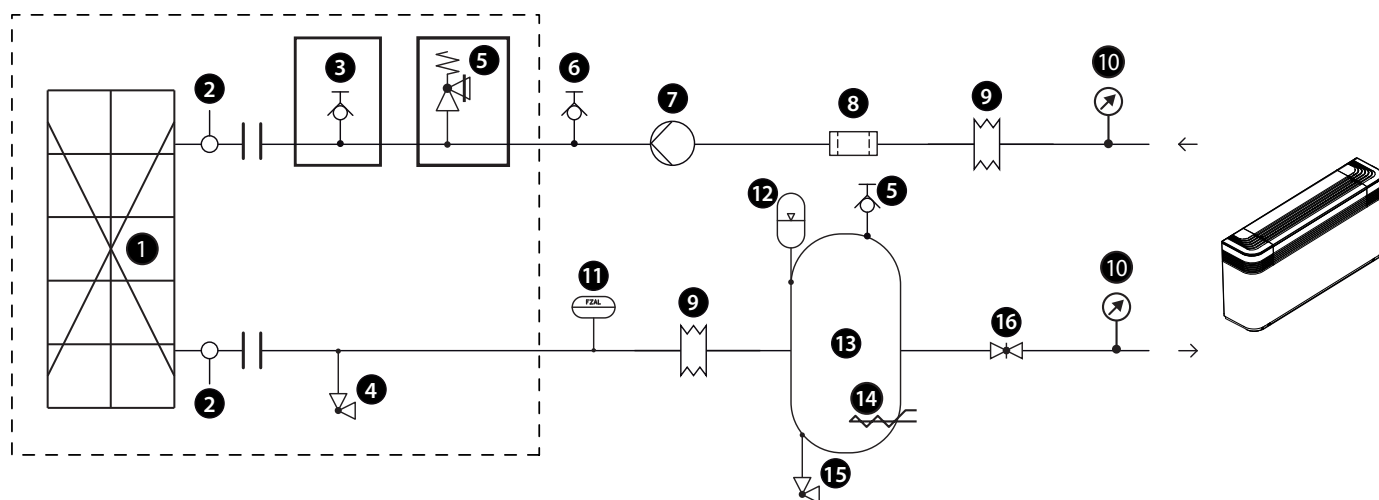

Composants fournis de serie

- 1 Échangeurs à plaques
- 2 Sondes des températures de l'eau (IN/OUT)
- 3 Vanne d'évent (UNIQUEMENT de la taille 0550 à 0675 et de la taille 0750 à 1250)
- 4 Robinet d'évacuation
- 5 Soupape de sûreté (SEULEMENT pour les tailles de 0550 à 0675 et de 0750 à 1250)

Composants conseilles externes a l'unite et à la charge de l'installateur

- 6 Vanne de purge
- 7 Pompe
- 8 Filtre à eau (OBLIGATOIRE)
- 9 Joints antivibration
- 10 Manomètre
- 11 Fluxostat (OBLIGATOIRE)

- 12 Vase d'expansion
- 13 Ballon tampon
- 14 Résistance électrique antigel
- 15 Robinet d'évacuation
- 16 Robinets d'arrêt

CARACTÉRISTIQUES DE L'EAU

Plante : Chiller avec échangeur de chaleur à plaques

PH	7,5 - 9
Dureté totale	4,5 - 8,5 °dH
Température	< 65 °C
Contenu d'oxygène	< 0,1 ppm
Quantité max. glycol	50 %
Phosphates (PO ₄)	< 2ppm
Manganèse (Mn)	< 0,05 ppm
Fer (Fe)	< 0,3 ppm
Alcalinité (HCO ₃)	70 - 300 ppm
Ions chlorure (Cl ⁻)	< 50 ppm
Ions sulfate (SO ₄)	< 50 ppm
Ion sulfure (S)	aucun
Ions ammonium (NH ₄)	aucun
Silice (SiO ₂)	< 30 ppm

sants). Ce phénomène peut conduire à la corrosion et à la perforation de l'échangeur de chaleur et des tuyaux.



Il est donc fondamental de garder sous contrôle la concentration d'oxygène dans l'eau, en particulier dans les systèmes à vase ouvert. Ce type de système est très sensible au phénomène d'extra-oxygénation de l'eau (un événement qui peut être favorisé par le positionnement incorrect de certains compo-

NLC 0280-1250 (P1-P2-P3-P4)

■ **Filtre à eau:** Installation obligatoire à proximité immédiate de l'échangeur.

■ Évitez de mettre le glycol dans le circuit hydraulique près de l'aspiration de la pompe. Une concentration élevée de glycol ou d'additifs supérieure aux limites admissibles, peut entraîner le blocage de la pompe : ne pas utiliser la pompe comme mélangeur.

! En l'absence de glycol, la machine doit être alimentée pour permettre le fonctionnement des résistances (si présentes) et des pompes (si présentes) pour éviter le gel et, donc, de provoquer des dommages aux composants du circuit hydraulique.



L'opération de flushing du circuit hydraulique (nettoyage du circuit hydraulique) de l'installation doit être effectuée en excluant le circuit hydraulique du refroidisseur. Vérifier de toute façon que l'eau n'est pas entrée dans le circuit du refroidisseur en veillant à ouvrir les évacuations présentes dans le circuit hydraulique du refroidisseur. L'eau éventuellement accumulée dans le circuit hydraulique du refroidisseur risque de provoquer le gel/endommager les composants.

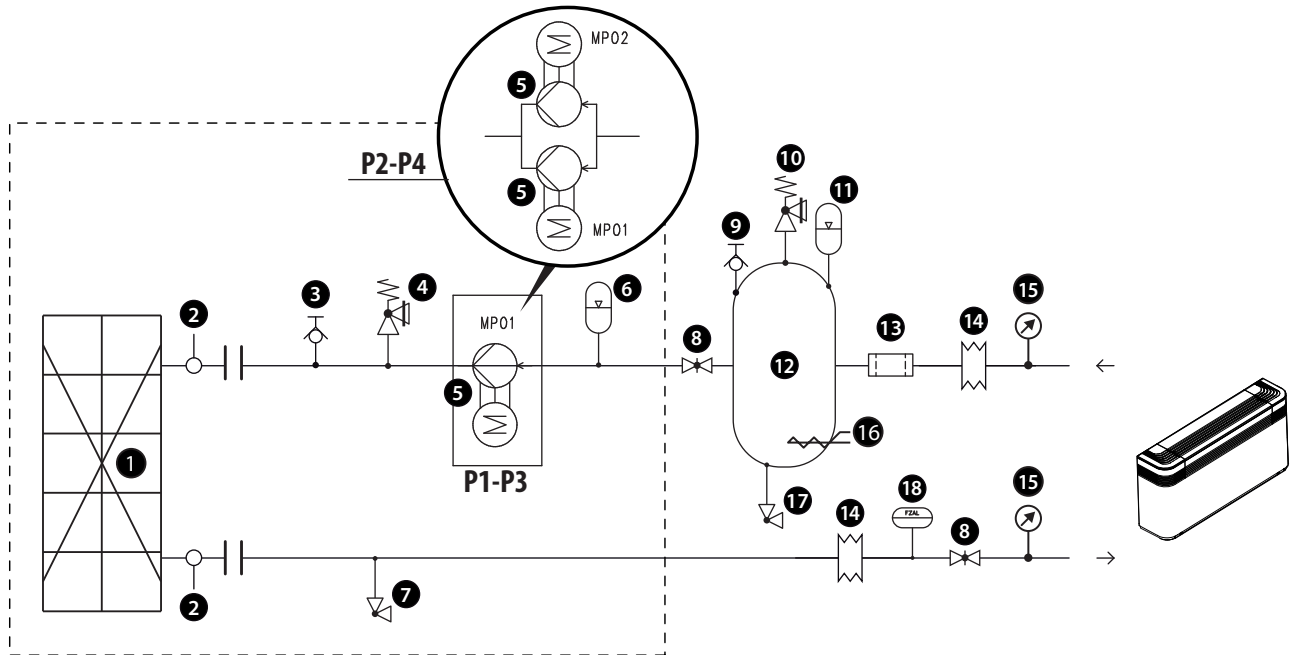

Composants fournis de serie

- 1 Échangeurs à plaques
- 2 Sondes des températures de l'eau (IN/OUT)
- 3 Vanne de purge
- 4 Soupape de sûreté
- 5 Pompe
- 6 Vase d'expansion
- 7 Robinet d'évacuation

Composants conseilles externes a l' unite et à la charge de l'installateur

- 8 Robinets d'arrêt

- 9 Vanne de purge
- 10 Soupape de sûreté
- 11 Vase d'expansion
- 12 Ballon tampon
- 13 Filtre à eau (OBLIGATOIRE)
- 14 Joints antivibration
- 15 Manomètre
- 16 Résistance électrique antigel
- 17 Robinet d'évacuation
- 18 Fluxostat (OBLIGATOIRE)

CARACTÉRISTIQUES DE L'EAU

Plante : Chiller avec échangeur de chaleur à plaques

PH	7,5 - 9
Dureté totale	4,5 - 8,5 °dH
Température	< 65 °C
Contenu d'oxygène	< 0,1 ppm
Quantité max. glycol	50 %
Phosphates (PO ₄)	< 2ppm
Manganèse (Mn)	< 0,05 ppm
Fer (Fe)	< 0,3 ppm
Alcalinité (HCO ₃)	70 - 300 ppm
Ions chlorure (Cl ⁻)	< 50 ppm
Ions sulfate (SO ₄)	< 50 ppm
Ion sulfure (S)	aucun
Ions ammonium (NH ₄)	aucun
Silice (SiO ₂)	< 30 ppm



Il est donc fondamental de garder sous contrôle la concentration d'oxygène dans l'eau, en particulier dans les systèmes à vase ouvert. Ce type de système est très sensible au phénomène d'extra-oxygénation de l'eau (un événement qui peut être favorisé par le positionnement incorrect de certains composants). Ce phénomène peut conduire à la corrosion et à la perforation de l'échangeur de chaleur et des tuyaux.

■ **Filtere à eau:** Installation obligatoire à proximité immédiate de l'échangeur.

■ **Évitez de mettre le glycol dans le circuit hydraulique près de d'aspiration de la pompe.** Une concentration élevée de glycol ou d'additifs supérieure aux limites admissibles, peut entraîner le blocage de la pompe : ne pas utiliser la pompe comme mélangeur.

! En l'absence de glycol, la machine doit être alimentée pour permettre le fonctionnement des résistances (si présentes) et des pompes (si présentes) pour éviter le gel et, donc, de provoquer des dommages aux composants du circuit hydraulique.

! L'opération de flushing du circuit hydraulique (nettoyage du circuit hydraulique) de l'installation doit être effectuée en excluant le circuit hydraulique du refroidisseur. Vérifier de toute façon que l'eau n'est pas entrée dans le circuit du refroidisseur en veillant à ouvrir les évacuations présentes dans le circuit hydraulique du refroidisseur. L'eau éventuellement accumulée dans le circuit hydraulique du refroidisseur risque de provoquer le gel/endommager les composants.

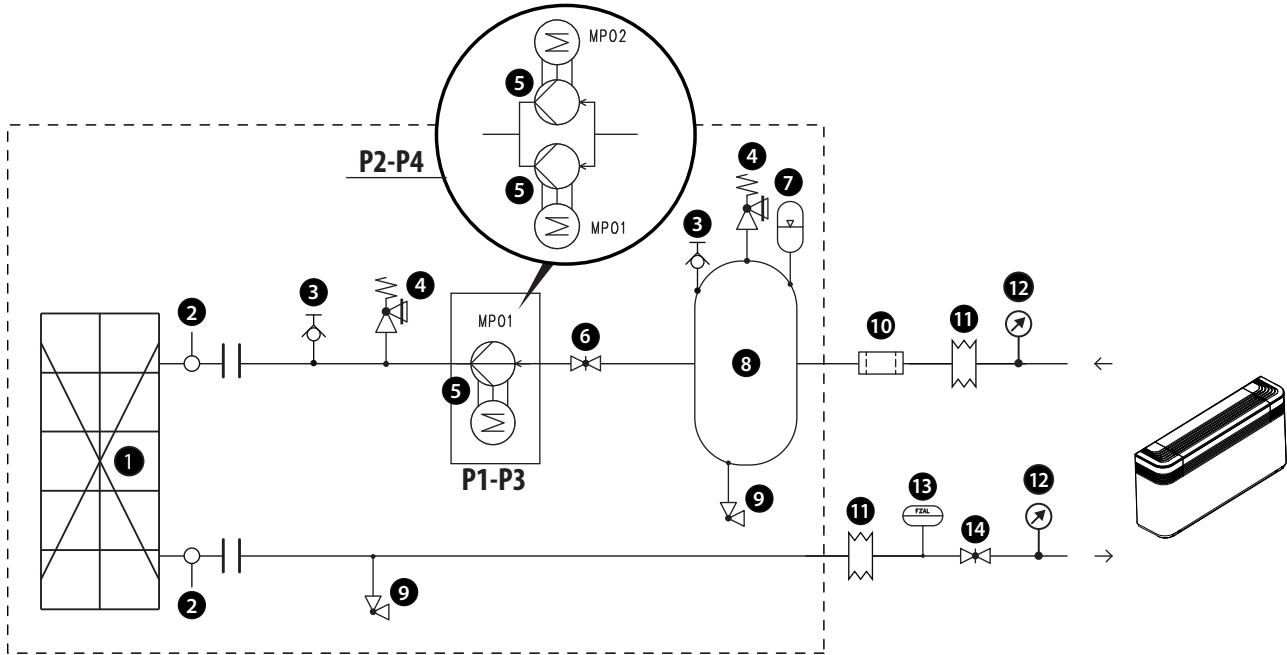

Composants fournis de serie

- 1 Échangeurs à plaques
- 2 Sondes des températures de l'eau (IN/OUT)
- 3 Vanne de purge
- 4 Soupape de sûreté
- 5 Pompe
- 6 Robinets d'arrêt
- 7 Vase d'expansion

- 8 Ballon tampon
- 9 Robinet d'évacuation

Composants conseilles externes a l'unité et à la charge de l'installateur

- 10 Filtre à eau (OBLIGATOIRE)
- 11 Joints antivibration
- 12 Manomètre
- 13 Fluxostat (OBLIGATOIRE)
- 14 Robinets d'arrêt

CARACTÉRISTIQUES DE L'EAU

Plante : Chiller avec échangeur de chaleur à plaques	
PH	7,5 - 9
Dureté totale	4,5 - 8,5 °dH
Température	< 65 °C
Contenu d'oxygène	< 0,1 ppm
Quantité max. glycol	50 %
Phosphates (PO ₄)	< 2ppm
Manganèse (Mn)	< 0,05 ppm
Fer (Fe)	< 0,3 ppm
Alcalinité (HCO ₃)	70 - 300 ppm
Ions chlorure (Cl ⁻)	< 50 ppm
Ions sulfate (SO ₄)	< 50 ppm
Ion sulfure (S)	aucun
Ions ammonium (NH ₄)	aucun
Silice (SiO ₂)	< 30 ppm

! Il est donc fondamental de garder sous contrôle la concentration d'oxygène dans l'eau, en particulier dans les systèmes à vase ouvert. Ce type de système est très sensible au phénomène d'extra-oxygénation de l'eau (un événement qui peut être favorisé par le positionnement incorrect de certains composants). Ce phénomène peut conduire à la corrosion et à la perforation de l'échangeur de chaleur et des tuyaux.

13 POSITION DES RACCORDS HYDRAULIQUES

NLC [0280-0300-0330-0350] [°-X-Y] [H] [°-D] [A-E] [°-R-S-V]
[J] [°-1] [00]

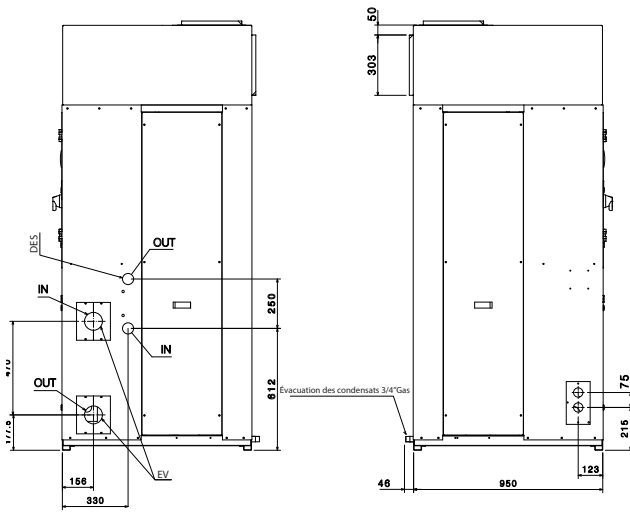

NLC [0280-0300-0330-0350] [°-X-Y] [H] [°-D] [A-E] [°-R-S-V]
[J] [°-1] [01-02-03-04]

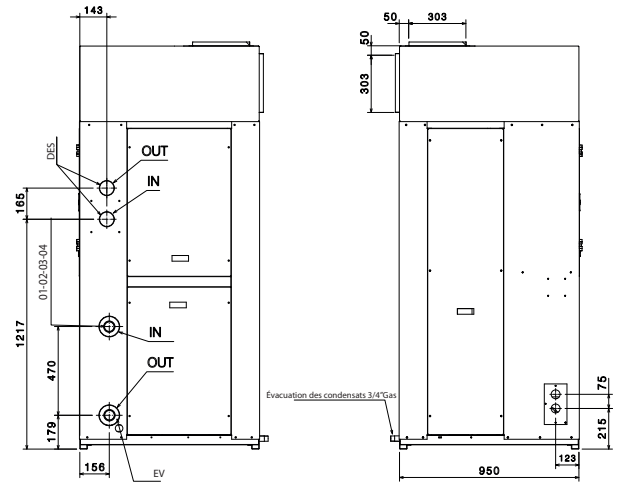

NLC [0280-0300-0330-0350] [°-X-Y] [H] [°-D] [A-E] [°-R-S-V]
[J] [°-1] [P1-P2-P3-P4]

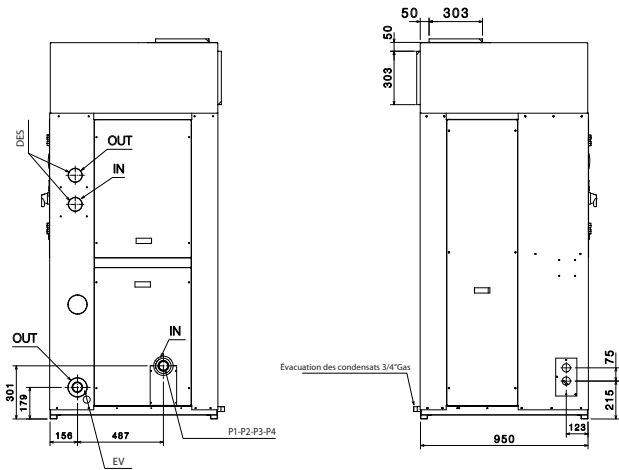

NLC [0550-0600-0650-0675] [°-X] [H] [°-D] [°-A-E] [°-R-S-V]
[J] [°-1] [00-P1-P2-P3-P4]

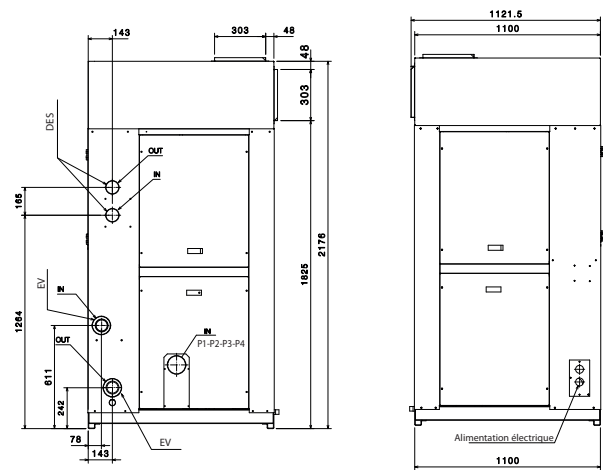

NLC [0550-0600-0650-0675] [°-X] [H] [°-D] [°-A-E] [°-R-S-V]
[J] [°-1] [01-02-03-04]

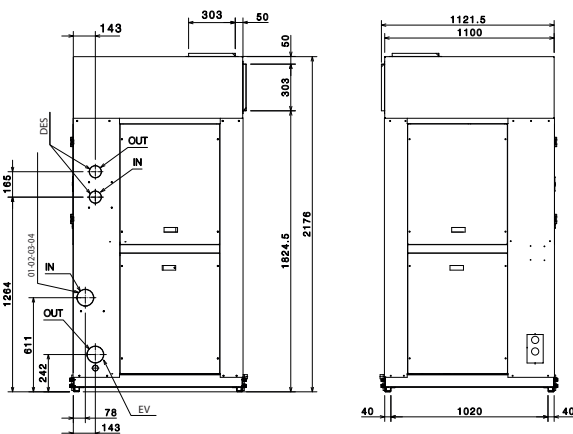

NLC [0700] [°-X-Y] [H] [°-D] [°-A-E] [°-R-S-V] [J] [°-1] [00]

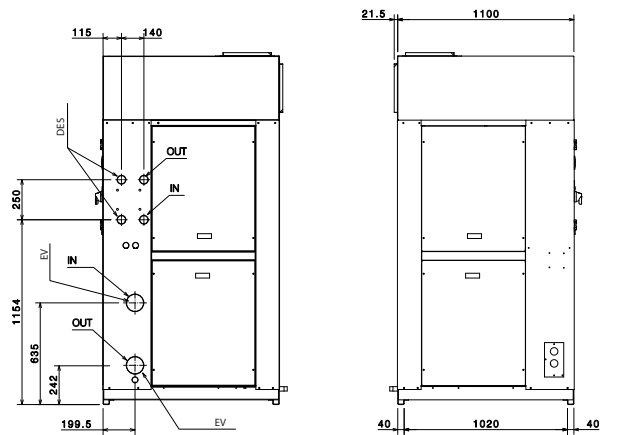

NLC_[0700]_[°-X-Y]_[H]_[°-D]_[°-A-E]_[°-R-S-V]
[J]_[°-1]_[01-02-03-04-05-06-07-08]

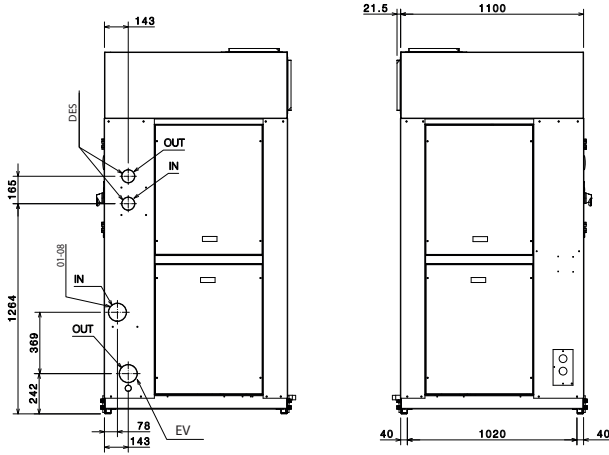

NLC_[0700]_[°-X-Y]_[H]_[°-D]_[°-A-E]_[°-R-S-V]
[J]_[°-1]_[P1-P8]

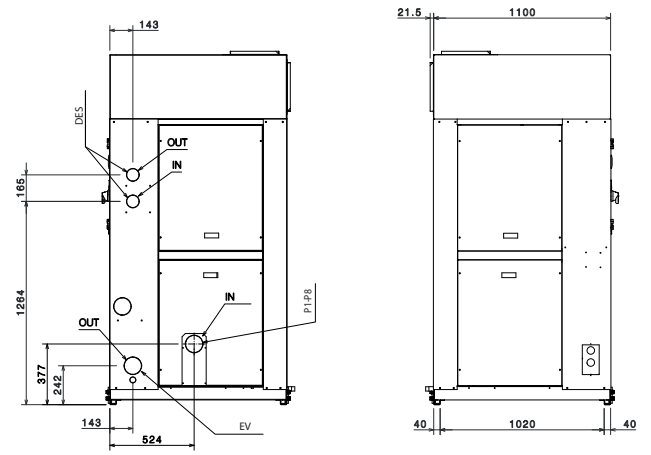

NLC_[0750]_[°-X]_[H]_[°-D]_[A-E]_[°-R-S-V]
[J]_[°-1]_[00]_[P1-P8]

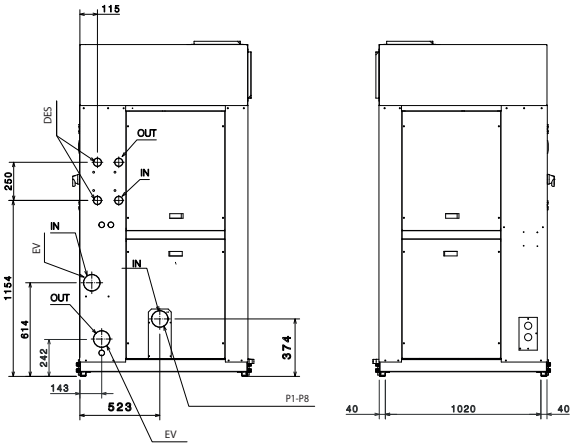

NLC_[0750]_[°-X]_[H]_[°-D]_[A-E]_[°-R-S-V]
[J]_[°-1]_[01-04]

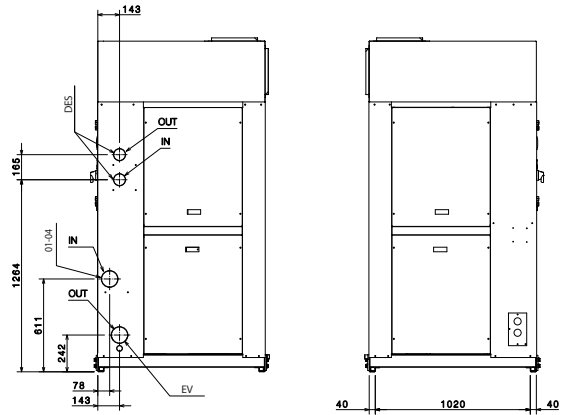

NLC_[0800-0900-1000-1100-1250]_[°-X]_[°-H]_[A-E]_[°-R-S-V]
[J]_[°-1]_[00]

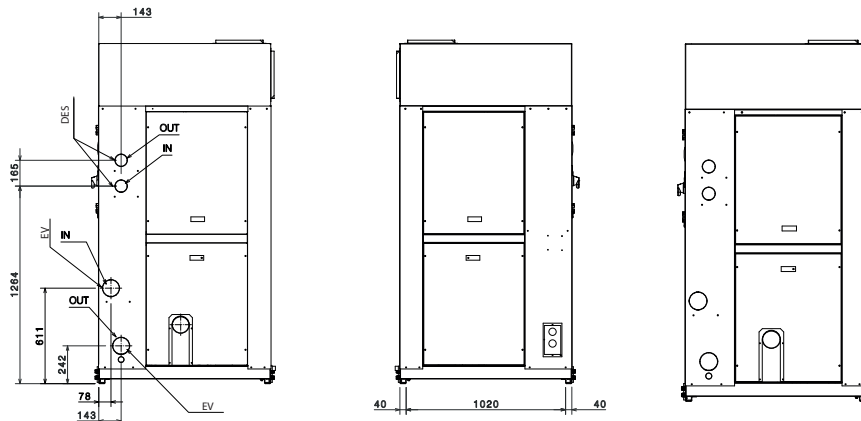

NLC_[0800-0900-1000-1100-1250]_[°-X]_[°-H]_[A-E]_[°-R-S-V]
 [J]_[°-1]_[P1-P2-P3-P4]

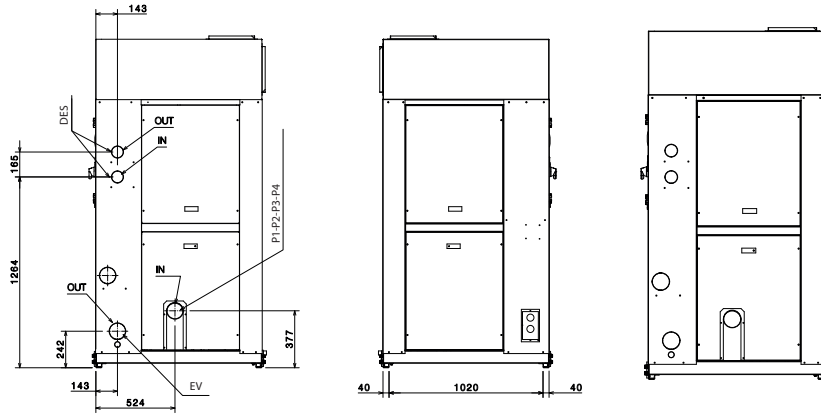

NLC_[0800-0900-1000-1100-1250]_[°-X]_[H]_[A-E]_[°-R-S-V]
 [J]_[°-1]_[01-02-03-04]

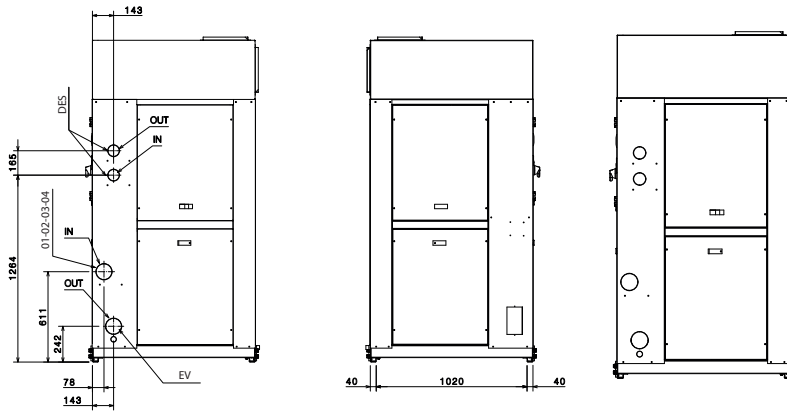

14 BRANCHEMENT ÉLECTRIQUE DE PUISSANCE AU SECTEUR



Toutes les opérations de nature électrique: doivent être accomplies par un personnel possédant les qualités requises prévues par la loi, formé et informé des risques liés à ce genre d'opérations.



Une fois les câbles de l'alimentation électrique aux bonnes dimensions, il appartient à l'installateur d'identifier la méthode de branchement la plus appropriée. Il devra définir toute modification qui pourrait être nécessaire sur le site afin de garantir un indice de protection IP20 en amont du sectionneur général de la machine et de prévenir le contact entre les extrémités des conducteurs et d'autres parties actives en cas de déconnexion accidentelle.



Il est interdit de positionner les câbles électriques dans des logements qui n'ont pas été spécifiquement prévus dans ce manuel.



Éviter les contacts directs avec les tuyaux en cuivre non isolés et avec le compresseur.

- Ouvrir les panneaux de couverture extérieurs (le cas échéant) ;
- S'assurer que le sectionneur est en position « OFF » avant d'ouvrir le tableau électrique pour brancher l'unité à l'alimentation électrique ;
- Utiliser les plaques/trous de passage prédisposés pour le câble d'alimentation électrique générale et les câbles des autres branchements extérieurs à charge de l'installateur ;

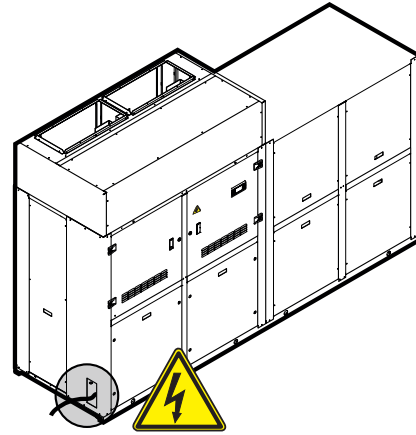

- Identifier les bornes pour le branchement électrique, consulter exclusivement le schéma électrique fourni avec l'unité.
- Retirer les éventuelles protections des points de fixation des câbles ;
- Pour le branchement fonctionnel de l'unité, porter le câble d'alimentation au tableau électrique à l'intérieur de l'unité et le brancher aux bornes/pôles L1-L2-L3 et PE, en respectant les polarités, L1-L2-L3 comme phases, et PE comme terre ;
- Replacer toutes les protections retirées pour le branchement électrique ;
- Refermer tous les panneaux ouverts ;
- Porter le sectionneur en position « ON » ;
- Alimenter l'unité en portant l'interrupteur général de l'installation (à l'extérieur de l'appareil) sur « ON » ;



Pour les branchements auxiliaires, consulter les schémas électriques fournis à bord de la machine.



Il est interdit d'altérer le tableau électrique sous peine d'annulation de la garantie. Aermec ne pourra en aucun cas être tenue pour responsable de tout dommage éventuel dû à l'altération du tableau électrique. L'altération du tableau électrique entraîne la perte de validité du marquage CE.

CÂBLAGE DU CONTRÔLEUR DE DÉBIT DANS LE TABLEAU ÉLECTRIQUE

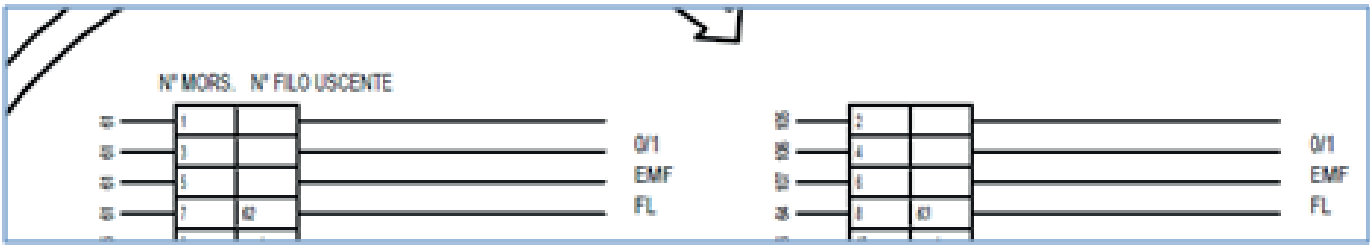
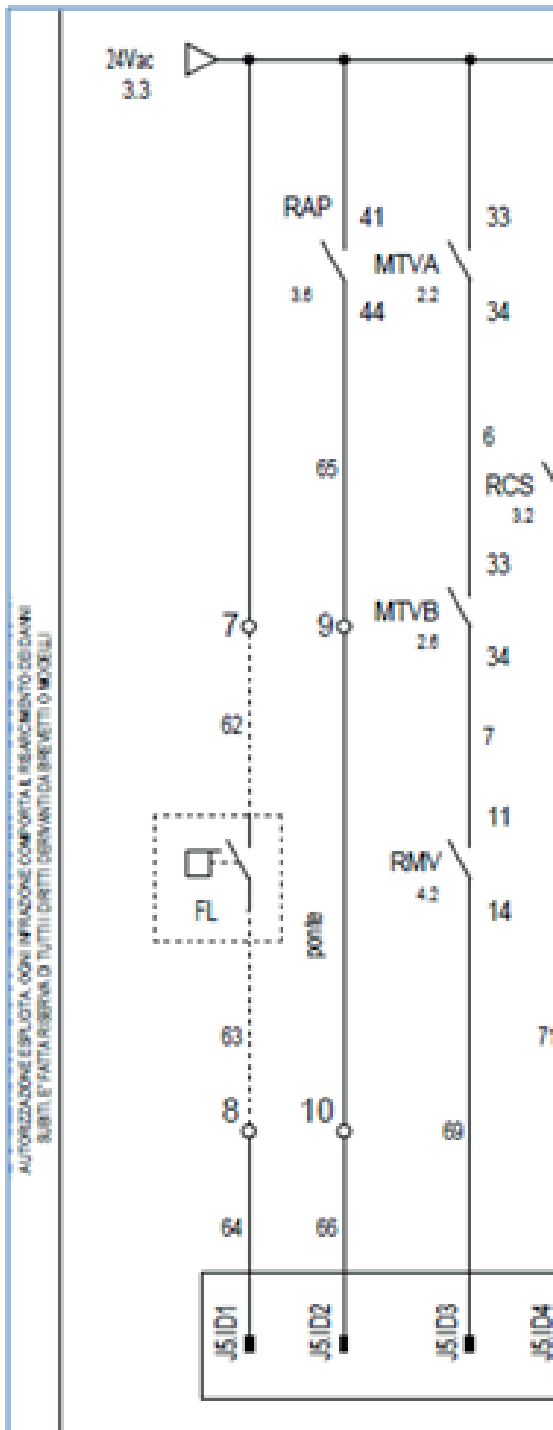

15 RACCORDEMENTS ÉLECTRIQUES



Pour les exigences de l'installation consulter obligatoirement le schéma électrique fourni avec l'appareil. Le schéma électrique ainsi que les manuels doivent être soigneusement conservés et mis à la disposition du personnel pour les interventions qui seront effectuées sur l'unité.

Nous conseillons aussi de vérifier que :

- Les caractéristiques du réseau électrique soient appropriées aux courants absorbés indiqués dans le tableau des données électriques, en tenant compte des machines qui fonctionnent éventuellement simultanément ;
- L'unité ne soit alimentée qu'après avoir terminé les travaux d'installation (hydrauliques et électriques) ;
- Respecter les indications de branchement des conducteurs de phase et de terre ;
- La ligne d'alimentation doit être dotée, en amont, d'une protection adéquate contre les courts-circuits et les dispersions vers la terre qui isole l'installation par rapport aux autres applications ;
- La tension devra être comprise dans une tolérance de $\pm 10\%$ de la tension nominale d'alimentation de la machine (par unité triphasée décalage maxi 3% entre les phases). Si ces paramètres n'étaient pas respectés, contacter le fournisseur d'énergie électrique ;
- Pour les raccordements électriques, utiliser des câbles à double isolation conformes aux normes en vigueur en la matière dans les différents pays.

Obligatoire

DONNÉES ÉLECTRIQUES

Les sections des câbles reportées dans le tableau (voir le chapitre: Section des câbles conseillés p. 58) sont conseillées pour une longueur maximale de 50 m. Pour des longueurs supérieures ou d'autres types de pose de câbles, il appartient au CONCEPTEUR de dimensionner adéquatement l'interrupteur de ligne, la ligne d'alimentation et la connexion de protection de terre ainsi que des câbles de raccordement en fonction de :

Données électriques (00)



Additionner les consommations des pompes aux consommations de la version standard sans équipement hydronique. Pour plus de détails au programme de sélection.

Taille			0280	0300	0330	0350	0550	0600	0650	0675	0700	0750	0800	0900	1000	1100	1250
Données électriques																	
Courant maximal (FLA)	A,E	A	52,2	55,6	62,0	71,4	103,0	110,9	118,8	131,8	142,8	167,1	206,0	221,8	237,6	263,6	289,6
Courant de démarrage (LRA)	A,E	A	127,9	129,6	132,8	215,4	272,9	272,9	280,8	357,8	286,8	355,6	375,9	383,8	399,6	489,6	515,6

Données électriques des kits hydrauliques individuels

Taille			0280	0300	0330	0350	0550	0600	0650	0675	0700	0750	0800	0900	1000	1100	1250	
Pompes																		
		00																
		01,05,P1,P5	kW	1,25	1,25	1,25	2,50	2,50	2,50	3,45	3,45	2,50	3,42	3,42	4,45	4,45	5,57	
Puissance maximale absorbée		02,06,P2,P6	kW	1,20	1,20	1,20	2,54	2,54	2,54	3,41	3,41	2,54	3,12	3,12	4,12	4,12	5,88	
		03,07,P3,P7	kW	2,48	2,48	2,48	4,45	4,45	4,45	6,09	6,09	4,45	5,57	5,57	7,08	7,08	7,08	
		04,08,P4,P8	kW	2,43	2,43	2,43	4,07	4,07	4,07	6,09	6,09	4,07	5,88	5,88	7,42	7,42	7,42	
		00	A	-	-	-	-	-	-	-	-	-	-	-	-	-	-	
Courant maximal		01,02,05,06,P1,P2,P5,P6	A	2,39	2,39	2,39	4,56	4,56	4,56	6,33	6,33	4,56	6,33	6,33	7,62	7,62	10,50	
		03,04,07,08,P3,P4,P7,P8	A	4,56	4,56	4,56	7,62	7,62	7,62	10,50	10,50	7,62	7,62	10,50	10,50	14,10	14,10	14,10

- D'utiliser un interrupteur magnétothermique omnipolaire, conforme aux Normes en vigueur (ouverture minimale des contacts de 3 mm), avec un pouvoir d'interruption adéquat et une protection différentielle conforme aux données électriques du tableau ci-dessous, installé le plus près possible de l'appareil ;
- D'effectuer un raccordement efficace de la mise à la terre. Le Fabricant ne peut pas être considéré responsable des dommages éventuels causés par l'absence de mise à la terre de l'appareil ou son manque d'efficacité ;
- Pour les unités avec une alimentation triphasée, vérifier le raccordement correct des phases.



Toutes les opérations de nature électrique: doivent être accomplies par un personnel possédant les qualités requises prévues par la loi, formé et informé des risques liés à ce genre d'opérations.

- Les caractéristiques des lignes électriques et de leurs composants doivent être déterminées par un personnel autorisé à concevoir des installations électriques, dans le respect des normes internationales et nationales du lieu d'installation de l'unité en conformité avec les normes législatives en vigueur au moment de l'installation ;
- Il est obligatoire de vérifier l'étanchéité de la machine avant d'effectuer les raccordements électriques ; la machine ne doit être alimentée que lorsque les travaux hydrauliques et électriques ont été achevés ;
- Effectuer les raccordements électriques exclusivement via les sections préparées en utilisant des presse-étoupes appropriés avec un degré IP67 ou plus.
- Si le câble de l'alimentation est endommagé, il doit être remplacé par le constructeur ou par le service d'assistance technique ou de toute façon par une personne ayant une qualification similaire, afin de prévenir tout risque.

- la longueur ;
- le type de câble ;
- du courant absorbé de l'unité et de la dislocation physique ainsi que de la température ambiante.

Section des câbles conseillés

Taille		0280	0300	0330	0350	0550	0600	0650	0675	0700	0750	0800	0900	1000	1100	1250
Données électriques																
Alimentation	A,E	400V ~ 3 50Hz														
Compresseur																
Nombre	A,E	n°	2	2	2	2	2	2	2	4	4	4	4	4	4	4
Ventilateur																
Nombre	A,E	n°	2	2	2	2	4	4	4	4	6	8	8	8	8	8

Taille		0280	0300	0330	0350	0550	0600	0650	0675	0700	0750	0800	0900	1000	1100	1250
--------	--	------	------	------	------	------	------	------	------	------	------	------	------	------	------	------

KIT HYDRAULIQUE INTÉGRÉ: 00

Section des câbles conseillés

Interrupteur général	A,E	A	63	63	63	80	125	125	125	160	160	200	250	250	250	315	315
Les câbles d'alimentation																	
Phases	A,E	n°	3														
Câbles pour chaque phase	A,E	n°	1	1	1	1	1	1	1	1	1	1	1	1	1	1	1
Section câble	A,E	mm ²	10,0	10,0	16,0	16,0	25,0	25,0	35,0	35,0	50,0	50,0	70,0	95,0	95,0	120,0	120,0
Totale câbles	A,E	n°	3	3	3	3	3	3	3	3	3	3	3	3	3	3	3
Commandes et sécurités																	
Section câble	A,E	mm ²	1,5	1,5	1,5	1,5	1,5	1,5	1,5	1,5	1,5	1,5	1,5	1,5	1,5	1,5	1,5
Mise à la terre (1)																	
Section câble	A,E	mm ²	10,0	10,0	16,0	16,0	25,0	25,0	16,0	16,0	25,0	25,0	35,0	35,0	35,0	70,0	70,0

(1) Mise à la terre qui doit être reliée à la machine

Taille		0280	0300	0330	0350	0550	0600	0650	0675	0700	0750	0800	0900	1000	1100	1250
--------	--	------	------	------	------	------	------	------	------	------	------	------	------	------	------	------

Données électriques

Alimentation	A,E	400V ~ 3 50Hz														
Compresseur																
Nombre	A,E	n°	2	2	2	2	2	2	2	4	4	4	4	4	4	4
Ventilateur																
Nombre	A,E	n°	2	2	2	2	4	4	4	4	6	8	8	8	8	8

Taille		0280	0300	0330	0350	0550	0600	0650	0675	0700	0750	0800	0900	1000	1100	1250
--------	--	------	------	------	------	------	------	------	------	------	------	------	------	------	------	------

KIT HYDRAULIQUE INTÉGRÉ: P3

Section des câbles conseillés

Interrupteur général	A,E	A	63	63	80	80	125	125	160	160	160	200	250	250	315	315	315
Les câbles d'alimentation																	
Phases	A,E	n°	3														
Câbles pour chaque phase	A,E	n°	1	1	1	1	1	1	1	1	1	1	1	1	1	1	1
Section câble	A,E	mm ²	10,0	10,0	16,0	16,0	25,0	35,0	35,0	50,0	50,0	70,0	95,0	95,0	95,0	120,0	150,0
Totale câbles	A,E	n°	3	3	3	3	3	3	3	3	3	3	3	3	3	3	3
Commandes et sécurités																	
Section câble	A,E	mm ²	1,5	1,5	1,5	1,5	1,5	1,5	1,5	1,5	1,5	1,5	1,5	1,5	1,5	1,5	1,5
Mise à la terre (1)																	
Section câble	A,E	mm ²	10,0	10,0	16,0	16,0	25,0	16,0	16,0	25,0	25,0	35,0	50,0	35,0	35,0	70,0	70,0

(1) Mise à la terre qui doit être reliée à la machine

Alimentation

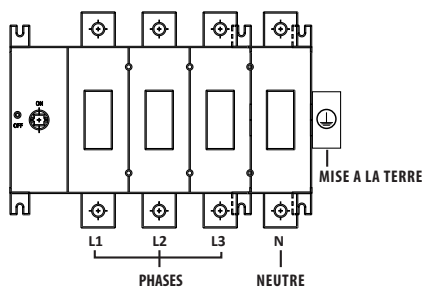

16 PREMIÈRE MISE EN MARCHÉ - MISES EN GARDE

DÉMARRAGE

Opérations à exécuter en l'absence de tension



ATTENTION L'unité n'est pas en train de fonctionner.

Contrôler que :

- Toutes les conditions de sécurité ont été respectées ;
- L'unité a été correctement fixée au plan de support ;
- Les espaces techniques minimums aient été respectés
- Que les câbles d'alimentation générale soient d'une section appropriée, en mesure de supporter l'absorption globale de l'unité (voir la section données électriques) et que l'unité ait été connectée à la terre de façon correcte ;
- Toutes les connexions électriques sont correctement fixées et que tous les terminaux sont correctement serrés ;
- Contrôler que les connexions effectuées par l'installateur soient conformes à la documentation fournie ;
- La présence d'éventuelles fuites de gaz réfrigérant, en particulier au niveau de prises de pression des manomètres, transducteurs de pression et pressostats (les vibrations, pendant le transport, pourraient desserrer les raccords).

Opérations à effectuer lorsque l'unité est sous tension



ATTENTION L'unité, quoi qu'il en soit, n'est pas en train de fonctionner.

- Mettre sous tension l'unité en tournant l'interrupteur général sur la position « ON » ;
- Vérifier avec un tester que la valeur de la tension d'alimentation soit égale à $400V \pm 10\%$, vérifier en outre que le déséquilibre entre les phases ne soit pas supérieur à 3 %.
- Contrôler que les connexions effectuées par l'installateur soient conformes à la documentation fournie ;
- Vérifier que la/les résistance(s) du carter compresseur fonctionne(nt), en mesurant la hausse de la température de la cuve de l'huile. La ou les résistances doivent fonctionner pendant 12 heures au moins avant le démarrage du compresseur, et dans tous les cas, la température de la cuve d'huile doit être de 10 - 15 °C supérieure à la température ambiante.

Contrôles au circuit hydraulique

- Contrôler que toutes les connexions hydrauliques soient correctement effectuées, que les indications des plaquettes soient observées et qu'un filtre mécanique ait été installé à l'entrée de l'évaporateur. (Composant obligatoire sous peine de voir déchoir la garantie) ;

■ Contrôler que la/les pompe/s de circulation fonctionnent et que le débit d'eau est suffisant pour fermer le contact du contrôleur de débit, si installé ; nous conseillons toujours d'en installer un en amont de chaque échangeur.

- Contrôler le débit de l'eau en mesurant la différence de pression entre l'entrée et la sortie de l'évaporateur, calculer ensuite le débit à l'aide du tableau des pertes de charge de l'évaporateur qui se trouve dans le manuel technique ;
- S'assurer, le cas échéant, que les fluxostats fonctionnent correctement ; en fermant la vanne d'arrêt à la sortie de l'échangeur ; sur le panneau de contrôle, l'unité doit afficher le blocage ; à la fin ouvrir à nouveau la vanne et réarmer le blocage.

Première mise en marche



Après avoir scrupuleusement exécuté tous les contrôles susmentionnés, on peut mettre l'unité en fonction.

- Fermer le portillon du tableau électrique ;
- Positionner l'interrupteur principal de l'appareil sur « ON ». L'unité se met en marche quelques minutes plus tard.

Opérations à effectuer lorsque la machine est allumée



ATTENTION L'unité est en train de fonctionner.

Si vous devez effectuer des mesures ou des contrôles qui exigent le fonctionnement de la machine, il faut :

- Veiller à ce que tout système de commande à distance soit déconnecté ; tenir compte du fait que le PLC à bord de la machine contrôle ses fonctions et qu'il peut activer et désactiver les composants en créant des situations de danger (comme par exemple alimenter et faire tourner les ventilateurs et leurs systèmes mécaniques d'entraînement).
- Contrôle de l'alarme du débit de l'eau : l'unité prévoit la gestion d'une alarme de débit de l'eau commandée par un pressostat différentiel ou un fluxostat le cas échéant. Ce type de sécurité peut intervenir après les 30 premières secondes de fonctionnement de la pompe, si le débit d'eau n'est pas suffisant. L'intervention implique le blocage du compresseur et de la pompe.
- La température de réglage antigèle ne peut être modifiée que par un centre d'assistance agréé et seulement après avoir vérifié qu'il y a un pourcentage de solution antigèle adéquat dans le circuit hydraulique. Si cette alarme se déclenche, appeler sans attendre le service d'assistance technique agréé

17 INDICES ÉNERGÉTIQUES UE811/2013

Taille			0280	0300	0330
KIT HYDRAULIQUE INTÉGRÉ: 00					
UE 811/2013 performances en conditions climatiques moyennes (average) - 35 °C - Pdesignh ≤ 70 kW (1)					
Classe d'efficacité énergétique	A,E			A+	
Pdesignh	A,E	kW	52,00	59,00	66,00
nsh	A,E	%	128,00	125,00	128,00
Consommation annuel d'énergie	A,E	kWh	83931	97515	106528
Niveau de puissance sonore	A,E	dB(A)	84,0	88,0	86,0
UE 811/2013 performances en conditions climatiques plus froides (colder) - 35 °C - Pdesignh ≤ 70 kW (1)					
Pdesignh	A,E	kW	67,00	76,00	84,00
nsh	A,E	%	123,00	120,00	123,00
Consommation annuel d'énergie	A,E	kWh	134272	156117	168341
UE 811/2013 performances en conditions climatiques plus chaude (average) - 35 °C - Pdesignh ≤ 70 kW (1)					
Pdesignh	A,E	kW	65,00	73,00	82,00
nsh	A,E	%	176,00	173,00	177,00
Consommation annuel d'énergie	A,E	kWh	49341	56375	61894

(1) Efficacités dans des applications pour basse température (35 °C)

Taille			0280	0300	0330
KIT HYDRAULIQUE INTÉGRÉ: 01, 02, 05, 06, P1, P2, P5, P6					
UE 811/2013 performances en conditions climatiques moyennes (average) - 35 °C - Pdesignh ≤ 70 kW (1)					
Classe d'efficacité énergétique	A,E			A+	
Pdesignh	A,E	kW	51,00	58,00	64,00
nsh	A,E	%	126,00	125,00	126,00
Consommation annuel d'énergie	A,E	kWh	83624	95862	104940
Niveau de puissance sonore	A,E	dB(A)	84,0	88,0	86,0
UE 811/2013 performances en conditions climatiques plus froides (colder) - 35 °C - Pdesignh ≤ 70 kW (1)					
Pdesignh	A,E	kW	66,00	74,00	83,00
nsh	A,E	%	121,00	119,00	121,00
Consommation annuel d'énergie	A,E	kWh	134455	153286	169087
UE 811/2013 performances en conditions climatiques plus chaude (average) - 35 °C - Pdesignh ≤ 70 kW (1)					
Pdesignh	A,E	kW	64,00	72,00	80,00
nsh	A,E	%	177,00	173,00	177,00
Consommation annuel d'énergie	A,E	kWh	48307	55602	60384

(1) Efficacités dans des applications pour basse température (35 °C)

Taille			0280	0300	0330
KIT HYDRAULIQUE INTÉGRÉ: 03, 04, 07, 08, P3, P4, P7, P8					
UE 811/2013 performances en conditions climatiques moyennes (average) - 35 °C - Pdesignh ≤ 70 kW (1)					
Classe d'efficacité énergétique	A,E			A+	
Pdesignh	A,E	kW	51,00	57,00	64,00
nsh	A,E	%	125,00	125,00	126,00
Consommation annuel d'énergie	A,E	kWh	84293	94210	104940
Niveau de puissance sonore	A,E	dB(A)	84,0	88,0	86,0
UE 811/2013 performances en conditions climatiques plus froides (colder) - 35 °C - Pdesignh ≤ 70 kW (1)					
Pdesignh	A,E	kW	65,00	74,00	82,00
nsh	A,E	%	117,00	116,00	118,00
Consommation annuel d'énergie	A,E	kWh	136944	157250	171297
UE 811/2013 performances en conditions climatiques plus chaude (average) - 35 °C - Pdesignh ≤ 70 kW (1)					
Pdesignh	A,E	kW	63,00	72,00	80,00
nsh	A,E	%	170,00	168,00	172,00
Consommation annuel d'énergie	A,E	kWh	49511	57257	62140

(1) Efficacités dans des applications pour basse température (35 °C)

18 ENTRETIEN



Toute intervention de nettoyage, d'inspection, de contrôle, d'entretien ordinaire et extraordinaire : doit être effectuée par un personnel technique expérimenté, autorisé et qualifié pour mener à bien les activités mentionnées ci-dessus. Ces activités doivent être effectuées avec la machine éteinte et sans alimentation, de manière professionnelle, conformément aux lois nationales en vigueur. Durant l'exécution de ces activités, la machine présente les risques suivants :

- Risques de décharges électriques ;
- Risques de blessures dues à la présence de pièces rotatives ;
- Risques de blessures dues à la présence de pièces tranchantes et de poids lourds ;
- Risques de blessures dues à la présence de composants contenant des gaz à haute pression ;
- Risques de blessures dues aux composants à haute ou à basse température.
- Risques liés au bruit du fonctionnement de la machine ;
- Risques liés à la présence de substances nocives dans les circuits hydroniques.

Ces activités doivent être effectuées en portant les équipements de protection individuelle adaptés aux activités à effectuer.



Les opérations de maintenance sont fondamentales afin de maintenir le groupe frigorifique en parfait état d'efficacité, aussi bien du point de vue purement fonctionnel que du point de vue énergétique et de la sécurité.

Le fabricant, en l'absence de réglementation spécifique concernant les fluides frigorigènes HFC, prescrit l'application et le respect de ce qui est indiqué dans :

1. Règlement (CE) N.842/2006- art.3 en matière de « limitation des fuites » ;
2. Règlement (CE) N.1516/2007 en matière d'« exigences standards de contrôle des fuites » et lois nationales relatives de mise en œuvre des règlements européens cités ci-dessus.



ATTENTION Pour l'unité, l'utilisateur doit prévoir un livret de l'installation dans lequel lui, ou la personne autorisée à effectuer la maintenance de la machine, se chargera de reporter toutes les notes prescrites afin de garder une trace historique du fonctionnement de l'unité. L'absence de notes sur le livret peut valoir comme une preuve d'une carence de maintenance.

PRÉCAUTIONS ET PRÉVENTIONS À OBSERVER LORS DE L'ENTRETIEN



ATTENTION Les opérations de maintenance ne peuvent être effectuées que par des techniciens autorisés.

Précautions contre les risques résiduels risques mécaniques



ATTENTION Le circuit frigorifique contient du gaz réfrigérant sous pression :

- toute opération doit être effectuée par un personnel compétent et en possession des autorisations ou habilitations prévues par les lois en vigueur.
- pendant les opérations de purge, faire attention à toute fuite de fluides à des températures et/ou des pressions dangereuses.



IL EST INTERDIT DE CHARGER : le circuit frigorifique avec un fluide frigorigène différent de celui indiqué. Utiliser un fluide frigorigène différent peut causer des dommages importants à l'unité.

- Avant d'ouvrir un panneau de la machine, contrôler si celui-ci est fixé solidement ou pas à la machine avec des charnières ;
- En cas de démontage d'une pièce, veiller à ce qu'elle soit bien remontée avant de remettre l'unité en marche ;
- Les ailettes des échangeurs de chaleur, les bords des composants et des panneaux, des vis peuvent provoquer des blessures dues aux coupures ;
- Ne pas enlever les protections des éléments mobiles pendant que l'unité est en marche ;
- Contrôler le positionnement correct des protections aux éléments mobiles avant de remettre l'unité en marche ;
- Il est interdit de marcher ou de poser d'autres corps sur les machines ;
- Les ventilateurs, les moteurs et les courroies de transmission peuvent être en mouvement : avant d'y accéder, toujours attendre qu'ils s'arrêtent et prendre les précautions opportunes pour empêcher leur actionnement ;
- Si l'unité est équipée de composants de type inverter intégrés, débrancher l'alimentation électrique et attendre au moins 15 minutes avant d'y accéder pour l'entretien : les

composants internes restent sous tension pendant cette période, ce qui crée un risque d'électrocution ;

- Isoler l'unité du réseau électrique en intervenant sur le sectionneur extérieur prévu pour insérer jusqu'à 3 cadenas, pour le verrouiller en position « ouvert » ;
- Placer un panneau avec l'inscription « Ne pas actionner - maintenant - ce en cours » sur le sectionneur ouvert ;
- Se doter des équipements de protection individuelle opportuns (casque, gants isolants, lunettes de protection, chaussures de sécurité, etc.) ;
- S'équiper d'outils en bon état et s'assurer d'avoir bien compris les instructions avant de les utiliser ;
- Ne pas effectuer d'interventions dans des conditions atmosphériques dangereuses comme la pluie, la neige, le brouillard, etc. ;
- Ne jamais laisser le circuit frigorifique ouvert car l'huile absorbe l'humidité et se dégrade ;
- Pendant le remplacement des cartes électroniques, toujours utiliser des équipements adéquats (extracteur, bracelet antistatique, etc.) ;
- En cas de remplacement d'un moteur, compresseur, évaporateur, batteries de condensation ou de tout autre élément lourd, veiller à ce que les organes de levage soient compatibles avec le poids à manutentionner ;
- Sur les unités à air avec un compartiment compresseurs autonome, ne pas accéder au compartiment ventilateurs sans avoir isolé la machine à l'aide du sectionneur à bord du tableau et sans avoir placé un panneau reportant l'inscription « Ne pas actionner - maintenance en cours » ;
- Contacter l'entreprise s'il faut effectuer des modifications au schéma frigorifique, hydraulique ou électrique de l'unité ainsi que sur la logique de commande.

Préventions contre les risques chimiques/environnementaux et les incendies



ATTENTION Toute intervention sur la machine doit être effectuée avec l'INTERDICTION DE FUMER ;



ATTENTION Ne jamais répandre dans la nature les fluides contenus dans le circuit frigorifique ;



ATTENTION Le circuit hydrique peut contenir des substances nocives. Éviter que le contenu n'entre en contact avec la peau, les yeux et les vêtements. Utiliser les équipements de protection individuelle requis ;

S'il faut effectuer un soudobrasage et employer donc un chalumeau à flamme nue, la flamme ne doit être activée qu'en l'absence de gaz fréon dans l'environnement et sur la tuyauterie du circuit frigorifique. L'intérieur de la tuyauterie doit être "lavé" et doit contenir un gaz inerte de type azote. La présence d'une flamme et de gaz fréon décompose ce dernier en formant des composés mortels et cancérigènes.

Pour les travaux à chaud, il faut un extincteur à dioxyde de carbone (CO₂). NE PAS UTILISER D'EAU, les lixiviats pourraient être dangereux pour les évacuations ; en cas d'utilisation de l'eau, prévoir une cuve de récupération.

Prévention contre les risques résiduels dus à la pression ou à une température élevée/basse



ATTENTION L'unité contient du gaz sous pression : aucune opération ne doit être effectuée sur les équipements sous pression sauf pendant les interventions de maintenance effectuées par un personnel compétent et habilité.



ATTENTION N'effectuer les brasages ou les soudures que sur la tuyauterie vide et propre de tout résidu d'huile de lubrification ; ne pas approcher de flammes ou d'autres sources de chaleur de la tuyauterie contenant des fluides sous pression ;



ATTENTION Ne pas travailler avec des flammes nues à proximité de l'unité ;



ATTENTION Ne pas plier ou donner de coups dans les tuyaux contenant des fluides sous pression ;



ATTENTION L'unité est équipée de dispositifs de libération de la surpression (soupape de sûreté) : en cas d'intervention de ces dispositifs, le gaz frigorigère est libéré à haute température et grande vitesse ;



ATTENTION La machine et la tuyauterie possèdent des surfaces très chaudes et très froides qui impliquent le risque de brûlure ;



ATTENTION Ne pas utiliser les mains pour contrôler toute fuite de réfrigérant ;



ATTENTION Avant d'enlever des éléments le long des circuits hydroniques sous pression, intercepter le morceau de tuyau concerné et évacuer le fluide progressivement jusqu'à équilibrer la pression à celle atmo-sphérique.

Prévention contre les risques électriques résiduels



• Débrancher l'unité du réseau au moyen du sectionneur externe avant d'ouvrir le tableau électrique.



• En cas d'unité équipée de condensateurs de rephasage, attendre le temps indiqué sur la plaquette à bord de la machine à partir du moment où l'alimentation électrique de l'unité a été coupée, avant d'accéder à l'intérieur du tableau électrique ;



• Si l'unité est équipée de composants de type inverter intégrés, débrancher l'alimentation électrique et attendre au moins 15 minutes avant d'y accéder pour l'entretien : les composants internes restent sous tension pendant cette période, ce qui crée un risque d'électrocution ;



• Si le câble de l'alimentation est endommagé, il doit être remplacé par le constructeur ou par le service d'assistance technique ou de toute façon par une personne ayant une qualification similaire, afin de prévenir tout risque.

MAINTENANCE ORDINAIRE ET EXTRAORDINAIRE

Les activités de maintenance (avec le remplacement éventuel de composants) doivent être effectuées lorsque la machine est éteinte et non alimentée électriquement.

En particulier :

- Placer un panneau avec l'inscription « Ne pas actionner - maintenant en cours » sur le sectionneur ouvert ;
- Se munir des équipements de protection individuelle opportuns ;
- Les opérations de remplacement des composants du circuit frigorifique doivent être exécutées après avoir vidé le gaz frigorifique contenu à l'intérieur du circuit ;
- N'utiliser que des pièces de rechange d'origine achetées chez les revendeurs officiels ;
- Il est interdit d'apporter des modifications au schéma frigorifique, hydraulique ou électrique de l'unité ainsi qu'à sa logique de commande, sauf autorisation expresse de la société Aermec ;
- La machine doit être chargée avec le réfrigérant prévu sur l'étiquette caractéristique et dans la quantité requise.

Les mesures de la pression et de la température d'entrée et de sortie des compresseurs pour la détermination de la surchauffe ou du sous-refroidissement de la machine doivent être effectuées de la façon suivante :

- Accéder au tableau de la machine lorsqu'elle est éteinte ;
- Les instruments nécessaires sont connectés, les **manomètres** sont connectés au moyen de rallonges appropriées aux prises de pression à l'entrée et à la sortie des compresseurs, les **thermomètres** sont connectés à des sondes à thermocouple qui sont fixées sur les tuyaux à l'entrée et à la sortie des compresseurs. Ne pas utiliser d'appareils de mesure qui obligent l'opérateur à s'approcher du circuit frigorifique de la machine ;
- Allumer la machine et acquérir les mesures en restant éloignés et non exposés aux parties sous pression du circuit frigorifique ;
- Dès que les mesures sont terminées, éteindre la machine, enlever les instruments et refermer le compartiment du circuit frigorifique.
- En cas de machines dont le compartiment du circuit frigorifique n'est pas fermé par des charpenteries, l'essai du pressostat de haute/basse pression doit être exécuté en se plaçant devant le tableau de la machine où se trouve le panneau de commande, en restant loin et sans s'exposer aux parties sous pression du circuit frigorifique.

Remplacement du compresseur

Inspection et contrôle

Les activités d'inspection et de contrôle des fuites de la machine doivent être effectuées lorsque la machine est éteinte et non alimentée électriquement.

Nettoyage de la machine

Les activités de nettoyage de la machine doivent être effectuées lorsque la machine est éteinte et sans alimentation électrique.

MISE HORS SERVICE ET DÉMANTÈLEMENT DES COMPOSANTS DE LA MACHINE



ATTENTION Cette unité contient des gaz fluorés à effet de serre couverts par le Protocole de Kyoto. La loi interdit de les déverser dans la nature et oblige de les récupérer et de les remettre au revendeur ou à un centre de collecte.

Lorsque des composants sont enlevés pour être remplacés ou lorsque l'ensemble de l'unité arrive à la fin de sa vie et qu'il faut la retirer de l'installation, respecter les consignes d'élimination suivantes afin de minimiser l'impact environnemental :

- La totalité du gaz réfrigérant doit être récupérée dans des récipients spéciaux par un personnel spécialisé et muni des habilitations nécessaires et elle doit être remise aux centres de collecte ;
- L'huile de lubrification contenue dans les compresseurs et dans le circuit frigorifique doit être récupérée et remise à des centres de collecte ;
- La structure, l'équipement et les composants électriques et électroniques doivent être divisés en fonction du type de marchandises et de matériau de constitution et ils doivent être remis aux centres de collecte ;
- Si le circuit hydrique contient des mélanges avec des substances antigels, le contenu doit être récupéré et remis à des centres de collecte ;
- Respecter les lois nationales en vigueur.

19 LISTE DES INGRÉDIENTS PÉRIODIQUES CONSEILLÉS

INTERVENTIONS GÉNÉRALES

DESCRIPTION	FRÉQUENCE			
	Notes	3 mois	6 mois	12 mois
INTERVENTIONS GÉNÉRALES				
Contrôle de toute fuite de réfrigérant (opération à effectuer selon la fréquence conseillée par les règlements européens en vigueur)		•		
Contrôle de la tension d'alimentation de l'unité		•		
Contrôle de la tension d'alimentation des compresseurs		•		
Contrôle de la tension d'alimentation des ventilateurs		•		
Contrôle des vannes solénoïdes		•		
Contrôle du fonctionnement et étalonnage des pressostats le cas échéant		•		
Contrôle et lecture des sondes de pression/température		•		
Contrôle et remplacement éventuel des filtres déshydrateurs				•
Contrôle des contacteurs des compresseurs		•		
Contrôle des contacteurs des ventilateurs le cas échéant				•
Nettoyage des batteries d'échange (de préférence de l'intérieur vers l'extérieur)	(1)	•		
Contrôle des résistances électriques des échangeurs			•	
Contrôler la présence éventuelle de rouille et de signes de corrosion sur les composants en accordant une attention particulière aux récipients sous pression. Dans ce cas, intervenir en les remplaçant ou en intervenant avec des produits spécifiques			•	•
Nettoyage général de l'unité				•
Purger le circuit hydraulique et les échangeurs de chaleur ; la présence simultanée d'air et d'eau réduit l'efficacité et peut favoriser la formation de la rouille			•	

(1) Pour le nettoyage des batteries, se reporter au chapitre correspondant.



Vérifier tous les 12 mois que tous les branchements électriques sont correctement fixés et que toutes les bornes sont bien serrées.

INTERVENTIONS SUR LES CIRCUITS

DESCRIPTION	FRÉQUENCE			
	Notes	3 mois	6 mois	12 mois
INTERVENTIONS AU CIRCUIT FRIGORIFIQUE FONCTIONNEMENT À PLEINE CHARGE				
Mesure de la température de surchauffe			•	
Mesure de la température de sous-refroidissement			•	
Mesure de la température du gaz d'évacuation			•	
Mesure des courants absorbés des ventilateurs			•	
Mesure des courants absorbés des compresseurs			•	
CONTRÔLE DES COMPRESSEURS				
Contrôle du niveau de l'huile		•		
Contrôle de l'acidité de l'huile				•
Contrôle du bon fonctionnement de la résistance carter			•	
Contrôle du capteur de niveau de l'huile le cas échéant			•	
CONTRÔLES SUR LE CIRCUIT HYDRAULIQUE				
Mesure du courant absorbé des pompes			•	
Contrôle du joint du rotor de la ou des pompes		•		
Contrôle des joints flexibles		•		
Contrôle de l'étanchéité des têtes des échangeurs tubulaires			•	
Contrôle du bon fonctionnement et étalonnage du fluxostat le cas échéant		•		
Contrôle du bon fonctionnement du pressostat différentiel le cas échéant		•		
Contrôle de la concentration de la solution glycol le cas échéant	(1)	•		
Nettoyage du filtre à eau			•	

(1) Pour le remplacement éventuel du glycol, se référer aux documents fournis par le producteur.



ATTENTION La fréquence des opérations décrites ici peut varier en fonction de l'utilisation de l'unité et du type d'installation où elle est installée. Toutefois, nous recommandons de réduire les temps d'intervention si l'unité est installée dans un environnement agressif/sévère.



Aermec S.p.A.

Via Roma, 996 - 37040 Bevilacqua (VR) - Italia

Tel. +39 0442 633 111 - Fax +39 0442 93577

marketing@aermec.com - www.aermec.com

