

Twinéa

VMC double flux à haute efficacité, facile à installer



Livré de série



LE PRODUIT

- Pour des habitations du type T2 au T7 et +, 2 à 3 sanitaires
- Très compacte : installation en combles ou en plafond
- Très faible niveau sonore : 19 à 33 dB(A)
- Echangeur haute efficacité jusqu'à 95% avec By-pass
- Moteur EC à très basse consommation
- Double filtration sur air neuf G4 + F7, et G4 sur air extrait
- Accès direct sans outils
- Simple d'installation : Plug & Play et facile d'utilisation

FONCTIONS

- Commande tactile avec fonctions :
 - Choix du débit (3 vitesses)
 - By-pass (activé / désactivé)
 - Indicateur d'encrassement des filtres
 - Report d'alarme
- Régulation intégrée
- Option : sonde hygrométrique à monter dans le compartiment air extrait

DESCRIPTION ET MONTAGE

- Construction en polypropylène expansé avec renforts métalliques
- 4 piquages de raccordement Ø 150/160 avec joints : extraction air vicié / prise air neuf / soufflage d'air neuf / rejet d'air vicié
- 4 possibilités d'évacuation des condensats
- Kit de fixation pour installation plafond fourni
- Panneau de commande livré de série

DIMENSIONS en mm

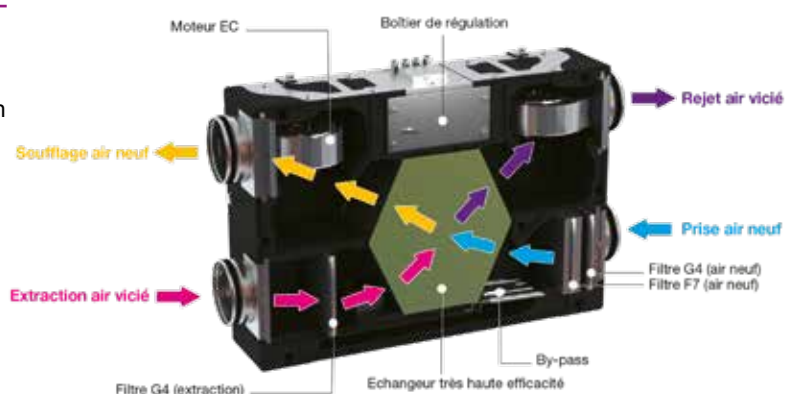
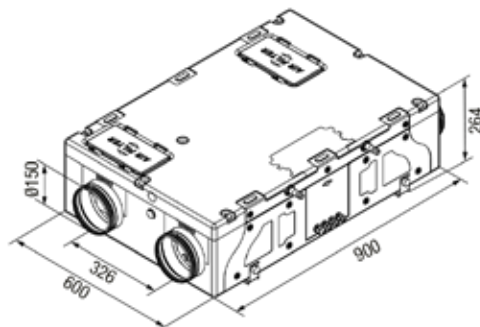

CARACTÉRISTIQUES TECHNIQUES

Alimentation	mono 230 V - 1 Ph - 50 Hz
Puissance absorbée max (W)	87
Intensité absorbée max (A)	0.71