

NOTICE D'INSTALLATION ET DE MAINTENANCE



ECOBBLUE™ 600 — 1000 — 1800



ECOBBLUE™ 2600 — 4200 — 6800 — 9100 — 11000

INFORMATIONS IMPORTANTES !

Schémas de câblage : pages 9 à 12

Réglage de la consigne : page 16

Modification des piquages (tailles 2600 à 11000) :
pages 7 à 8

TABLE DES MATIERES

| | | |
|----------|---|----|
| I. | Généralités..... | 3 |
| II. | A RECEPTION DU MATERIEL..... | 3 |
| II.1. | Contrôles à la réception..... | 3 |
| II.2. | Déballage..... | 4 |
| II.3. | Stockage..... | 4 |
| II.4. | Fin de vie du produit..... | 4 |
| III. | INSTALLATION..... | 4 |
| III.1. | Manutention..... | 4 |
| III.2. | Espace nécessaire pour la maintenance et poids..... | 5 |
| III.2.a. | ECOBLUE™ 600 – 1000 – 1800..... | 5 |
| III.2.b. | ECOBLUE™ 2600 – 4200 – 6800 – 9100 – 11000..... | 5 |
| III.3. | Mise en place..... | 6 |
| III.3.a. | Instructions spécifiques pour une installation des caissons en intérieur :..... | 6 |
| III.3.b. | Instructions spécifiques pour une installation des caissons en extérieur :..... | 6 |
| III.4. | Raccordements aérauliques..... | 6 |
| III.4.a. | Généralités..... | 6 |
| III.4.b. | Modification de la configuration des piquages..... | 6 |
| IV. | RACCORDEMENTS ELECTRIQUES..... | 8 |
| IV.1. | Alimentation électrique..... | 8 |
| IV.2. | Raccordement d'un report de défaut..... | 9 |
| IV.3. | Schémas électriques complets..... | 9 |
| IV.3.a. | Lexique..... | 9 |
| IV.3.b. | ECOBLUE™ 600 – 1000 – 1800..... | 9 |
| IV.3.c. | ECOBLUE™ 2600 à 4200..... | 10 |
| IV.3.d. | ECOBLUE 6800..... | 11 |
| IV.3.e. | ECOBLUE™ 9100 et 11000..... | 12 |
| IV.3.f. | Détail du bornier variateur NI-DV pour Ecoblue™ 2600 à 11000..... | 13 |
| IV.4. | Raccordement d'une liaison vers une GTC Modbus..... | 13 |
| IV.5. | Mise en route du caisson..... | 14 |
| V. | PARAMETRAGES..... | 15 |
| V.1. | Navigation dans les menus du régulateur LOBBY™..... | 15 |
| V.1.a. | Arborescence des menus et paramétrage..... | 16 |
| V.1.b. | Paramétrage de la communication vers une GTC Modbus..... | 17 |
| VI. | ENTRETIEN PERIODIQUE..... | 18 |
| VI.1. | Généralités..... | 18 |
| VII. | DEPANNAGE..... | 19 |
| VIII. | PROPOSITION DE RAPPORT DE MISE EN SERVICE..... | 20 |
| IX. | NOTES..... | 20 |

CONSIGNES DE SECURITE ET ENVIRONNEMENTALES

Conformément aux normes en vigueur, l'installation et la maintenance de la machine doivent être effectuées exclusivement par un personnel technique qualifié et habilité pour ce type d'appareil et d'intervention.

Utiliser les Équipements de Protection Individuels nécessaires pour éviter les dommages liés aux risques électrique, mécanique (blessures au contact des tôles, bords coupants, etc...) ou acoustique.

Ne pas employer l'appareil à un usage différent de celui pour lequel il est conçu. Cet appareil ne peut être utilisé que pour véhiculer de l'air exempt de composés dangereux, des poussières de chantier, etc...

Déplacer l'appareil comme indiqué au chapitre manutention.

Effectuer la mise à la terre conformément aux normes en vigueur. Ne jamais procéder à la mise en route d'un appareil non relié à la terre.

Avant toute intervention, s'assurer que l'unité est hors tension et attendre l'arrêt complet des organes en mouvement avant l'ouverture des portes (ventilateur).

En cours d'exploitation, les panneaux, portes et trappes d'inspection doivent être toujours montés et fermés.

La mise en route ou l'arrêt de l'appareil s'effectue uniquement via l'interrupteur de proximité.

Les équipements de sécurité et de contrôle ne doivent être ni supprimés, ni court-circuités, ni mis hors fonction.

L'installation doit être en conformité avec la réglementation de sécurité incendie.

Toute production de déchets doit être traitée conformément à la réglementation en vigueur.

Il appartient à l'installateur de l'équipement de veiller au respect de la réglementation concernant les émissions sonores à l'intérieur du bâtiment et d'adapter si nécessaire les conditions d'installation et d'implantation.

Nous déclinons toute responsabilité pour les dommages résultants d'une mauvaise utilisation de l'équipement, de réparation ou modification non autorisée ou du non-respect de la présente notice.

I. Généralités

La gamme **ECOBBLUE™** est un programme de caisson d'extraction à pression constante classé C4 destiné principalement à l'extraction d'air en habitat collectif et ERP nécessitant des débits faibles à élevés. Elle est équipée d'un moteur EC à entraînement direct à haut rendement, d'une turbine à profil spécifique (tailles 600 à 1800) et d'une turbine à réaction (tailles 2600 à 11000) ainsi que d'une régulation communicante MODBUS via RS485. Chaque caisson est équipé de son régulateur avec transmetteur et prise de pression, son interrupteur de proximité cadenassable ainsi que le câblage interne nécessaire au bon fonctionnement.

La gamme **ECOBBLUE™** est disponible équipée d'usine d'une régulation **LOBBY™** (fonctionnement en pression constante). Le régulateur **LOBBY™** intègre la fonction Mistral (temporisation de l'alarme Pression Faible d'une minute afin de ne pas perturber le fonctionnement du caisson par fort vent).

Les caissons **ECOBBLUE™** tailles 2600 – 4200 – 6800 – 9100 et 11000 proposent la modification de l'orientation des piquages facilité sur site.

Les caissons **ECOBBLUE™** tailles 6000 – 1000 – 1800 peuvent être installés dans différentes positions.

Une version traitée acoustiquement est disponible pour les tailles 2600 à 11000.

Ce matériel est prévu pour une installation entre 0 et 2000m d'altitude en standard. Nous consulter en cas d'installation au-dessus de 2000 mètres.

II. A RECEPTION DU MATERIEL

II.1. Contrôles à la réception

A la réception du matériel, contrôler l'état de l'emballage et du matériel. En cas d'avaries, effectuer immédiatement des réserves précises sur le bon de livraison du transporteur et prévenir votre distributeur immédiatement.

11.2. Déballage

Au déballage du matériel, vérifier les points suivants :

- Présence du nombre total de colis.
- Présence des accessoires prévus (appareillages électriques, manchettes ...).

Après déballage du matériel, les déchets devront être évacués conformément aux normes en vigueur.

Aucun emballage ne devra être dispersé dans l'environnement.

11.3. Stockage

Le matériel doit être stocké à l'abri, dans un endroit sec, axe moteur à l'horizontale, à une température comprise entre -20°C et 40°C, l'emballage ne pouvant être considéré comme suffisant pour un stockage aux intempéries.

11.4. Fin de vie du produit

A travers son adhésion à l'éco-organisme ECOLOGIC, la société CALADAIR INTERNATIONAL répond aux obligations de financement de la collecte, l'enlèvement et le traitement des Déchets d'Equipements Electriques et Electroniques.

Lors de l'installation ou la désinstallation de ce matériel, l'utilisateur ou installateur peut contacter la société Ecologic qui lui proposera une solution de collecte pour évacuer le produit obsolète dans une filière adaptée.

Téléphone : 01 30 57 79 09

Internet : www.e-dechet.com

III. INSTALLATION

III.1. Manutention

Le transport des caissons doit être effectué uniquement dans leur position d'installation.

Si l'appareil est manutentionné à l'aide d'un chariot élévateur à fourches, prendre soin que celui-ci supporte la structure porteuse. Adapter le choix des moyens de manutention au poids de l'appareil réceptionné (se référer au poids donné dans la notice).

Si l'appareil est transporté à l'aide d'une grue, il est nécessaire d'adapter la position des crochets de levage (positionnées d'usine vers l'intérieur du caisson pour des raisons de sécurité, modèles 2600 à 11000). Les dévisser et les positionner vers l'extérieur :



Utiliser 4 câbles de longueurs identiques. Ceux-ci devront être au moins aussi long que la plus grande distance entre 2 points d'ancrages.

Veillez particulièrement à la phase de dépose du produit afin d'éviter les chocs qui pourraient endommager la structure et l'intégrité du produit.

Une fois le caisson positionné, repositionner les crochets de levage vers l'intérieur du caisson.

III.2. Espace nécessaire pour la maintenance et poids

De manière générale, il est impératif de prévoir la place nécessaire pour le remplacement du ventilateur et des composants électroniques. Concernant les caissons Ecoblue™, laisser libre devant le panneau d'accès ventilateur l'équivalent de la côte L2 (Ecoblue™ 600 – 1000 – 1800) ou de la côte L (Ecoblue™ 2600 à 11000).

III.2.a. ECOBLUE™ 600 – 1000 – 1800

| Modèle ECOBBLUE™ | D1 mm | L1 mm | L2 mm | H mm | B mm | E mm | B1 mm | E1 mm | F mm | G mm | POIDS kg |
|---------------------|----------|----------|----------|---------|---------|---------|----------|----------|---------|---------|-------------|
| 600 | 250 | 370 | 425 | 370 | 225 | 150 | 175 | 175 | 280 | 405 | 18 |
| 1000 | 315 | 450 | 460 | 450 | 275 | 190 | 210 | 210 | 350 | 440 | 24 |
| 1800 | 355 | 555 | 485 | 555 | 360 | 200 | 260 | 260 | 400 | 465 | 34 |

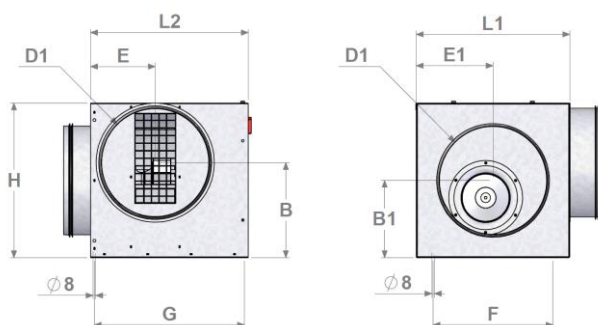

III.2.b. ECOBLUE™ 2600 – 4200 – 6800 – 9100 – 11000

| Modèle Ecoblue™ | φ mm | A mm | B mm | C mm | E mm | F mm | G mm | J mm | K mm | L* mm | Poids Kg |
|--------------------|---------|---------|---------|---------|---------|---------|---------|---------|---------|----------|-------------|
| 2600 | 400 | 945 | 580 | 600 | 565 | 245 | 345 | 910 | 485 | 350 | 70 |
| 4200 | 500 | 1085 | 680 | 700 | 685 | 295 | 395 | 1050 | 585 | 375 | 85 |
| 6800 | 630 | 1265 | 790 | 830 | 840 | 365 | 460 | 1230 | 690 | 460 | 140 |
| 9100 | 710 | 1375 | 890 | 910 | 935 | 405 | 500 | 1340 | 795 | 510 | 180 |
| 11000 | 800 | 1495 | 980 | 1000 | 1035 | 445 | 545 | 1455 | 885 | 520 | 215 |

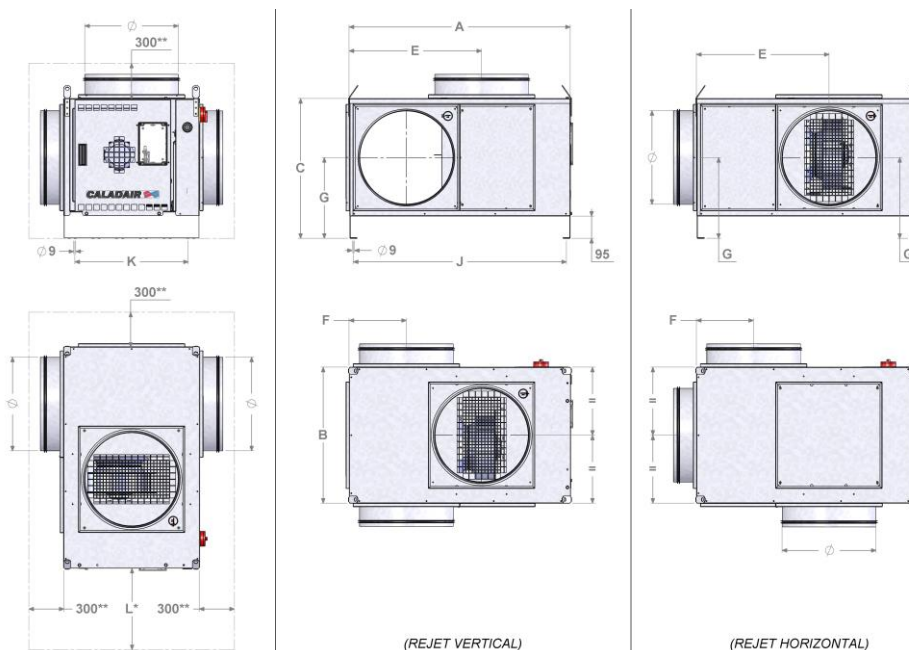

*Dégagement minimum nécessaire à l'extraction du moto-ventilateur

**Dégagement minimum nécessaire au démontage des éléments périphériques et passage d'outils (n'intègre pas l'espace nécessaire à l'accessibilité pour intervention)

III.3. Mise en place

L'appareil doit être posé sur une surface suffisamment massive, plane et solide (tailles 2600 à 11000 non prévue pour être suspendues). Il n'est pas nécessaire de surélever le caisson, son pied support étant suffisant à assurer un dégagement (ne pas obstruer le dégagement sous le caisson).

Utiliser un système de plots anti-vibratiles, de manchettes souples et d'atténuation acoustique en gaine si nécessaire.

Installer l'appareil de façon à ce que les intempéries ou la température ambiante ne puissent pas endommager les éléments internes du caisson pendant la mise en place ainsi que lors de son utilisation future (prévoir éventuellement une casquette de protection au rejet si nécessaire).

Si l'entrée du ventilateur n'est pas raccordée à une gaine, elle doit être équipée d'une grille de protection.

S'assurer que l'appareil ne puisse pas se désolidariser de son support.

III.3.a. Instructions spécifiques pour une installation des caissons en intérieur :

En cas d'installation en local technique, les caissons peuvent être utilisés avec l'axe du moteur horizontal (refoulement dans n'importe quelle position) ou vertical pour les tailles 600 à 1800 uniquement (aspiration dessous ou aspiration dessus).

Attention les presses étoupes du régulateur doivent être positionnés en partie basse.

A noter que les caissons ECOBLUE™ 600 – 1000 – 1800 peuvent être suspendus directement au plafond par tiges filetées M8 raccordées sur les pattes de fixation situées en partie inférieure des caissons.

III.3.b. Instructions spécifiques pour une installation des caissons en extérieur :

En extérieur, les caissons tailles 600 à 1800 doivent être utilisés uniquement avec l'axe du moteur horizontal et le panneau de contrôle sur la partie haute du caisson (voir chapitre modification de la position du panneau de contrôle).

Attention les presses étoupes du régulateur doivent être positionnés en partie basse.

Les caissons tailles 2600 à 11000 doivent être utilisés uniquement avec l'axe du moteur horizontal. Afin de protéger le variateur des rayons UV et pour éviter tout risque de brûlure, la trappe d'accès du variateur doit rester en place pendant le fonctionnement du caisson.

De manière générale, un appareil posé à l'extérieur doit toujours être fixé au plancher du châssis support, afin qu'il ne puisse pas bouger, ni tomber (tenir compte de la force du vent).

Prévoir également une buse biseautée grillagée (BBG) ou un chapeau (CP) si nécessaire (proposés en option).

III.4. Raccordements aérauliques

III.4.a. Généralités

Pour le raccordement aéraulique, sélectionner les sections de gaines en fonction des dimensions des manchettes souples qui doivent être correctement tendues. Le réseau devra si nécessaire être calorifugé. Le réseau devra être réalisé dans les règles de l'art (pas de coudes en sortie de ventilateur avant une distance minimum de 5 fois le diamètre de piquage, et à l'aspiration, pas de coude avant une distance minimum de 2,5 fois le diamètre de piquage).

III.4.b. Modification de la configuration des piquages

La gamme Ecoblue™ 2600-4200-6800-9100-11000 est modifiable en standard sur site, lors de la mise en place, grâce à deux panneaux piquage d'aspiration, un panneau piquage de rejet et un panneau d'obturation amovibles.

Le caisson est livré dans la configuration suivante :

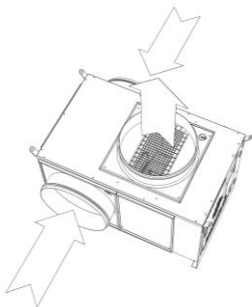

Configuration de base : rejet vertical et double aspiration à 180°.

Il est possible de modifier le caisson dans sa configuration de base vers les configurations suivantes sans option supplémentaire :

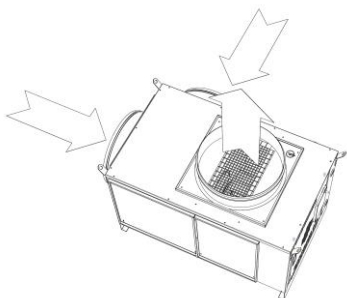

Double aspiration à 90° gauche et rejet vertical
Configuration 2AV

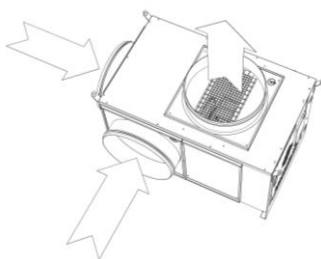

Double aspiration à 90° droite et rejet vertical
Configuration 2BV

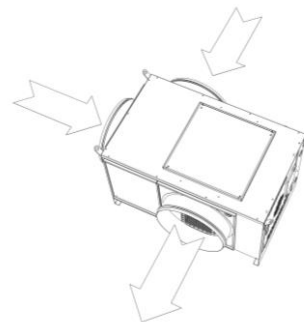

Double aspiration à 90° et rejet horizontal
Configuration 2AH

Les panneaux d'obturation et panneaux-piquages sont fixés sur le caisson via 4 vis à tête cruciforme (le panneau B est de plus lié au panneau-piquage C ou D via 3 vis tête cruciforme). Ils peuvent être repositionnés selon le besoin le besoin / la configuration choisie.

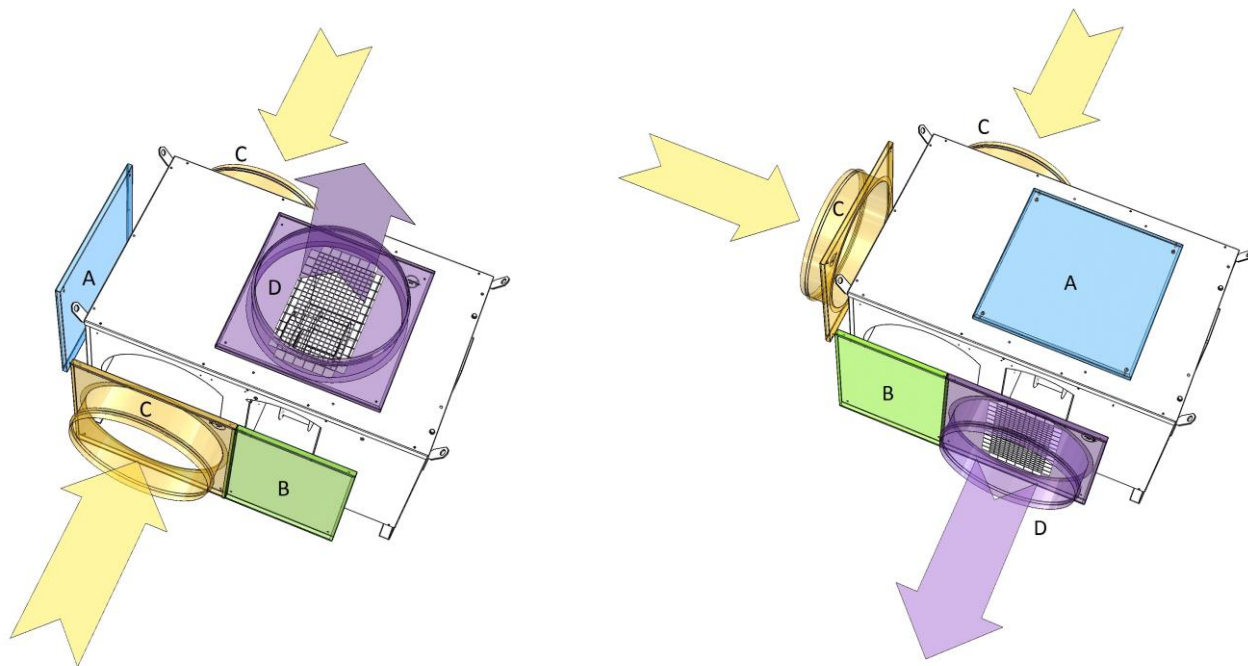

Via l'utilisation d'un bouchon de piquage (non livré), il est possible d'obtenir les configurations suivantes :

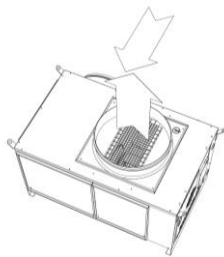

Aspiration gauche
rejet vertical.
Configuration 1AV

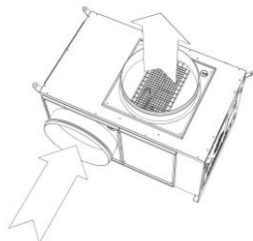

Aspiration droite
rejet vertical.
Configuration 1BV

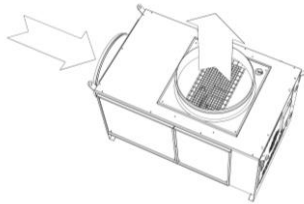

Aspiration en ligne rejet vertical.
Configuration 1CV

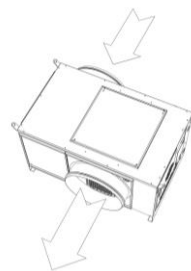

Aspiration à 90° rejet
horizontal.
Configuration 1AH

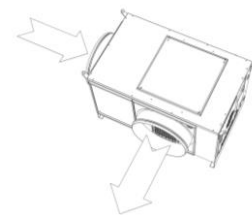

Aspiration en ligne
Rejet horizontal.
Configuration 1BH

IV. RACCORDEMENTS ELECTRIQUES

IV.1. Alimentation électrique

Le raccordement de la puissance s'effectue sur le bornier de l'interrupteur de proximité et doit être effectué selon les réglementations en vigueur, et en particulier la NFC-15-100 (Se reporter à l'étiquette de désignation du produit et au tableau ci-dessous).

| Modèle | Puissance moteur électrique (W) | Temp. extérieure d'utilisation (°C / °F) | Indice de protection ventilateur / Classe moteur | Protection Thermique | Tension d'alimentation (V / Ph / Hz) Tolérance +/-5% | Intensité nominale (A) |
|--------|---------------------------------|--|--|----------------------|---|------------------------|
| 600 | 101 | -20 / 50 | IP44 / F | PTI | 230 / 1 / 50 | 0,79 |
| 1000 | 150 | -20 / 50 | IP44 / F | PTI | 230 / 1 / 50 | 1,19 |
| 1800 | 320 | -20 / 50 | IP44 / F | PTI | 230 / 1 / 50 | 1,43 |
| 2600 | 680 | -20 / 40 | IP54 / F | PTI | 230 / 1 / 50 | 2,3 |
| 4200 | 680 | -20 / 40 | IP54 / F | PTI | 230 / 1 / 50 | 3,5 |
| 6800 | 1900 | -20 / 40 | IP54 / F | PTI | 230 / 1 / 50 | 6,4 |
| 9100 | 2900 | -20 / 40 | IP54 / F | PTI | 400 / 3 / 50 | 3,2 |
| 11000 | 2900 | -20 / 40 | IP54 / F | PTI | 400 / 3 / 50 | 3,5 |

Le raccordement électrique des caissons Ecoblue™ s'effectue directement sur l'interrupteur de proximité monté d'usine. Veillez à ce que l'alimentation électrique soit bien coupée et déclipser le bloc interrupteur de sa poignée de façade (via l'intérieur du caisson Ecoblue) et effectuer le câblage tel que décrit ci-dessous.

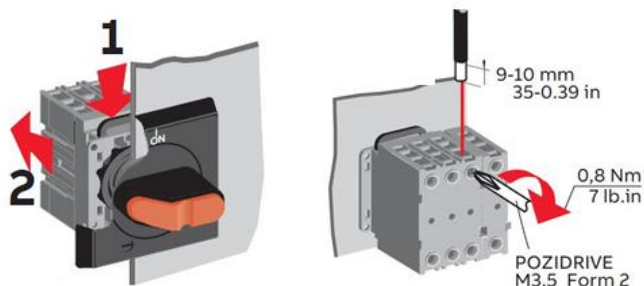

Remettre en place le bloc bornier de l'interrupteur.

A noter qu'il est indispensable que la portion de gaine de câble d'alimentation à l'extérieur du caisson soit maintenue sur un chemin de câbles et non laissée libre. De plus, il doit être installé de manière à ne pas appliquer de force sur l'interrupteur de proximité.

IV.2. Raccordement d'un report de défaut

Un contact NO (contact à fermeture) (1A 230V AC/ 12V DC) est disponible sur les bornes COM et NO du régulateur. Le contact se ferme dès que la pression passe au-dessus de 80Pa (temporisation de 30 secondes). A noter que le défaut devient actif une minute après le démarrage.

IV.3. Schémas électriques complets

IV.3.a. Lexique

ECOBBLUE™ 600-1000-1800 :

- Fil noir entre transmetteur de pression et régulateur Lobby™ : Commun.
- Fil rouge entre transmetteur de pression et régulateur Lobby™ : Alimentation 24Vac.
- Fil jaune entre transmetteur de pression et régulateur Lobby™ : Signal 0-10V.

ECOBBLUE™ 2600 à 11000 :

- Fil bleu entre régulateur Lobby™ et variateur : Commun.
- Fil marron entre régulateur Lobby™ et variateur : Signal 0-10V de pilotage du ventilateur.
- Fil noir entre régulateur LOBBY™ et transmetteur de pression : Commun.
- Fil rouge entre régulateur LOBBY™ et transmetteur de pression : alimentation 24Vac
- Fil jaune entre régulateur LOBBY™ et transmetteur de pression : Signal 0-10V.

IV.3.b. ECOBLUE™ 600 – 1000 – 1800

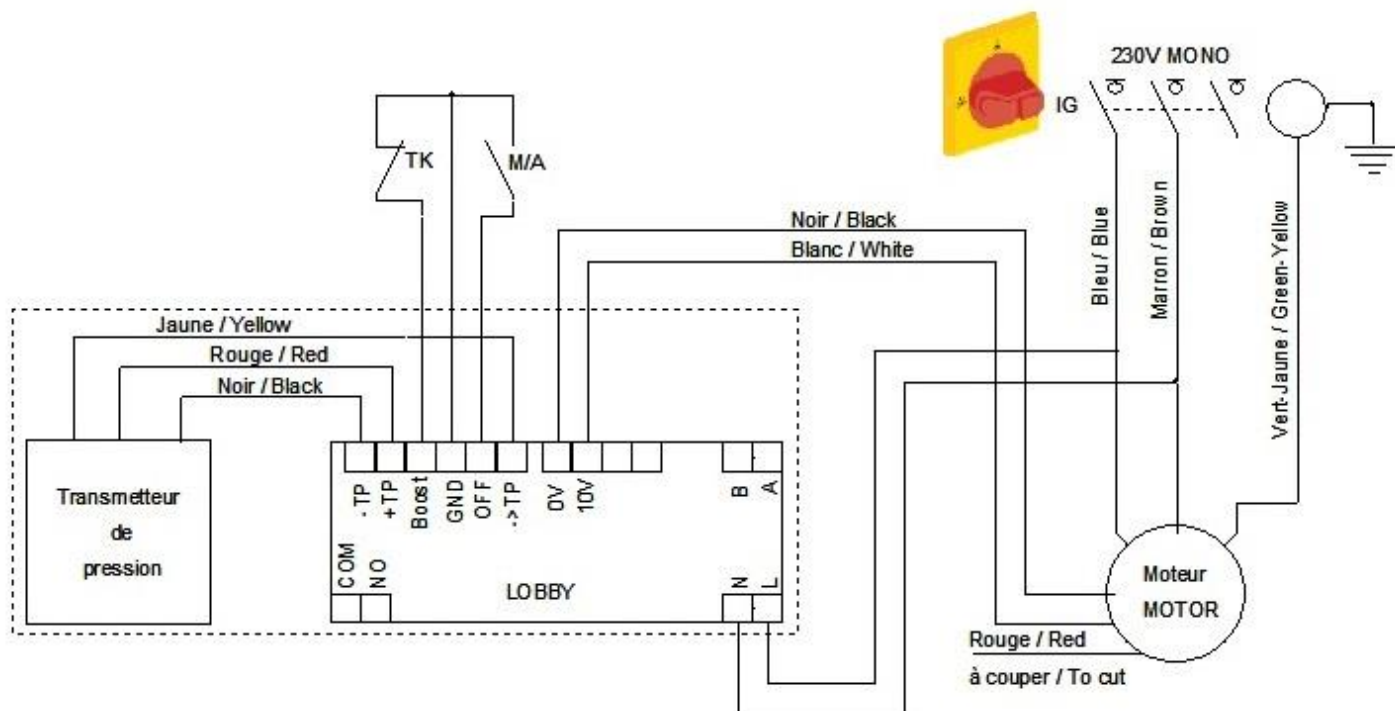

IV3c ECOBLEUE™ 2600 à 4200

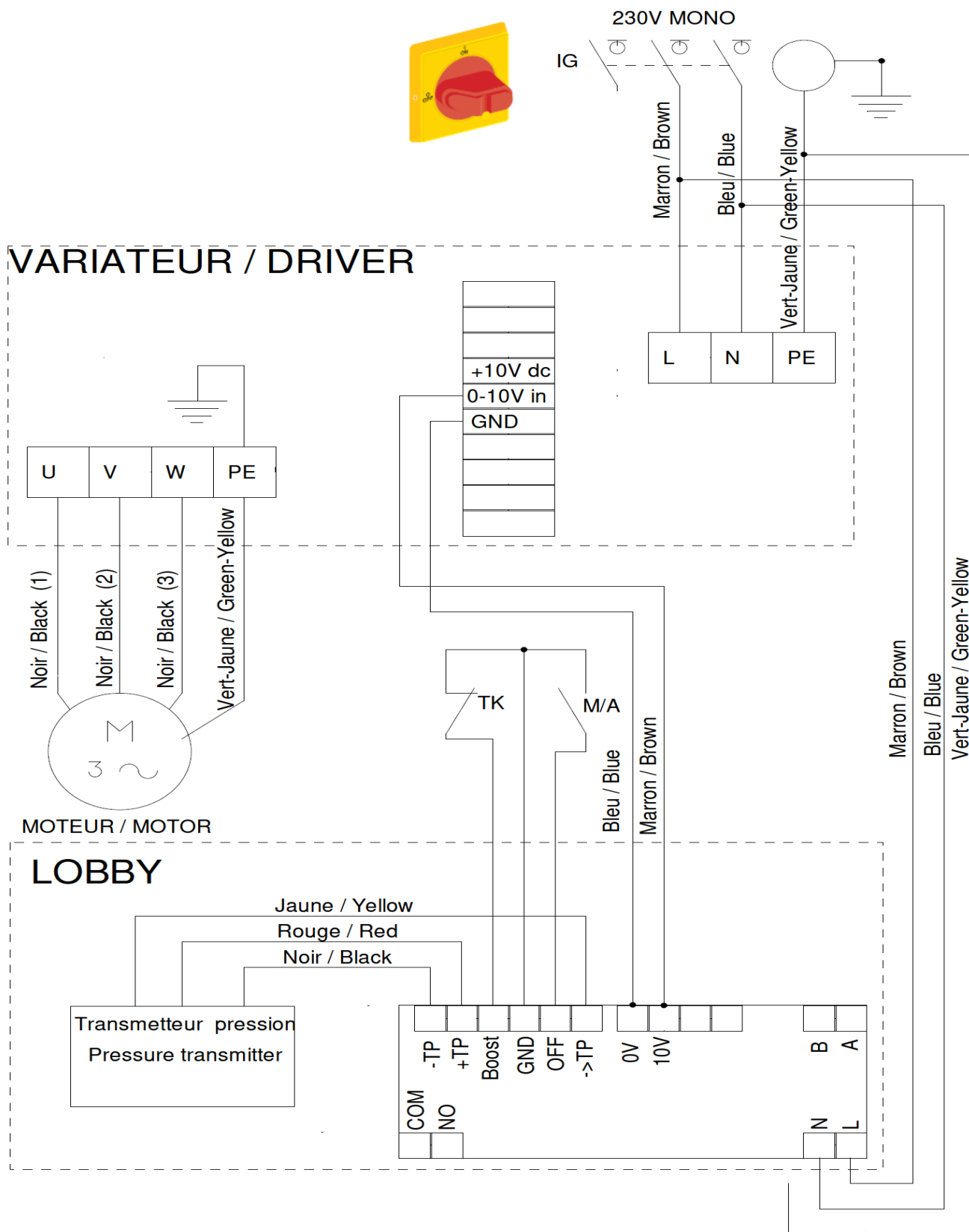

IV.3.d ECOBLUE 6800

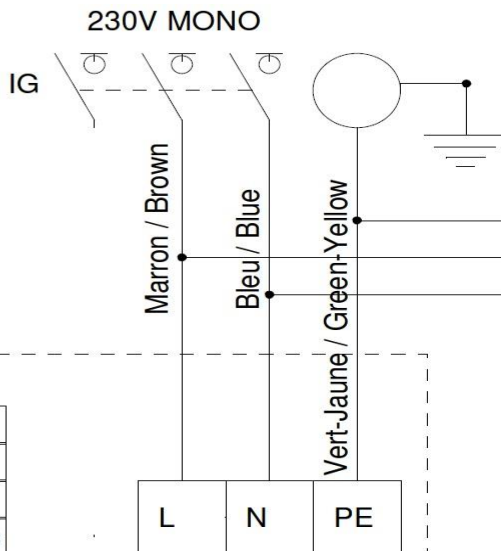

VARIATEUR / DRIVER

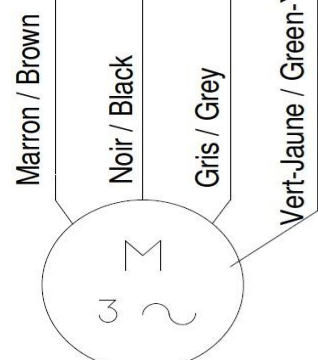
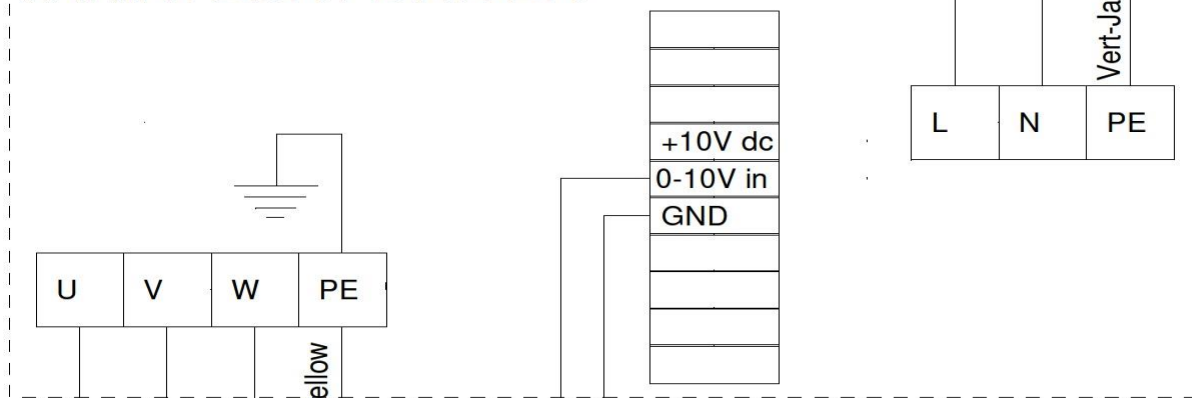

MOTEUR / MOTOR

LOBBY

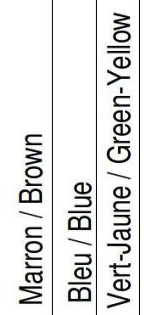
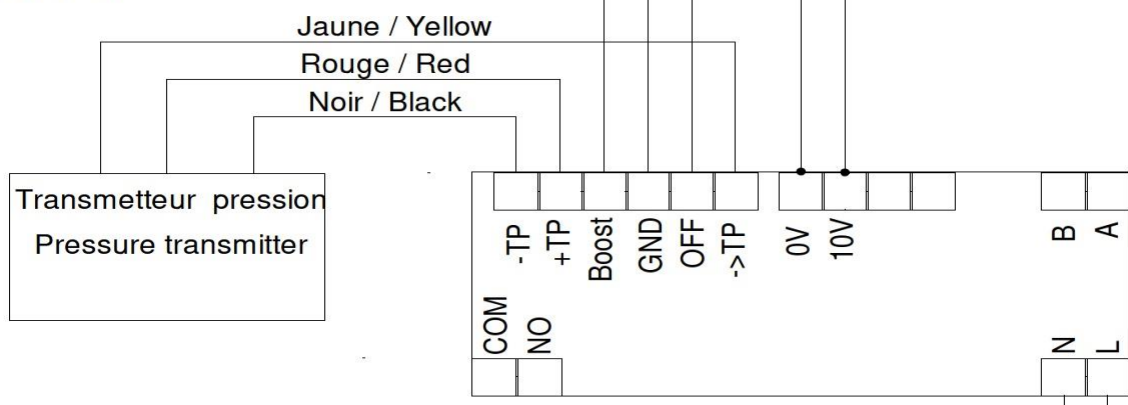

IV.3e ECOBLUE™ 9100 et 11000

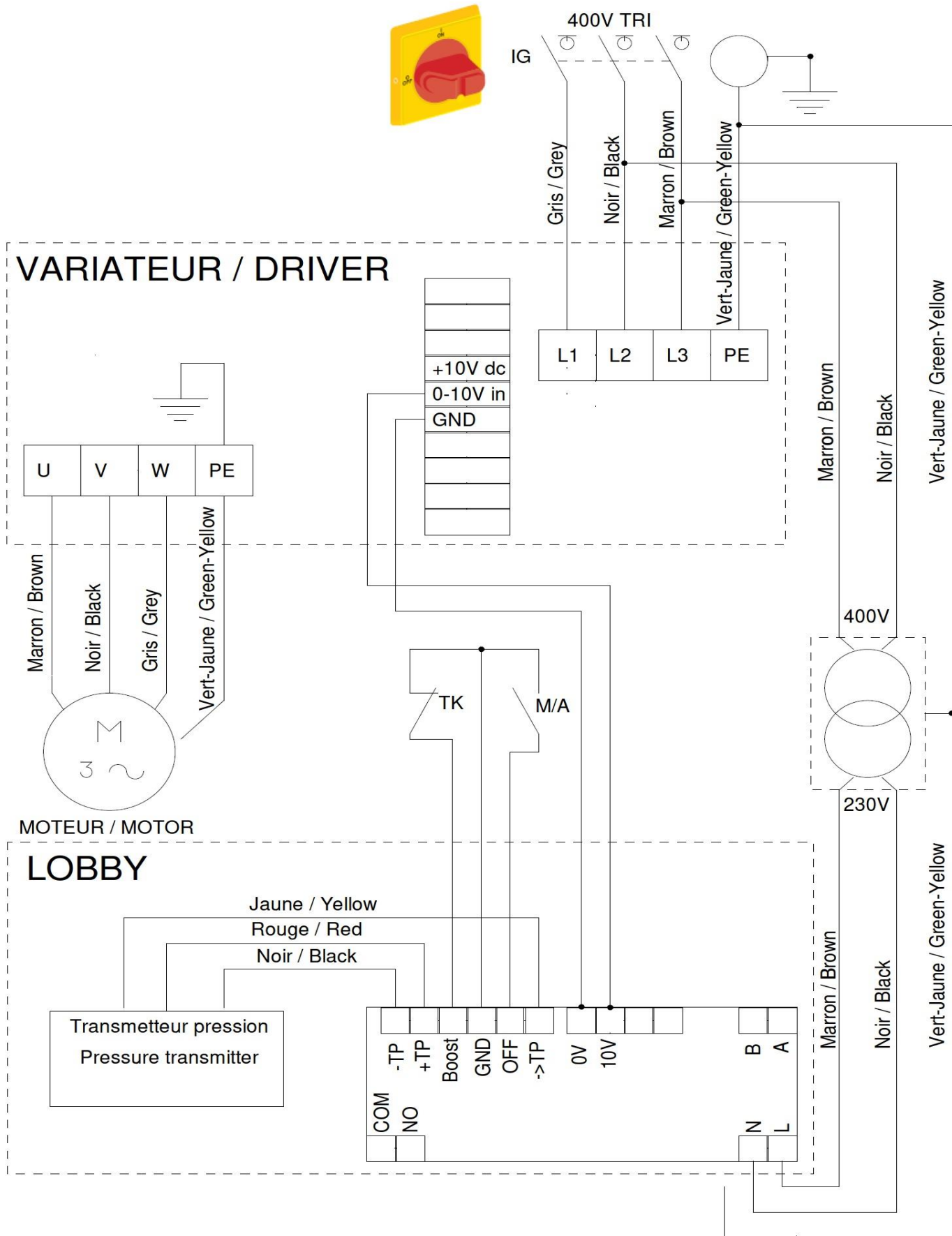

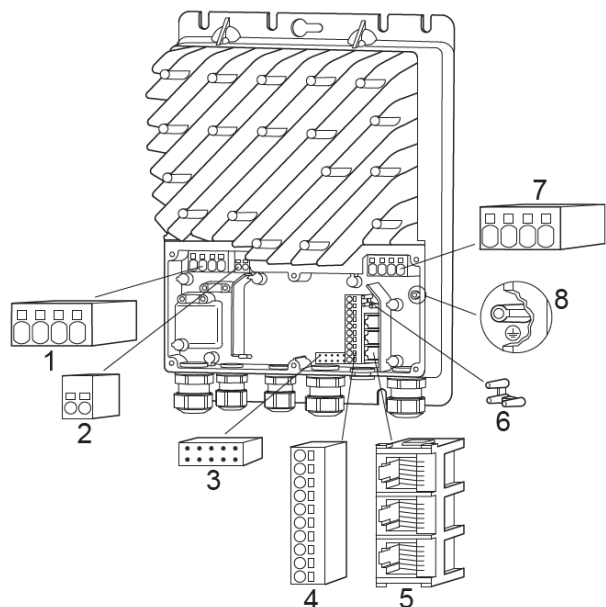
IV.3.f. Détail du bornier variateur NI-DV pour EcoBlue™ 2600 à 11000

1 : Bornier de raccordement moteur

4 : Bornier de commande moteur

7 : Bornier d'alimentation variateur

Les autres borniers ne sont pas utilisés.

IV.4. Raccordement d'une liaison vers une GTC Modbus

Utiliser du câble blindé 1 paire croisée type BELDEN 8723 ou équivalent pour raccorder la GTC aux bornes A et B du régulateur LOBBY.



IV.5. Mise en route du caisson

Vous trouverez ci-dessous les points à vérifier une fois l'installation finalisée ainsi que la procédure de réglage du caisson.

Avant la mise en route :

| Composant | Actions |
|---|---|
| Turbine ventilateur | Vérifier la coaxialité avec le pavillon (absence de frottement) Vérifier qu'aucun objet n'est présent dans le compartiment |
| Variateur de fréquence (tailles 2600 à 11000) | Vérifier le câblage et le raccordement à la terre Vérifier le blindage du câble moteur et son bon raccordement |
| Interrupteur de proximité | Vérifier le câblage et le raccordement à la terre |
| Prise de pression | Vérifier la liaison des raccordements aérauliques (tube transparent PVC et prise de pression noire) |
| Gaines | Contrôler l'étanchéité, la mise en place des bouches réseau et bouchons en bas de colonne. |
| Raccordements électriques | Vérifier le serrage des vis |

A la mise en route :

- Valider le sens de rotation de la turbine (sens horaire lorsque vous êtes face à la trappe d'accès, tailles 2600 à 11000 uniquement) et assurez-vous qu'aucun bruit anormal n'est émis par le caisson.
- Si le sens de rotation est incorrect, inverser deux phases sur l'interrupteur de proximité et vérifier à nouveau le sens de rotation.
- Si un frottement est détecté entre le pavillon d'aspiration et la turbine, arrêter immédiatement le caisson et réajuster la position du pavillon d'aspiration (il est fixé via 4 vis et plusieurs séries de trous sont prévus à cet effet). L'espace entre pavillon et turbine doit être constant.
- Vérifier que les bouches d'extraction soient toutes installées et que le réseau ne soit pas obstrué.

Procédure de réglage du caisson :





- Régler la consigne de pression de manière à obtenir la dépression désirée aux bouches du système (voir chapitre VI).
- Une fois la consigne atteinte, mesurer la tension de pilotage du ventilateur une fois la consigne réglée et atteinte (bornes 0V et 10V du régulateur LOBBY™, tension continue) : elle doit être inférieure à 8V.
- Toujours en fonctionnement à la consigne atteinte, mesurer les intensités consommées sur chaque phase de l'interrupteur de proximité : elles ne doivent pas dépasser la valeur nominale du ventilateur (se reporter aux données électriques chapitre IV.1)

V. PARAMETRAGES

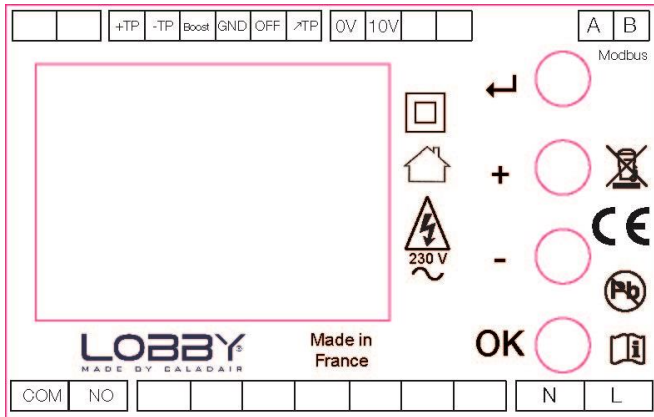
V.1. Navigation dans les menus du régulateur LOBBY™

Le paramétrage se fait entièrement via le régulateur LOBBY™ positionné sur le caisson ECOBLUE™



-  Retour à l'écran d'accueil
-  +  - Modification de la valeur
-  OK Validation de la valeur
Accès à la consigne de pression
Accès au menu service par appui long

V1a Arborescence des menus et paramétrage

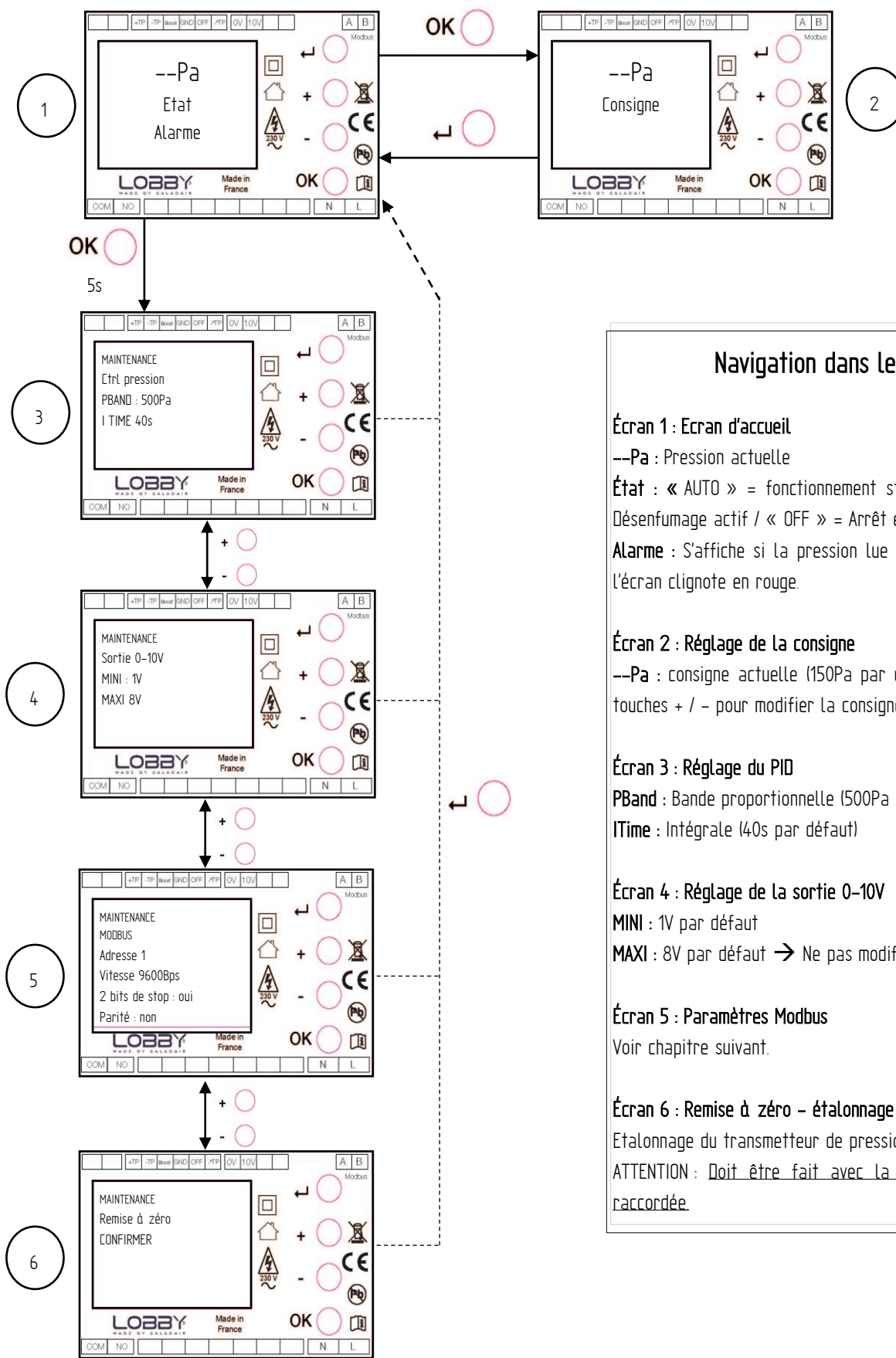

Navigation dans les menus

Écran 1 : Ecran d'accueil
 --Pa : Pression actuelle
 État : « AUTO » = fonctionnement standard / « BOOST » = Désenfumage actif / « OFF » = Arrêt externe via contact sec
 Alarme : S'affiche si la pression lue est <80Pa. Dans ce cas l'écran clignote en rouge.

Écran 2 : Réglage de la consigne
 --Pa : consigne actuelle (150Pa par défaut). Appuyer sur les touches + / - pour modifier la consigne. Valider avec OK.

Écran 3 : Réglage du PID
 PBand : Bande proportionnelle (500Pa par défaut)
 ITime : Intégrale (40s par défaut)

Écran 4 : Réglage de la sortie 0-10V
 MINI : 1V par défaut
 MAXI : 8V par défaut → Ne pas modifier

Écran 5 : Paramètres Modbus
 Voir chapitre suivant.

Écran 6 : Remise à zéro - étalonnage
 Etalonnage du transmetteur de pression.
 ATTENTION : Doit être fait avec la prise de pression non raccordée.

V1b Paramétrage de la communication vers une GTC Modbus

Pour accéder au paramétrage du protocole Modbus, appuyer pendant 5 secondes sur le bouton OK et appuyer sur la touche — jusqu'à l'apparition de l'écran Maintenance Modbus.

| | | |
|--|--|--|
|  | <p>Les paramètres modifiables sont les suivants :</p> <ul style="list-style-type: none"> - Adresse (entre 1 et 999). - Vitesse de communication : (de 150 à 19200 bps). - Bits de stop (Oui = 2 bits de stop, Non = 1 bit de stop). - Parité (aucune, impaire, paire). | <p>Paramétrage usine :</p> <ul style="list-style-type: none"> 1 9600 bps Oui Non (aucune parité) |
|--|--|--|

Table d'échange :

| | Désignation | Fonction | Adresse | Remarques |
|----------|----------------|------------------|---------|--|
| Lecture | Pa Actual | Input Register | 1 | Valeur lue en Pascal |
| | Alarme | Input Register | 2 | Défaut pressostat 0 = pas de défaut 1 = défaut actif |
| Ecriture | Consigne LOBBY | Holding Register | 3 | Paramétrage de la consigne en Pa |

VI. ENTRETIEN PERIODIQUE

VI.1. Généralités

L'entretien et la mise hors service des installations doivent être réalisés dans les conditions assurant le respect des exigences réglementaires environnementales applicables. L'entretien doit être assuré au moins 1 fois par an ou suivant les exigences réglementaires applicables (sécurité incendie...). En fonction des conditions d'installation, l'intervalle de contrôle peut encore être réduit.

La garantie sera annulée en cas de non-respect des consignes d'entretien.

Avant de commencer toute intervention d'entretien ou de réparation, il est impératif de couper l'alimentation électrique et de s'assurer qu'elle ne puisse être rétablie par inadvertance (cadenasser l'interrupteur de proximité en position Off dans ce but).

Les interventions d'entretien et de maintenance devront être conduites par du personnel qualifié et équipé du matériel adéquat (Equipements de Protection Individuelle, etc...).

Le tableau ci-dessous indique les opérations de maintenance à effectuer à minima.

| Composant | Entretien périodique |
|---|--|
| Turbine ventilateur | Nettoyer les aubes si nécessaires ainsi que la grille de protection au rejet (Les nettoyer à l'aide d'un chiffon ou d'une brosse souple. Ne pas utiliser d'eau). Vérifier la coaxialité avec le pavillon (absence de frottement). En cas de changement du moteur, vérifier le sens de rotation de la turbine (voir chapitre IV.5). |
| Intérieur du caisson | Nettoyer l'intérieur du caisson pour éviter toute accumulation de poussière. Vérifier qu'aucun objet n'est présent dans le caisson. |
| Sous le caisson | Vérifier que rien n'obstrue l'espace sous le caisson (feuilles mortes, etc...) |
| Mototurbine, variateur de fréquence (si présent) et interrupteur de proximité | Contrôler l'intensité nominale. Resserrer les éléments de connexion si nécessaire. |
| Prise de pression | Vérifier la liaison des raccordements aérauliques (tube transparent PVC) et que celui-ci ne soit ni obstrué, ni perforé. Changer si nécessaire. |
| Manchettes souples (si présentes) | Vérifier que les manchettes ne soient pas perforées. Changer si nécessaire. |
| Gaines | Contrôler l'étanchéité. Nettoyage du réseau de gaines et grille de rejet si présentes. |
| Raccordements électriques | Vérifier le serrage des vis |

VII. DEPANNAGE

Vous trouverez ci-dessous les défauts potentiellement rencontrés et leurs causes probables.

| Nature du défaut | Cause(s) probable(s) | Solutions |
|---|---|--|
| Le caisson ne démarre pas + pas d'affichage | Caisson non alimenté | Vérifier la présence d'une tension adaptée, Vérifier que l'interrupteur soit sur ON |
| Le caisson ne démarre pas | Temporisation au démarrage Moteur HS Défaut visible sur variateur (modèles 2600 à 11000 uniquement) Signal de commande 0-10V interrompu | Attendre 1 minute avant que le caisson démarre. Vérifier les enroulements moteur. Vérifier l'état de la diode rouge sur le variateur : si elle est rouge fixe : au moins une alarme critique active. Liste d'alarmes critiques (non exhaustive) : surtension à l'alimentation, court-circuit moteur, phase manquante à l'alimentation, alimentation déséquilibrée, blocage mécanique de la turbine, rotation de la turbine inverse). Vérifier la continuité du câble entre le régulateur Lobby (bornes 0V et 10V) et le variateur. |
| Le caisson ne démarre pas + OFF affiché sur l'écran | Arrêt externe enclenché | Ouvrir le contact arrêt externe (bornes Gnd — Off). |
| Le caisson est au maximum (« BOOST » affiché sur écran) | Fils TK (thermo contact de sécurité) coupés (voir schéma). Température de l'air aspiré supérieure à 70°C. | Redémarrer le caisson (attendre l'arrêt complet de la turbine avant remise sous tension), Changer ou recâbler le TK (thermo contact de sécurité) |
| 0 Pa affiché sur l'écran ou consigne non atteinte. « ALARME » affiché sur l'écran rouge/vert | Tuyau du TP (transmetteur de pression) débranché Problème de raccordement du TP (transmetteur de pression) Traces d'humidité dans le tuyau et la prise de pression Réseau ne générant pas assez de pertes de charges sur l'aspiration / bouché au refoulement. | Vérifier le branchement aéraulique du TP (transmetteur de pression, le tuyau doit être raccordé sur - (prise de pression noire), Vérifier le branchement électrique du TP (transmetteur de pression) Evacuer l'humidité du tuyau de prise de pression. Vérifier que la gaine de rejet ne soit pas obstruée. Vérifier que les bouches et les bouchons de bas de colonne soit installés à l'aspiration. |
| Débit non atteint | Défaut visible sur variateur (modèles 2600 à 11000 uniquement) | Vérifier l'état de la diode rouge sur le variateur : si elle clignote rouge : au moins une alarme non critique active (réduction des performances moteur). Liste d'alarmes non critique (non exhaustive) : tension d'alimentation trop basse, puissance de sortie maximale atteinte. |

Pour tout autre défaut ou anomalie constatée, et en cas d'inefficacité du dépannage, contacter le Service Après-Vente.

Les pièces défectueuses doivent être remplacées exclusivement par des composants d'origine (respect des réglementations applicables au produit).

