



GAMME MINIBLUE®

Caissons d'extraction VMC tertiaire
Débit 50 à 3500 m³/h

02





Moteur EC
(courant continu)
débit 50 à 3500 m³/h

APPLICATION

- Extraction ou insufflation des locaux tertiaires nécessitant de faibles et moyens débits.
- Ⓢ Particulièrement adapté pour répondre à des contraintes dimensionnelles d'installation (faible hauteur), à des exigences acoustiques (traitement phonique en standard) et de très basse consommation.
- Ⓢ Les caissons MINIBLUE® équipés de moteur EC (courant continu) répondent aux exigences de la directive ErP 2009/125/EC (2^e phase, 2018). Le MINIBLUE® garantit de très faibles consommations électriques.

GAMME

- Déclinée en 5 tailles et 7 modèles,, la gamme MINIBLUE® couvre des débits de 50 à 3 500 m³/h.
- Disponible en 2 modes de régulation, la gamme MINIBLUE® vous permet une utilisation adaptée et optimale de vos installations.
MINIBLUE® : version standard équipée d'un potentiomètre pour ajuster votre point de fonctionnement.
MINIBLUE LOBBY® : version Pression Constante Autorégulée avec réglage de la pression désirée et afficheur LCD de la pression instantanée.

CONSTITUTION

- Caisson en tôle d'acier galvanisé, épaisseur 10/10^e.
- Ⓢ Isolation phonique en laine de roche, très haute densité (120 kg/m³).
- Couvercle amovible fixé par quatre vis.
- Ⓢ Piquages circulaires en ligne à double joints.
- Ⓢ Interrupteur proximité cadenassable monté.
- Passe fil pour câble d'alimentation.
- Caisson équipé de pieds avec empreinte ☞ pour fixation.

MOTOVENTILATEUR

- Moteur à entraînement direct à courant continu avec commutation électrique (EC) à haut rendement (conforme ErP 2009/125/EC, 2^e phase 2018).
- Modèle MINIBLUE® 125 à 250 : turbine à réaction simple ouïe.
- Autres modèles : turbine à action double ouïe.

INSTALLATION

- Equipé d'un couvercle pare-pluie, il peut être installé en extérieur.
- Possibilité d'utiliser le caisson en plafond ou contre un mur dans toutes les positions.

- Accès aisé à tous les éléments internes.
- Température d'utilisation : 40° C.

VARIANTE

- Ⓢ Version G4 avec filtre gravimétrique G4, épaisseur 25 mm.

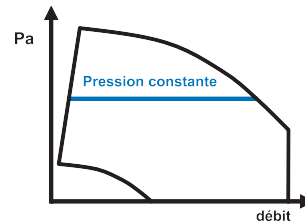

CARACTÉRISTIQUES
DIMENSIONNELLES MINIBLUE®

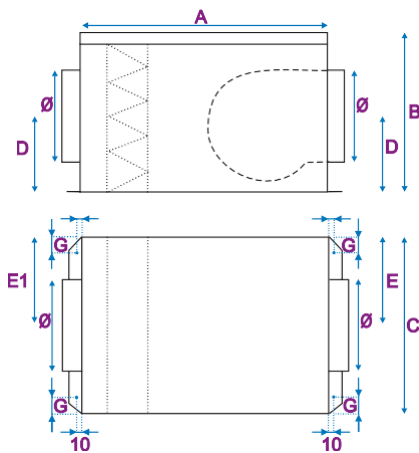

Modèle MINIBLUE®	A mm	B mm	C mm	Ø mm	D mm	E1 mm	E mm	G mm	Poids appareil (kg)
125	515	235	370	125	120	185	185	50	12
160	515	235	370	160	120	185	185	50	12
200	590	260	420	200	125	210	210	60	16
250	540	335	450	250	165	225	225	60	19
315	470	385	450	315	205	225	225	60	23
355	570	475	550	355	275	275	275	60	30
400	570	475	550	400	250	275	275	60	31

TABLEAU DE PRÉSÉLECTION MINIBLUE®

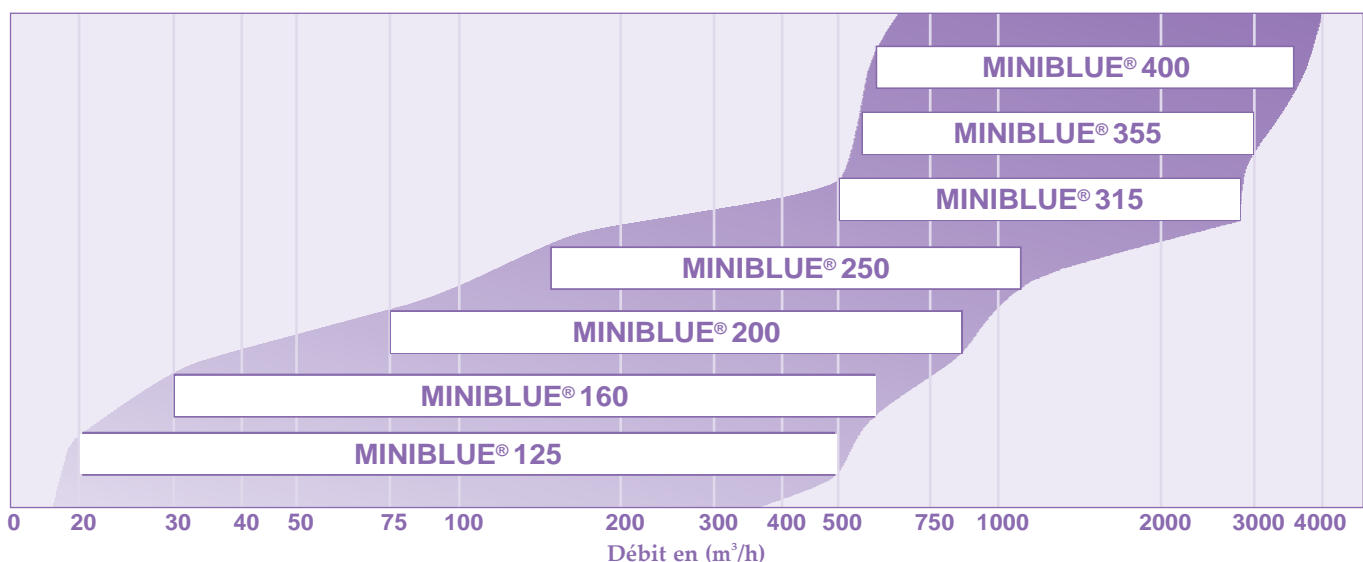



- Les valeurs L_{p4m} dB(A) (○) indiquées sur les courbes correspondent au niveau de pression acoustique à 4m en champ libre hémisphérique, sur une surface réfléchissante, rejet caisson non raccordé.
- Les valeurs L_{wA} cond aspiration dB(A) (□) indiquées sur les courbes correspondent au niveau de puissance acoustique global rayonné dans le conduit d'aspiration.
- Pour obtenir le spectre acoustique de puissance sonore " L_{wA} cond aspiration dB(A)", côté aspiration, ajouter les valeurs ci-dessous au niveau de puissance acoustique " L_{wA} cond aspiration dB(A)" mentionné sur les courbes (□).

Pondération spectre acoustique amont en fonction de L_{wA} cond aspiration (dB(A)) (□) indiqué sur les courbes								
Fréquence	63Hz	125Hz	250Hz	500Hz	1 kHz	2 kHz	4 kHz	8 kHz
Pondération MINIBLUE 125 dB(A)	-26	-14	-3	-6	-10	-15	-17	-17
Pondération MINIBLUE 160 dB(A)	-25	-14	-3	-6	-10	-15	-17	-17
Pondération MINIBLUE 200 dB(A)	-22	-11	-2	-9	-10	-16	-18	-23
Pondération MINIBLUE 250 dB(A)	-21	-11	-2	-8	-10	-18	-22	-26
Pondération MINIBLUE 315 dB(A)	-20	-12	-7	-4	-7	-14	-17	-17
Pondération MINIBLUE 355 dB(A)	-29	-11	-1	-12	-14	-19	-21	-23
Pondération MINIBLUE 400 dB(A)	-23	-9	-1	-15	-17	-21	-23	-27

- Le niveau de puissance acoustique global rayonné dans le conduit aval " L_{wA} cond refoulement dB(A)" s'obtient en ajoutant 20 dB(A) aux valeurs " L_{p4m} dB(A)" (○), indiquées sur les courbes.
 - Pour obtenir le niveau de pression acoustique L_p dB(A), en champ libre hémisphérique, à une certaine distance, appareil posé au sol sur surface réfléchissante, côté aspiration raccordé, côté refoulement non raccordé, ajouter les valeurs ci-dessous à L_{p4m} dB(A) (○) indiqué sur les courbes.

Pondération L_p à diverses distances en fonction de L_{p4m} (○)						
Distance	2 m	3 m	4 m	5 m	7 m	10 m
Pondération distance dB(A)	6	2	0	-2	-5	-8

NOTA : Tolérance = Valeurs globales +/- 3 dB(A)
Spectres acoustiques +/- 5 dB(A)

- Pour obtenir le niveau sonore "NSC4" à 4m, appareil raccordé à l'aspiration et au refoulement par une gaine de même isolation phonique que le caisson, retrancher 17 dB(A) à la valeur de L_{p4m} indiquée sur les courbes.

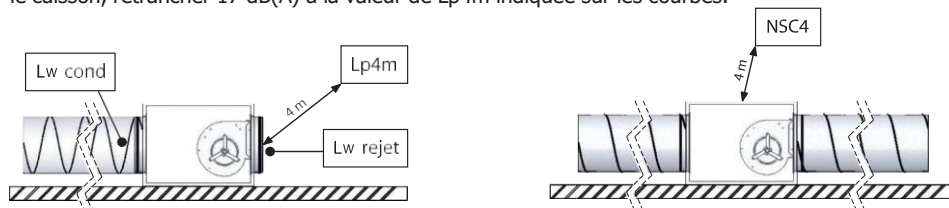

Modèle MINIBLUE®	Tension alimentation (V / Ph / Hz)	Puissance électrique (W)	Intensité de protection (A)	Temp. Utilisation (°C / °C)	Indice de protection Classe	Protection thermique *
MINIBLUE® 125	230 / 1 / 50	83	0,75	-25 / 60	IP54 / B	PTI
MINIBLUE® 160	230 / 1 / 50	83	0,75	-25 / 60	IP54 / B	PTI
MINIBLUE® 200	230 / 1 / 50	85	0,7	-25 / 40	IP54 / B	PTI
MINIBLUE® 250	230 / 1 / 50	170	1,4	-25 / 60	IP54 / B	PTI
MINIBLUE® 315	230 / 1 / 50	1070	4,3	-25 / 40	IP44 / F	PTI
MINIBLUE® 355	230 / 1 / 50	1040	4,5	-25 / 40	IP44 / F	PTI
MINIBLUE® 400	230 / 1 / 50	1040	4,5	-25 / 40	IP44 / F	PTI

* PTI : Protection thermique intégrée



MINIBLUE®
250 LOBBY



* Nota : Les courbes sont réalisées avec piquages d'aspiration et rejet caisson raccordés (configuration D selon la norme NF N 13141-4).



MINIBLUE® 125

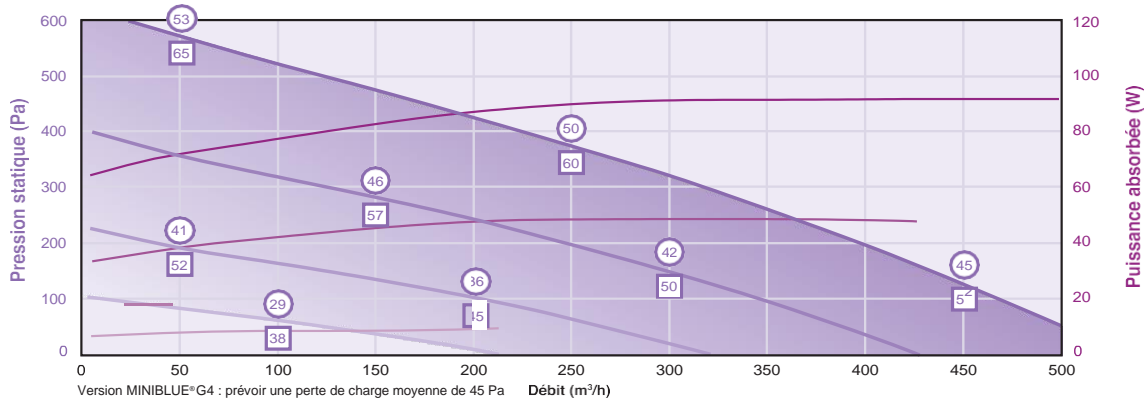

MINIBLUE® 160

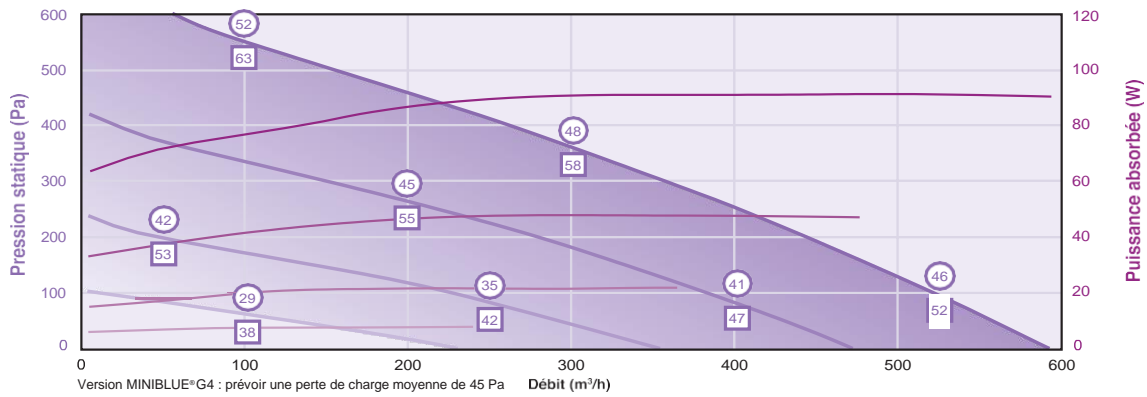

MINIBLUE® 200

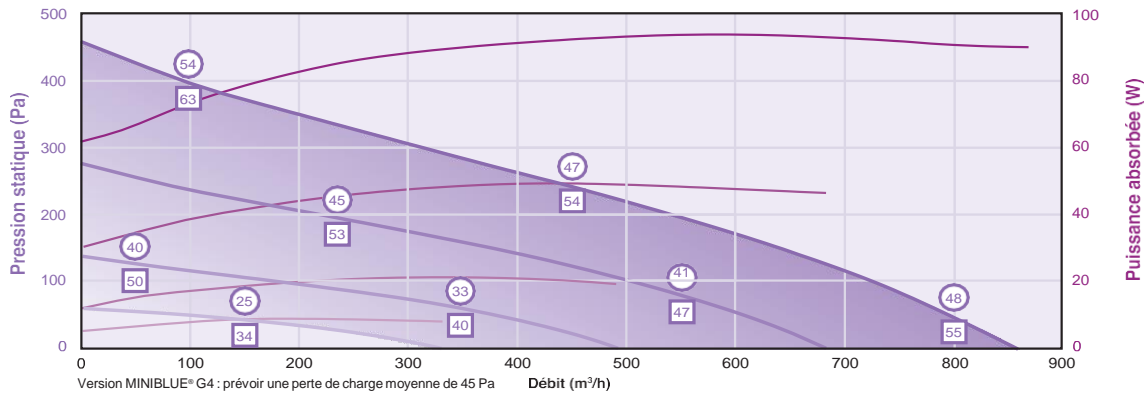

MINIBLUE® 250

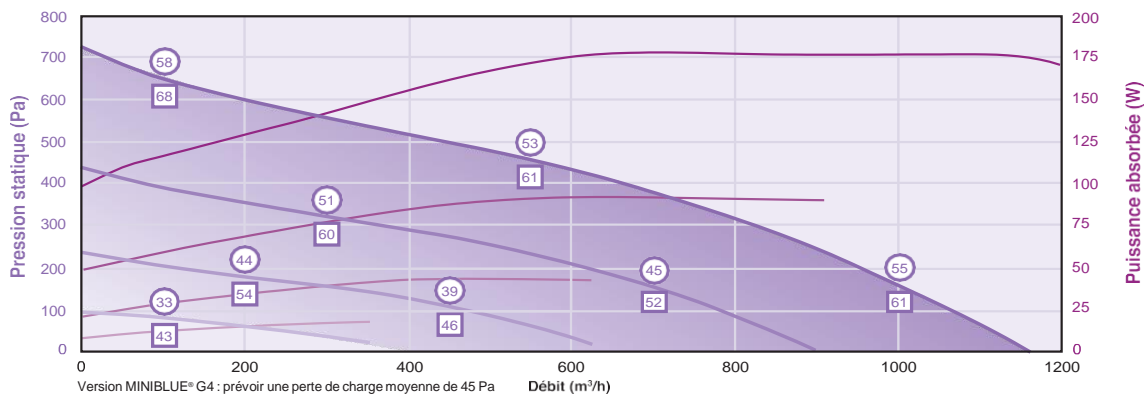



MINIBLUE® 315

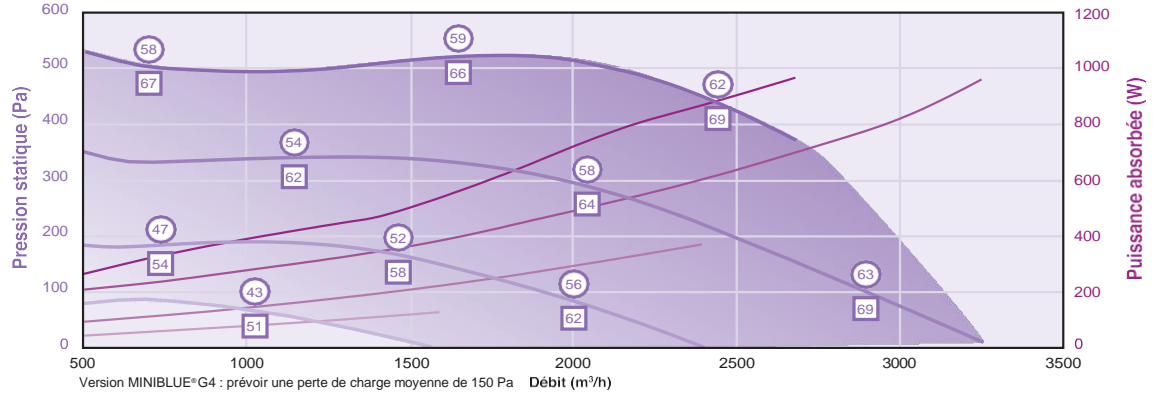

MINIBLUE® 355

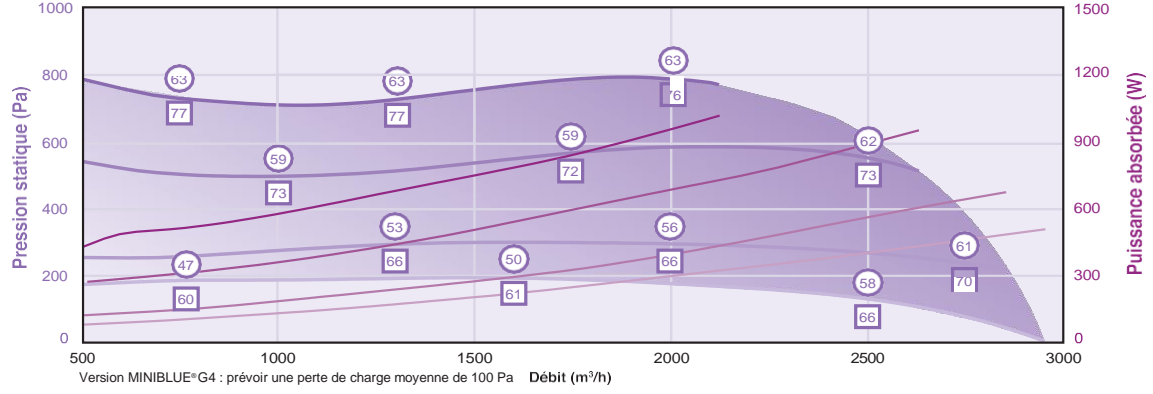

MINIBLUE® 400

