

CU2/B

Clapet en batterie de max. 4 clapets partiels

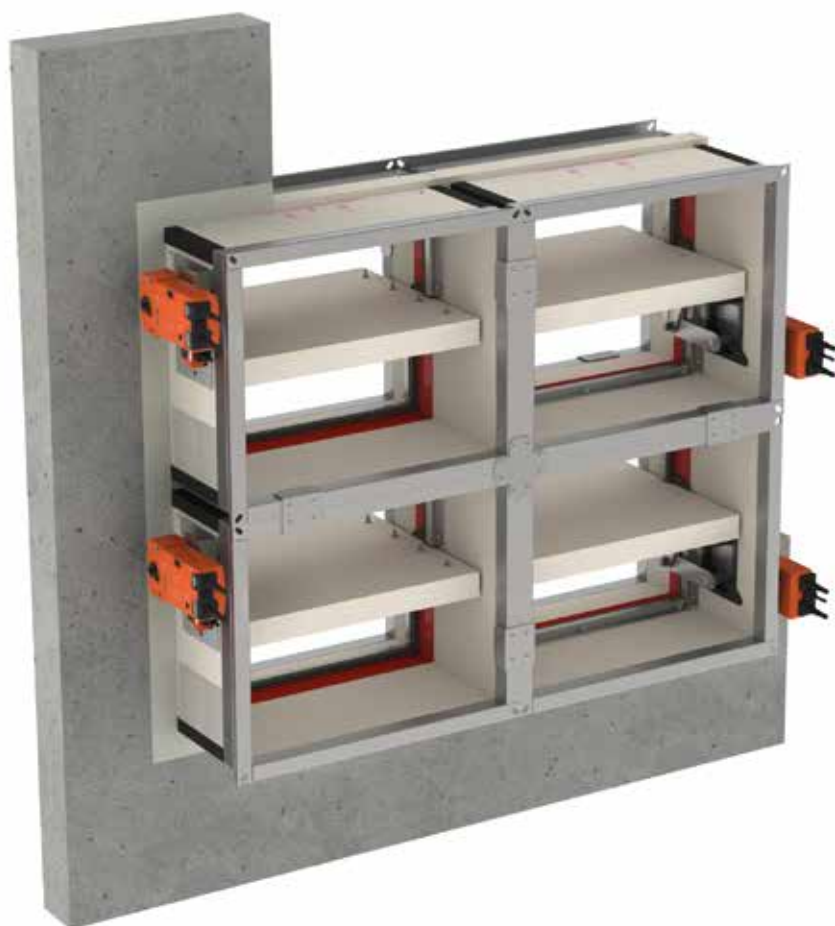

CE
0749





Table des matières

Déclaration des performances	3
Présentation du produit CU2/B	4
Gamme et dimensions CU2/B	4
Variante CU2/B-L500	5
Gamme et dimensions CU2/B-L500	5
Évolution - kits (hors NF)	6
Options - à la commande	7
Types de bride - à la commande	7
Stockage et manipulation	8
Montage	8
Installation à distance minimale d'un autre clapet ou d'une paroi adjacente	8
Montage en paroi massive	9
Fonctionnement et mécanismes	11
Raccordement électrique	14
Caractéristiques certifiées par la marque NF	15
Poids	16
Exemple de commande	22
Certifications et approbations	22

Explication des abréviations et pictogrammes

Ln (=Wn) = largeur nominale	E.TELE= tension bobine	Sn = section nette de passage
Hn = hauteur nominale	E.ALIM = tension moteur	ζ [-] = coefficient de perte de charge
Dn = diamètre nominal	V = volt	Q = débit d'air
E = étanchéité au feu	W = watt	ΔP = perte de charge statique
I = isolation thermique	Auto = autocommandé	v = vitesse d'air dans la gaine
S = fuite de fumée	Télé = télécommandé	Lwa = niveau de puissance sonore pondéré A
Pa = pascal	Pnom = puissance nominale	Lw oct = niveau de puissance sonore par bande d'octave
ve = traversée de paroi verticale	Pmax = puissance maximale	dB(A) = valeur decibel pondéré A
ho = traversée de dalle	GKB (type A) / GKF (type F): "GKB" signale des plaques de plâtre standard (type A selon EN 520); les plaques "GKF" offrent une résistance au feu supérieure pour une même épaisseur (type F selon EN 520)	ΔL = facteur de correction
o -> i = remplit les critères depuis l'extérieur (o) vers l'intérieur (i)	Cal-Sil = silicate de calcium	N° de série / Date = N° du lot de fabrication et date de fabrication
i <-> o = côté feu indifférent	OP = option (livré avec le produit)	
V CA = volt courant alternatif	KIT = MOD = kit (livré séparément pour réparation ou mise à jour)	
V CC = volt courant continu	PG = bride de raccordement à la gaine	

	montage en batterie testé en paroi massive		convient pour pose encastrée
	dimensions intermédiaires sur demande		

DÉCLARATION DES PERFORMANCES

CE_DoP_Rf-t_C31_FR - F-05/2018

1. Code d'identification unique du produit type	CUZ/B	
2. Usagés prévus(s):	Clapet coupe-feu rectangulaire pour utilisation aux traversées de parois par les systèmes de chauffage, ventilation et conditionnement d'air (CVCA) pour maintenir le compartimentage en cas d'incendie.	
3. Fabricant:	RF-Technologies NV, Lange Ambachtstraat 40, B-9860 Oosterzele	
4. Système(s) d'évaluation et de vérification de la constance des performances:	Système 1	
5. Norme harmonisée / Document d'évaluation européen, organisme(s) notifié(s) / évaluation technique européenne, organisme d'évaluation technique, organisme(s) notifié(s); certificat de constance des performances:	EN 15650:2010, BCCA avec le numéro d'identification 0749; BCCA-0749-CPR-BC 1-606-0464-15650.03-0464; BCCA-0749-CPR-BC1-606-0464-15650.13-0464;	
6. Performances déclarées selon EN 15650:2010	(Résistance au feu selon EN 1366-2 et classements selon EN 13501-3)	

Gamme	Type de paroi	Paroi	Scellement	Installation	Performances	
					Classement	Classement
CUZ/B ≤ 4 x CUZ (200x200 mm ≤ CUZ ≤ 1200x800 mm)	Paroi massive	Béton armé ≥ 110 mm	Mortier	1		EI 120 (ve, i ↔ o) S - (500 Pa)
CUZ/B ≤ 4 x CUZ (200x200 mm ≤ CUZ ≤ 1500x800 mm)	Paroi massive	Béton armé ≥ 110 mm	Mortier	1		EI 120 (ve, i ↔ o) S - (300 Pa) EI 60 (ve i ↔ o) S - (500 Pa)

1 Type de pose : encastré 0/180° (B22, B21, B12)

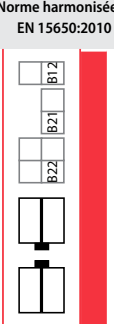

Caractéristiques essentielles	Performances	
	Conditions/sensibilité nominales d'activation:	Conforme
Délai de réponse (temps de réponse) : temps de fermeture	Conforme	
Fiabilité opérationnelle : cyclage	CFTH - 50 cycles; MAND - 300 cycles; B(L)F(T) - 10000 cycles; BFL(T) - 10000 cycles; BFN(T) - 10000 cycles; UNIO - 10000 cycles	
Durabilité du délai de réponse :	Conforme	
Durabilité de la fiabilité opérationnelle :	Conforme	
Protection contre la corrosion selon EN 60068-2-52:	Conforme	
Débit de fuite du tunnel du clapet selon EN 1751:	≥ classe B	

Les performances du produit identifié ci-dessus sont conformes aux performances déclarées. Conformément au règlement (UE) no 305/2011, la présente déclaration des performances est établie sous la seule responsabilité du fabricant mentionné ci-dessus.

Signé pour le fabricant et en son nom par:
Frank Verlinden, Product Manager



Oosterzele, 05/2018

Présentation du produit CU2/B

Le clapet en batterie CU2/B est un assemblage de plusieurs clapets CU2 avec au maximum 4 clapets partiels (B12, B21 ou B22), assurant une résistance au feu jusqu'à 120 minutes. Le montage en batterie CU2/B est idéal pour des installations de grandes dimensions jusqu'à 2450 x 1650 mm.

Les clapets coupe-feu sont installés aux traversées des parois de compartiments coupe-feu par le réseau de ventilation. Ils rétablissent le degré de résistance au feu et l'étanchéité à la fumée de la paroi traversée par la gaine. Les clapets se différencient notamment par leur degré de résistance au feu, par leurs qualités aérauliques et par leur simplicité d'installation. Les clapets développés par Rf-Technologies sont tous marqués CE. Ils peuvent être équipés de divers types de mécanismes en fonction des besoins spécifiques liés au projet ou à la réglementation locale.

- ☑ grandes dimensions
- ☑ montage en batterie testé en paroi massive
- testé conformément à EN 1366-2 jusqu'à 500 Pa
- convient pour montage en paroi massive
- sans entretien
- pour applications intérieures
- convient pour pose encastrée
- dimensions intermédiaires sur demande



1. clapet partiel avec bride PG25 et plaques d'entretoise en Promatect
2. mousse EPDM
3. pièce de connexion
4. plaque centrale (B22)

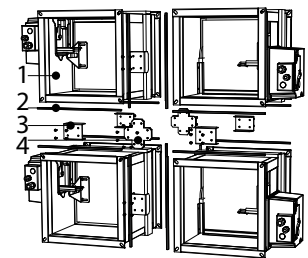

Gamme et dimensions CU2/B

Dépassement lame: X = du côté du mécanisme, Y = du côté mur

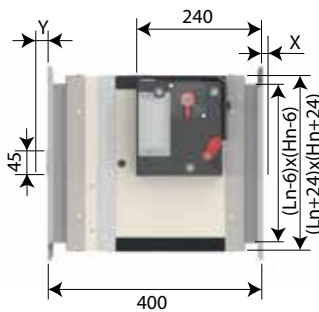

Hn (mm)	300	350	400	450	500	550	600	650	700	750	800
x	-	-	-	-	-	1	26	51	76	101	126
y	2	27	52	77	102	127	152	177	202	227	252

	IV	II
(L x H) mm	200x200	1500x800

Possibilités : B12, B21, B22 (nombre de clapets en largeur / nombre de clapets en hauteur)

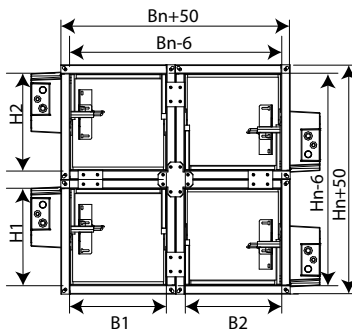

Largeur :
 B multiple de 100 : B1 = (Bn-100)/2, B2 = Bn/2 ;
 B se terminant par 50 : B1 = B2 = (Bn-50)/2.

Hauteur :
 H multiple de 100 : H1 = (Hn-100)/2, H2 = Hn/2 ;
 H se terminant par 50 : H1 = H2 = (Hn-50)/2.

Variante CU2/B-L500

Le clapet en batterie CU2/B-L500 est un assemblage de plusieurs clapets CU2-L500 avec au maximum 4 clapets partiels (B12, B21 ou B22). Cette variante élimine le dépassement de la lame hors du tunnel côté paroi jusqu'à une hauteur de 500 mm.

Gamme et dimensions CU2/B-L500

Ln/Hn par intervalle de 50 mm; dimensions intermédiaires disponibles sur demande, moyennant supplément (des hauteurs entre ≥ 275 et ≤ 299 mm ne sont pas possibles).

Dépassement lame: X = du côté du mécanisme, Y = du côté mur

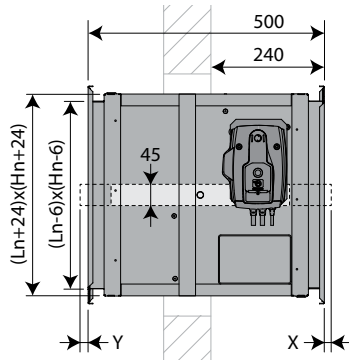

Hn (mm)	500	550	600	650	700	750	800
x	-	1	26	51	76	101	126
y	2	7	52	77	102	127	152

	\geq	\leq
(L x H) mm	200x200	1500x800

Possibilités : B12, B21, B22 (nombre de clapets en largeur / nombre de clapets en hauteur)

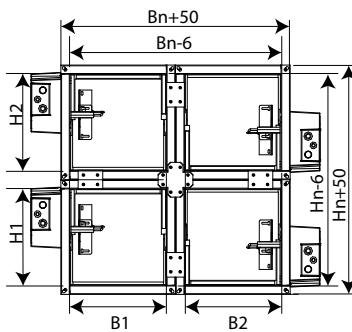

Largeur :

B multiple de 100 : $B1 = (Bn-100)/2$, $B2 = Bn/2$;

B se terminant par 50 : $B1 = B2 = (Bn-50)/2$.



Hauteur :

H multiple de 100 : $H1 = (Hn-100)/2$, $H2 = Hn/2$;

H se terminant par 50 : $H1 = H2 = (Hn-50)/2$.

Évolution - kits (hors NF)

	KITS CFTH	Mécanisme de déclenchement automatique CFTH avec FCU et sans FTH 72
	KITS MANO EVO	Mécanisme de déclenchement auto-commandé évolutif avec canne thermique
	UNIQ VD/VM FDCB	Mécanisme de commande UNIQ (avec fusible thermique) + contact de position bipolaire fin et début de course
	KITS VD24 MAN EVO FDCU	Bobine à émission 24 V CC + FDCU
	KITS VD48 MAN EVO FDCU	Bobine à émission 48 V CC + FDCU
	KITS VM24 MAN EVO FDCU	Bobine à rupture 24 V CC + FDCU
	KITS VM48 MAN EVO FDCU	Bobine à rupture 48 V CC + FDCU
	KITS FDC CFTH	1 Contact de position fin ou début de course FCU/DCU/FCB/DCB
	KITS FDCU MAN	Contact de position unipolaire fin et début de course
	KITS FDCB MAN	Contact de position bipolaire fin et début de course

	KITS ME MANO EVO	Moteur de réarmement ME 24V/48V (CA, CC)
	KITS ME UNIQ	Moteur de réarmement ME 24V/48V (CA, CC)
	KITS FTH72	Canne thermique FTH 72°C (pour CFTH)
	KITS FT72 MANO EVO	Canne thermique FTH 72°C
	FUS72 UNIQ	Canne thermique 72°C
	MECT	Boîtier testeur pour mécanismes 24/48 V (bobine, moteur, contacts de position fin et début de course)
	KITS EQ	Kit jonction équipotentiel (par 5 pièces)

Options - à la commande

	EQ	Jonction équipotentiel
---	-----------	------------------------

Types de bride - à la commande

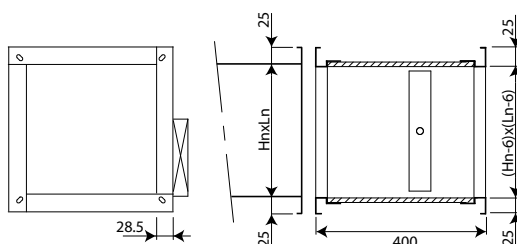
**PG25**

Raccordement sur gaines pourvues de brides de 20 et 30 mm (par des boulons). Trous elliptiques de $\varnothing 8,5 \times 16$ mm.

Stockage et manipulation

Étant un élément de sécurité, le produit doit être stocké et manipulé avec soin.

Évitez :

- les chocs et les détériorations
- le contact avec l'eau
- une déformation du produit

Il est recommandé de :

- décharger dans une zone sèche
- ne pas déplacer le produit en le poussant ou en le faisant rouler
- ne pas utiliser le produit comme échafaudage, table de travail etc.
- ne pas emboîter les petits produits dans les grands

Montage

Généralités

- L'installation doit être conforme au rapport de classement et à la notice technique.
- Orientation de l'axe: voir déclaration des performances.
- Évitez l'obstruction des gaines connectées.
- Installation du produit: toujours avec la lame fermée.
- Vérifiez le libre mouvement de la lame mobile.
- Respectez les distances de sécurité par rapport aux autres éléments constructifs. Le mécanisme de déclenchement doit également rester accessible : prévoyez pour cela un espace libre de 200 mm autour du boîtier.
- La classe d'étanchéité à l'air est maintenue si l'installation du clapet se fait conformément à la notice technique.
- Les clapets coupe-feu Rf-t sont toujours testés dans des châssis de supports standardisés conformément à la EN 1366-2. Les résultats obtenus sont valables pour tous les châssis de supports similaires qui ont une résistance au feu, une épaisseur et une densité similaire ou supérieure à celles du test.
- Le clapet doit être accessible pour inspection et entretien.
- Prévoyez au moins 2 contrôles visuels chaque année.

	TEST	
2017	<input checked="" type="checkbox"/>	<input checked="" type="checkbox"/>
2018	<input checked="" type="checkbox"/>	<input checked="" type="checkbox"/>
2019	<input checked="" type="checkbox"/>	<input type="checkbox"/>
2020	<input type="checkbox"/>	<input type="checkbox"/>
2021	<input type="checkbox"/>	<input type="checkbox"/>

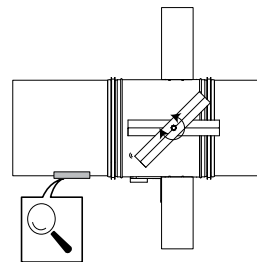

Installation à distance minimale d'un autre clapet ou d'une paroi adjacente

1

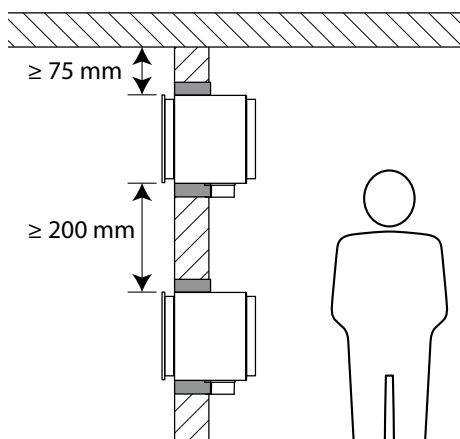

1. Principe

Selon la norme d'essai européenne, un clapet coupe-feu doit être installé à une distance minimale de 75 mm d'une paroi adjacente et de 200 mm d'un autre clapet, sauf si la solution a été testée à une distance inférieure.

Montage en paroi massive

Le produit a été testé et approuvé en :

Gamme	Type de paroi	Scellement	Classement
CU2/B ≤ 4 x CU2 (200x200 mm ≤ CU2 ≤ 1200x800 mm)	Paroi massive	Béton armé ≥ 110 mm	El 120 (v _e i ↔ o) S - (500 Pa)
CU2/B ≤ 4 x CU2 (200x200 mm ≤ CU2 ≤ 1500x800 mm)	Paroi massive	Béton armé ≥ 110 mm	El 60 (v _e i ↔ o) S - (500 Pa)

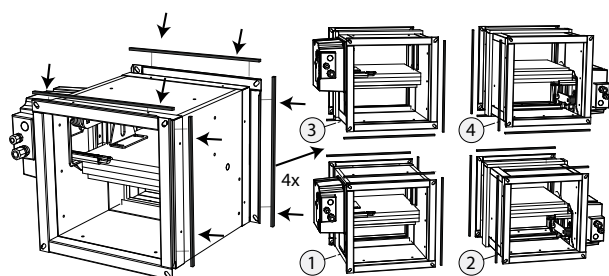
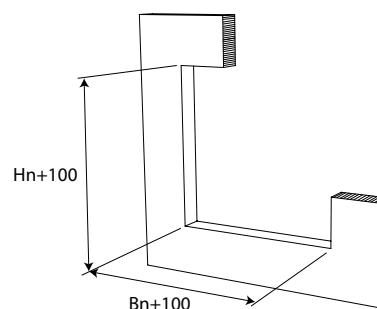
1

2

1. Découpez la mousse EPDM fournie aux dimensions correctes. Collez la mousse sur les côtés des brides comme illustré ci-dessus, soit uniquement sur les côté adjacents à un autre clapet.

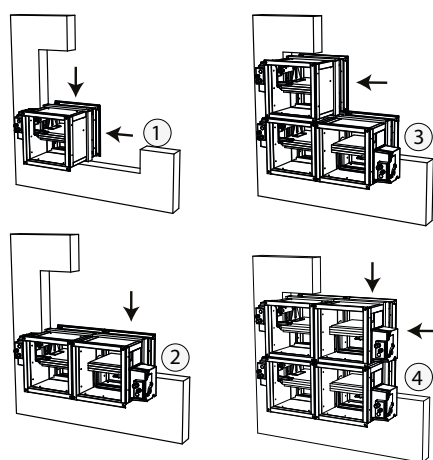
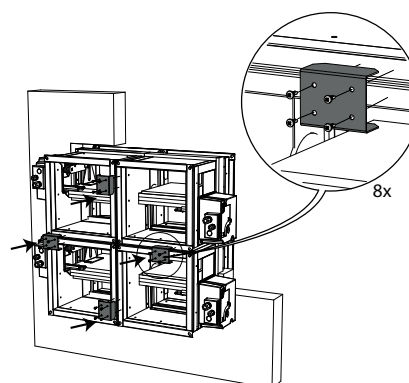
2. Prévoyez un espace libre dans la paroi au moins égal à (Xn+100) mm x (Yn+100) mm.

3

4

3. Posez le premier clapet individuel dans l'ouverture. Posez les clapets individuels suivants. Chaque clapet individuel doit dépasser de la paroi de 240 mm au côté du mécanisme. Le mécanisme doit être accessible, prévoyez donc au moins 200 mm d'espace libre autour du mécanisme. Si pas accessible vous devez prévoir une trappe d'accès (p.ex. dans les faux-plafonds).

4. Fixez les pièces de connexion avec 4 vis autoperceuses de chaque côté des clapets.

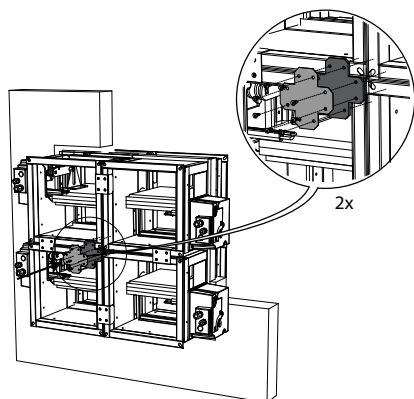
5



5. Pour les batteries B22: fixez de chaque côté la pièce centrale en croix à l'aide de 8 vis autoperceuses.

6

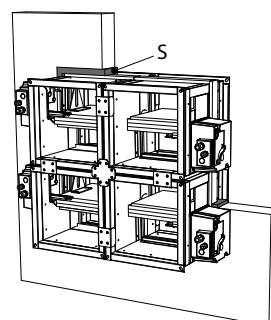

6. Le joint S entre le tunnel et le mur doit être rempli complètement avec du mortier ordinaire.

7

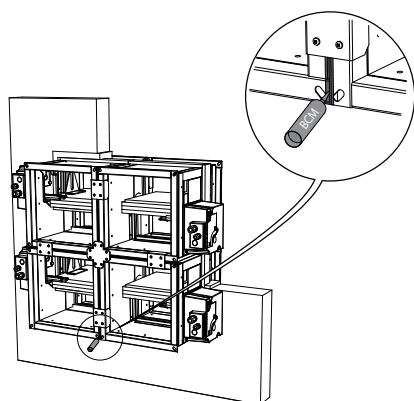

7. Soutenez le tunnel et serrez la lame dans sa position de sécurité pour éviter la déformation du tunnel lors du dessèchement du colmatage. Contrôlez la présence éventuelle d'espaces entre les clapets. Jointoyer avec l'enduit-colle BCM. Soumettez les mécanismes des clapets individuels à un test.

8

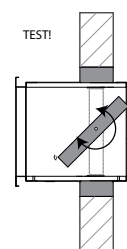

8. Vérifiez la mobilité de la lame mobile.

Entretien

- Sans entretien particulier.
- Prévoyez au moins 2 contrôles visuels chaque année.
- Nettoyez poussière et autres particules avant la mise en service.
- Respectez les prescriptions de maintenance locales (par exemple norme NF S 61-933) et EN13306.
- Consultez les instructions d'entretien sur notre site : https://www.rft.be/assets/PIM/DOCUMENTS/BROCHURE%20KITS/BRO_K139_MAINTENANCE_C.pdf
- Utilisez le clapet dans un environnement avec au maximum 95% d'humidité ambiante, sans condensation.
- Le clapet coupe-feu peut être nettoyé avec un chiffon sec ou légèrement humide. L'utilisation de nettoyeurs abrasifs ou de techniques de nettoyage mécanique (brosse) est interdite.

Fonctionnement et mécanismes



CFTH Mécanisme à fusible

Le mécanisme à fusible CFTH ferme la lame du clapet coupe-feu automatiquement si la température dans la gaine dépasse 72°C. Le clapet peut également être déclenché et réarmé manuellement.

1. bouton de déclenchement
2. manette de réarmement
3. entrée des câbles

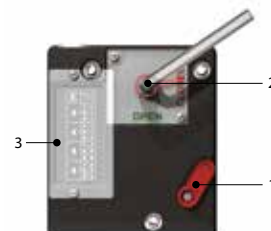

Options - à la commande

FCU	Contact de position unipolaire fin de course
FDCU	Contact de position unipolaire début et fin de course
FDCB	Contact de position bipolaire début et fin de course

Déclenchement

- **déclenchement manuel:** par le bouton de déclenchement (1).
- **déclenchement autocommandé:** par la fonte du fusible à 72° C.
- **déclenchement télécommandé:** n/a

Réarmement

- **réarmement manuel:** utilisez la manivelle fournie et tournez dans le sens horaire (2).
- **réarmement motorisé:** n/a

Attention :

- ▲ Le mécanisme ne peut jamais être testé sans être fixé au clapet / volet. Un tel test de fonctionnement pourrait endommager le mécanisme ou blesser l'opérateur.



UNI-Q Mécanisme de commande évolutif pour commande à distance

Conforme à la NF S 61-937, le mécanisme de commande UNI-Q est conçu pour commander aisément et à distance, les clapets coupe-feu Rf-t de toutes les dimensions. Deux variantes du mécanisme UNI-Q sont disponibles : sans ou avec moteur de réarmement ME (les contacts de position FDCB sont inclus par défaut). Toutes les variantes sont bitension 24/48V et par émission de courant (VD) avec la possibilité de modifier en rupture de courant (VM) en retirant un cavalier.

- 1. bouton de déclenchement
- 2. indicateur position de lame
- 3. diode LED
- 4. compartiment pour pile de réarmement
- 5. compartiment de raccordement

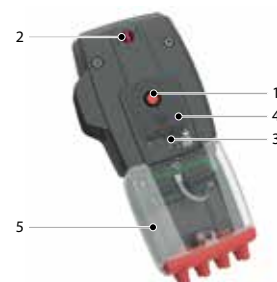

Déclenchement

- **déclenchement manuel:** pressez une fois brièvement sur le bouton (1).
- **déclenchement autocommandé:** par la réaction du fusible thermique si la température dans la gaine atteint 72°C.
- **déclenchement télécommandé:** par émission (VD) ou rupture (VM) de courant vers le raccordement de la bobine. Toutes les variantes sont bitension 24/48V et bobine VD avec la possibilité de modifier en bobine VM en retirant le cavalier.

Réarmement

- **réarmement manuel:** ouvrez le compartiment de la pile (4) et maintenez une pile de 9V contre les ressorts de contact jusqu'à ce que la diode LED (3) arrête de clignoter. Contrôlez si l'indicateur (2) indique que la lame est en position ouverte. Retirez la pile et fermez le compartiment de la pile.
- **réarmement motorisé:** coupez l'alimentation électrique vers le raccordement du moteur ME pendant au moins 5 sec. Alimentez le moteur ME (respectez la tension indiquée) pendant au moins 45 sec. La rotation du moteur s'arrête automatiquement à la fin de course (lame ouverte). Nous attirons votre attention sur le fait que les moteurs de réarmement de nos mécanismes UNI-Q fonctionnent en 24V AC (courant alternatif) et DC (courant continu), et en 48V uniquement en DC. En DC, l'alimentation doit être plus précisément « stabilisée ». Une alimentation seulement « redressée » ne permettra pas le réarmement du mécanisme UNI-Q.

Attention :

- ▲ Lorsque la diode LED (3) clignote rapidement (3x/sec.), la pile est déchargée : utilisez une nouvelle pile.
- ▲ Lorsque la diode LED (3) clignote lentement (1x/sec), le réarmement est en cours.
- ▲ Après le réarmement, la diode LED reflète le statut de la bobine : alimentation vers la bobine = LED allumée ; pas d'alimentation = LED éteinte
- ▲ Le boîtier du mécanisme contient un capteur de température. Lorsque la température dans le boîtier dépasse 72°C, le mécanisme se déclenche. La diode LED clignote 2 fois par seconde. Lorsque la température redescend en dessous de 72°C, le mécanisme ne peut être réarmé de manière motorisée qu'après un réarmement manuel (avec une pile).

Attention :

- ▲ Branchez le mécanisme selon le schéma de raccordement et conformément à la NF S 61-932.
- ▲ Lors du raccordement des câbles, il est nécessaire d'utiliser les serre-câbles, comme illustré sur le dessin présent dans le sachet contenant les serre-câbles.

	prod. < 1/7/2015				prod. ≥ 1/7/2015			
	CR60(1s) CR120	CU-LT CU-LT-1s	CR2≤400 CU2≤1200	CR2>400 CU2>1200	CR60(1s) CR120(1s)	CU-LT CU-LT-1s	CR2≤400 CU2≤1200	CR2>400 CU2>1200
Kit UNI-Q	●	●	●		●	●	●	●



MANO EVO Mécanisme de déclenchement auto-commandé évolutif

Le fusible thermique du mécanisme de déclenchement évolutif MANO EVO ferme la lame du clapet automatiquement si la température dans la gaine dépasse 72°C. Le mécanisme auto-commandé MANO EVO se transforme aisément en un mécanisme télécommandé (déclenchement électrique à distance) ou motorisé (réarmement à distance).

1. bouton de déclenchement
2. manette de réarmement
3. entrée des câbles

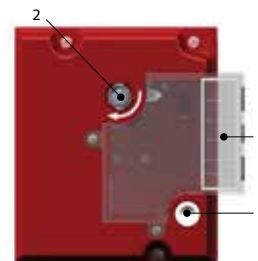

Options - à la commande

VD24	Bobine à émission 24 VCC (commander avec FDCU)
VD48	Bobine à émission 48 V CC (commander avec FDCU)
VM24	Bobine à rupture 24 V CC (commander avec FDCU)
VM48	Bobine à rupture 48 V CC (commander avec FDCU)
FDCU	Contact de position unipolaire fin et début de course
FDCB	Contact de position bipolaire fin et début de course (incl. FDCU)
ME	Moteur de réarmement ME 24V/48V (CA, CC)

Déclenchement

- **déclenchement manuel**: par pression sur le bouton de déclenchement blanc (1).
- **déclenchement autocommandé**: par la fonte du fusible à 72° C.
- **déclenchement télécommandé**: (option VD/VM MAN EVO FDCU) par émission (VD) ou interruption (VM) de courant vers la bobine.

Réarmement

- **réarmement manuel**: tournez à 90° dans le sens horaire avec une clé à douille de 13 mm (2).
- **réarmement motorisé**: (option ME MANO EVO) coupez l'alimentation électrique pendant au moins 10 sec. Alimentez le moteur pendant au moins 30 sec (respectez la tension et polarité indiquées). Le moteur s'arrête automatiquement quand un couple > 20 Nm est détecté.

Attention :

- ⚠ Coupez l'alimentation électrique du moteur après le réarmement
- ⚠ Coupez l'alimentation pour au moins 15 sec. entre chaque cycle de réarmement.

Attention :

- ⚠ Le mécanisme ne peut jamais être testé sans être fixé au clapet / volet. Un tel test de fonctionnement pourrait endommager le mécanisme ou blesser l'opérateur.

Raccordement électrique

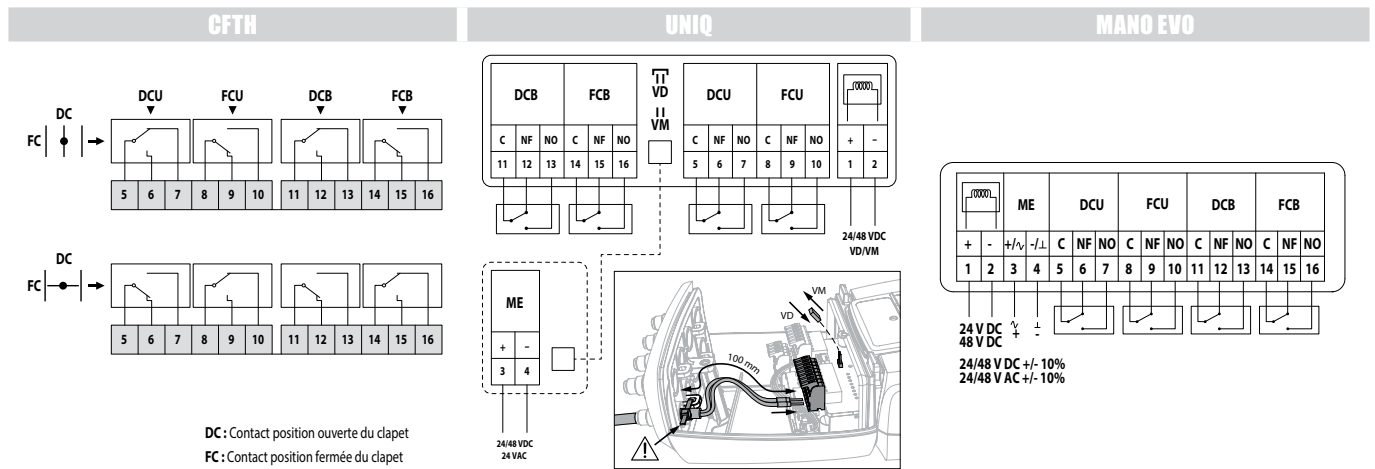

MEC	Tension nominale moteur	Tension nominale bobine	Puissance (en attente)	Puissance (en sécurité)	Contacts de position standard
CFTH	n.a.	n.a.	n.a.	n.a.	1mA...6A, CC 5V...CA 250V
UNIQ VD/VM FDCB	n.a.	24/48 V CC (-15/+20%) (conversion automatique)	VD: 0W ; VM: 0,2W (24V) / 0,4W (48V)	VD: 3,5W ; VM: 0W	10mA...100mA 60V
UNIQ VD/VM FDCB ME	24 V AC/DC 48 V CC (-15/+20%) (conversion automatique)	24/48 V CC (-15/+20%) (conversion automatique)	VD: 0W ; VM: 0,2W (24V) / 0,4W (48V) ; ME: 0W	VD: 3,5W ; VM: 0W ; ME: 4,2W	10mA...100mA 60V
MANO EVO	24 V CC / 24 V CA / 48 V CC / 48 V CA	24/48 V CC	VM: 1,5W / VD: - / ME: -	VD: 3,5W / ME: Pmax 20W (24V)/40W (48V)	1mA...1A, CC 5V...CA 48V

MEC	Temps de réarmement du moteur	Temps de marche du ressort	Puissance acoustique moteur	Puissance acoustique ressort	Câble alimentation / contrôle	Câble contacts	Classe de protection
CFTH	n.a.	1 s	n.a.	n.a.			IP 42
UNIQ VD/VM FDCB	n.a.	< 30 s	n.a.	< 67 dB (A)	Câbles non fournis, avec compartiment de raccordement : borne 'Push-in' 2 x 2 x (0,2 - 1,5 mm ²).	Câbles non fournis, avec compartiment de raccordement : borne à levier (2x) 6 x (0,08 - 1,5 mm ²).	IP 42
UNIQ VD/VM FDCB ME	< 45 s (câblé) / < 85 s (pile)	< 30 s	< 64 dB (A)	< 67 dB (A)	Câbles non fournis, avec compartiment de raccordement : borne 'Push-in' 2 x 2 x (0,2 - 1,5 mm ²).	Câbles non fournis, avec compartiment de raccordement : borne à levier (2x) 6 x (0,08 - 1,5 mm ²).	IP 42
MANO EVO	< 30 s	1 s	≤ 50 dB (A)	n.a.			IP 42

Caractéristiques certifiées par la marque NF

	CU2/B + CFTH	CU2/B + UNIQ VD/VM FDCB	CU2/B + MANO EVO
Description	Clapet coupe-feu auto-commandé	Clapet coupe-feu évolutif autocommandé et télécommandé	Clapet coupe-feu évolutif autocommandé et télécommandé
Type	Clapet de ventilation coupe-feu rectangulaire	Clapet de ventilation coupe-feu rectangulaire	Clapet de ventilation coupe-feu rectangulaire
Dimensions	Voir tableau de classement NF p. 15	Voir tableau de classement NF p. 15	Voir tableau de classement NF p. 15
Sens de circulation de l'air	indifférent	indifférent	indifférent
Produit modulaire	non	non	non
Fonctionnement	À énergie intrinsèque	À énergie intrinsèque	À énergie intrinsèque
Mode de commande autocommandé	par la fonte du fusible thermique à partir de 72°C	par la fonte du fusible thermique à partir de 72°C	par la fonte du fusible thermique à partir de 72°C
Mode de commande télécommandé	n.a.	Télécommandé électrique par émission (option VD) ou rupture (option VM) de courant vers la bobine.	Télécommandé électrique par émission (option VD) ou rupture (option VM) de courant vers la bobine.
Obligation	Réarmable par action directe sur l'élément mobile après déclenchement à froid	Réarmable après déclenchement à froid (local ou à distance) ; Télécommandé: Contact de position de sécurité fin de course (FCU)	Réarmable après déclenchement à froid (local ou à distance) ; Télécommandé: Contact de position de sécurité fin de course (FCU)
Options de sécurité	contact de position de sécurité fin de course (FCU); contact de position d'attente début de course (DCU)	contact de position d'attente début de course (DCU)	contact de position d'attente début de course (DCU)
Interdiction	réarmement à distance	clapet autocommandé : réarmement à distance	clapet autocommandé : réarmement à distance
Essai d'endurance (cycles)	Après 150 cycles les caractéristiques sont restées dans les valeurs limites déclarées	Après 300 cycles les caractéristiques sont restées dans les valeurs limites déclarées	Après 150 (auto)/300 (tele) cycles les caractéristiques sont restées dans les valeurs limites déclarées
Classe de protection	IP 42	IP 42	IP 42
Tension et puissance	voir raccordements électriques p. 14	voir raccordements électriques p. 14	voir raccordements électriques p. 14
Sens du feu, type et sens de montage, classement	voir ci-après selon la certification NF (voir Déclaration des Performances selon la certification CE).	voir ci-après selon la certification NF (voir Déclaration des Performances selon la certification CE).	voir ci-après selon la certification NF (voir Déclaration des Performances selon la certification CE).

Gamme	Type de paroi	Paroi	Classement	Scellement	Inst.
CU2/B ≤ 4 x CU2 (200x200 mm ≤ CU2 ≤ 1200x800 mm)	Paroi massive	Béton armé ≥ 110 mm	EI 120 (v _e i ↔ o) S - (500 Pa)	Mortier	1
CU2/B ≤ 4 x CU2 (200x200 mm ≤ CU2 ≤ 1500x800 mm)	Paroi massive	Béton armé ≥ 110 mm	EI 60 (v _e i ↔ o) S - (500 Pa)	Mortier	1

1	Type de pose : encastré 0/180° (B22, B21, B12)	
---	--	---

La marque NF garantit : la conformité à la norme NF S 61-937 Parties 1 et 5 : "Systèmes de Sécurité Incendie Dispositifs Actionnés de Sécurité" ; vaut présomption de conformité à l'arrêté national du 22 mars 2004 modifié le 14 mars 2011 pour le classement de résistance au feu ; les valeurs des caractéristiques mentionnées dans ce document. Organisme Certificateur : AFNOR Certification, 11 Rue Francis de Pressensé, F93571 La Plaine Saint-Denis Cedex ; Sites internet: <http://www.afnor.org> et <http://www.marque-nf.com> ; Téléphone: +33 (0)1.41.62.80.00, Télécopie: +33 (0)1.49.17.90.00, Email: certification@afnor.org

Poids

CU2/B + CFTH

Hn\Ln [mm]		200	250	300	350	400	450	500	550	600	650	700	750	800	850	900
200	kg	10,8	11,9	12,9	14,0	15,0	16,1	17,1	18,2	19,3	20,3	21,4	22,4	23,5	24,5	25,6
250	kg	11,8	12,9	14,0	15,2	16,3	17,4	18,5	19,7	20,8	21,9	23,0	24,2	25,3	26,4	27,5
300	kg	12,8	14,0	15,2	16,4	17,6	18,7	19,9	21,1	22,3	23,5	24,7	25,9	27,1	28,3	29,4
350	kg	13,8	15,1	16,3	17,6	18,8	20,1	21,3	22,6	23,8	25,1	26,3	27,6	28,9	30,1	29,8
400	kg	14,8	16,1	17,5	18,8	20,1	21,4	22,7	24,0	25,4	26,7	28,0	29,3	30,6	30,4	31,7
450	kg	15,8	17,2	18,6	20,0	21,4	22,7	24,1	25,5	26,9	28,3	29,7	31,0	30,8	32,2	33,6
500	kg	16,8	18,3	19,7	21,2	22,6	24,1	25,5	27,0	28,4	29,9	31,3	31,2	32,6	34,1	35,5
550	kg	17,8	19,3	20,9	22,4	23,9	25,4	26,9	28,4	29,9	31,5	31,4	32,9	34,4	35,9	37,4
600	kg	18,8	20,4	22,0	23,6	25,2	26,7	28,3	29,9	31,5	31,5	33,0	34,6	36,2	37,8	39,3
650	kg	19,8	21,5	23,1	24,8	26,4	28,1	29,7	31,4	31,4	33,0	34,7	36,3	38,0	39,6	41,3
700	kg	20,8	22,6	24,3	26,0	27,7	29,4	31,1	31,2	32,9	34,6	36,3	38,1	39,8	41,5	43,2
750	kg	21,9	23,6	25,4	27,2	29,0	30,7	30,9	32,7	34,5	36,2	38,0	39,8	41,6	43,3	45,1
800	kg	22,9	24,7	26,5	28,4	30,2	30,5	32,3	34,1	36,0	37,8	39,7	41,5	43,3	45,2	47,0

Hn\Ln [mm]		950	1000	1050	1100	1150	1200	1250	1300	1350	1400	1450	1500			
200	kg	26,7	27,7	27,2	28,2	29,3	30,3	31,4	32,5	33,5	34,6	35,6	36,7			
250	kg	28,6	28,2	29,3	30,4	31,5	32,7	33,8	34,9	36,0	37,1	38,3	39,4			
300	kg	29,0	30,2	31,4	32,6	33,8	35,0	36,2	37,3	38,5	39,7	40,9	42,1			
350	kg	31,0	32,3	33,5	34,8	36,0	37,3	38,5	39,8	41,0	42,3	43,5	44,8			
400	kg	33,0	34,3	35,6	36,9	38,3	39,6	40,9	42,2	43,5	44,9	46,2	47,5			
450	kg	35,0	36,4	37,7	39,1	40,5	41,9	43,3	44,7	46,0	47,4	48,8	50,2			
500	kg	37,0	38,4	39,9	41,3	42,8	44,2	45,7	47,1	48,6	50,0	51,4	52,9			
550	kg	38,9	40,5	42,0	43,5	45,0	46,5	48,0	49,5	51,1	52,6	54,1	-			
600	kg	40,9	42,5	44,1	45,7	47,2	48,8	50,4	52,0	53,6	55,1	-	-			
650	kg	42,9	44,6	46,2	47,8	49,5	51,1	52,8	54,4	56,1	-	-	-			
700	kg	44,9	46,6	48,3	50,0	51,7	53,4	55,2	56,9	-	-	-	-			
750	kg	46,9	48,7	50,4	52,2	54,0	55,8	57,5	-	-	-	-	-			
800	kg	48,9	50,7	52,5	54,4	56,2	58,1	-	-	-	-	-	-			

CU2/B + UNIQ

Hn\Ln (mm)		200	250	300	350	400	450	500	550	600	650	700	750	800	850	900
200	kg	11,7	12,8	13,8	14,9	15,9	17,0	18,0	19,1	20,2	21,2	22,3	23,3	24,4	25,4	26,5
250	kg	12,7	13,8	14,9	16,1	17,2	18,3	19,4	20,6	21,7	22,8	23,9	25,1	26,2	27,3	28,4
300	kg	13,7	14,9	16,1	17,3	18,5	19,6	20,8	22,0	23,2	24,4	25,6	26,8	28,0	29,2	30,3
350	kg	14,7	16,0	17,2	18,5	19,7	21,0	22,2	23,5	24,7	26,0	27,2	28,5	29,8	31,0	30,7
400	kg	15,7	17,0	18,4	19,7	21,0	22,3	23,6	24,9	26,3	27,6	28,9	30,2	31,5	31,3	32,6
450	kg	16,7	18,1	19,5	20,9	22,3	23,6	25,0	26,4	27,8	29,2	30,6	31,9	31,7	33,1	34,5
500	kg	17,7	19,2	20,6	22,1	23,5	25,0	26,4	27,9	29,3	30,8	32,2	32,1	33,5	35,0	36,4
550	kg	18,7	20,2	21,8	23,3	24,8	26,3	27,8	29,3	30,8	32,4	32,3	33,8	35,3	36,8	38,3
600	kg	19,7	21,3	22,9	24,5	26,1	27,6	29,2	30,8	32,4	32,4	33,9	35,5	37,1	38,7	40,2
650	kg	20,7	22,4	24,0	25,7	27,3	29,0	30,6	32,3	32,3	33,9	35,6	37,2	38,9	40,5	42,2
700	kg	21,7	23,5	25,2	26,9	28,6	30,3	32,0	32,1	33,8	35,5	37,2	39,0	40,7	42,4	44,1
750	kg	22,8	24,5	26,3	28,1	29,9	31,6	31,8	33,6	35,4	37,1	38,9	40,7	42,5	44,2	46,0
800	kg	23,8	25,6	27,4	29,3	31,1	31,4	33,2	35,0	36,9	38,7	40,6	42,4	44,2	46,1	47,9

Hn\Ln (mm)		950	1000	1050	1100	1150	1200	1250	1300	1350	1400	1450	1500			
200	kg	27,6	28,6	28,1	29,1	30,2	31,2	32,3	33,4	34,4	35,5	36,5	37,6			
250	kg	29,5	29,1	30,2	31,3	32,4	33,6	34,7	35,8	36,9	38,0	39,2	40,3			
300	kg	29,9	31,1	32,3	33,5	34,7	35,9	37,1	38,2	39,4	40,6	41,8	43,0			
350	kg	31,9	33,2	34,4	35,7	36,9	38,2	39,4	40,7	41,9	43,2	44,4	45,7			
400	kg	33,9	35,2	36,5	37,8	39,2	40,5	41,8	43,1	44,4	45,8	47,1	48,4			
450	kg	35,9	37,3	38,6	40,0	41,4	42,8	44,2	45,6	46,9	48,3	49,7	51,1			
500	kg	37,9	39,3	40,8	42,2	43,7	45,1	46,6	48,0	49,5	50,9	52,3	53,8			
550	kg	39,8	41,4	42,9	44,4	45,9	47,4	48,9	50,4	52,0	53,5	55,0	56,5			
600	kg	41,8	43,4	45,0	46,6	48,1	49,7	51,3	52,9	54,5	56,0	57,6	59,2			
650	kg	43,8	45,5	47,1	48,7	50,4	52,0	53,7	55,3	57,0	58,6	60,3	61,9			
700	kg	45,8	47,5	49,2	50,9	52,6	54,3	56,1	57,8	59,5	61,2	62,9	64,6			
750	kg	47,8	49,6	51,3	53,1	54,9	56,7	58,4	60,2	62,0	63,8	65,5	67,3			
800	kg	49,8	51,6	53,4	55,3	57,1	59,0	60,8	62,6	64,5	66,3	68,2	70,0			

CU2/B + MANO EVO

Hn\Ln [mm]		200	250	300	350	400	450	500	550	600	650	700	750	800	850	900
200	kg	10,8	11,9	12,9	14,0	15,0	16,1	17,1	18,2	19,3	20,3	21,4	22,4	23,5	24,5	25,6
250	kg	11,8	12,9	14,0	15,2	16,3	17,4	18,5	19,7	20,8	21,9	23,0	24,2	25,3	26,4	27,5
300	kg	12,8	14,0	15,2	16,4	17,6	18,7	19,9	21,1	22,3	23,5	24,7	25,9	27,1	28,3	29,4
350	kg	13,8	15,1	16,3	17,6	18,8	20,1	21,3	22,6	23,8	25,1	26,3	27,6	28,9	30,1	29,8
400	kg	14,8	16,1	17,5	18,8	20,1	21,4	22,7	24,0	25,4	26,7	28,0	29,3	30,6	30,4	31,7
450	kg	15,8	17,2	18,6	20,0	21,4	22,7	24,1	25,5	26,9	28,3	29,7	31,0	30,8	32,2	33,6
500	kg	16,8	18,3	19,7	21,2	22,6	24,1	25,5	27,0	28,4	29,9	31,3	31,2	32,6	34,1	35,5
550	kg	17,8	19,3	20,9	22,4	23,9	25,4	26,9	28,4	29,9	31,5	31,4	32,9	34,4	35,9	37,4
600	kg	18,8	20,4	22,0	23,6	25,2	26,7	28,3	29,9	31,5	31,5	33,0	34,6	36,2	37,8	39,3
650	kg	19,8	21,5	23,1	24,8	26,4	28,1	29,7	31,4	31,4	33,0	34,7	36,3	38,0	39,6	41,3
700	kg	20,8	22,6	24,3	26,0	27,7	29,4	31,1	31,2	32,9	34,6	36,3	38,1	39,8	41,5	43,2
750	kg	21,9	23,6	25,4	27,2	29,0	30,7	30,9	32,7	34,5	36,2	38,0	39,8	41,6	43,3	45,1
800	kg	22,9	24,7	26,5	28,4	30,2	30,5	32,3	34,1	36,0	37,8	39,7	41,5	43,3	45,2	47,0

Hn\Ln [mm]		950	1000	1050	1100	1150	1200	1250	1300	1350	1400	1450	1500			
200	kg	26,7	27,7	27,2	28,2	29,3	30,3	31,4	32,5	33,5	34,6	35,6	36,7			
250	kg	28,6	28,2	29,3	30,4	31,5	32,7	33,8	34,9	36,0	37,1	38,3	39,4			
300	kg	29,0	30,2	31,4	32,6	33,8	35,0	36,2	37,3	38,5	39,7	40,9	42,1			
350	kg	31,0	32,3	33,5	34,8	36,0	37,3	38,5	39,8	41,0	42,3	43,5	44,8			
400	kg	33,0	34,3	35,6	36,9	38,3	39,6	40,9	42,2	43,5	44,9	46,2	47,5			
450	kg	35,0	36,4	37,7	39,1	40,5	41,9	43,3	44,7	46,0	47,4	48,8	50,2			
500	kg	37,0	38,4	39,9	41,3	42,8	44,2	45,7	47,1	48,6	50,0	51,4	52,9			
550	kg	38,9	40,5	42,0	43,5	45,0	46,5	48,0	49,5	51,1	52,6	54,1	-			
600	kg	40,9	42,5	44,1	45,7	47,2	48,8	50,4	52,0	53,6	55,1	-	-			
650	kg	42,9	44,6	46,2	47,8	49,5	51,1	52,8	54,4	56,1	-	-	-			
700	kg	44,9	46,6	48,3	50,0	51,7	53,4	55,2	56,9	-	-	-	-			
750	kg	46,9	48,7	50,4	52,2	54,0	55,8	57,5	-	-	-	-	-			
800	kg	48,9	50,7	52,5	54,4	56,2	58,1	-	-	-	-	-	-			

CU2/B-L500 + CFTH

Hn\Ln [mm]		200	250	300	350	400	450	500	550	600	650	700	750	800	850	900
200	kg	11,6	12,8	13,9	15,1	16,2	17,4	18,6	19,7	20,9	22,0	23,2	24,3	25,5	26,6	27,8
250	kg	12,7	14,0	15,2	16,4	17,6	18,9	20,1	21,3	22,5	23,8	25,0	26,2	27,4	28,7	29,9
300	kg	13,8	15,1	16,4	17,7	19,0	20,3	21,6	22,9	24,2	25,5	26,8	28,1	29,4	30,7	32,0
350	kg	14,9	16,3	17,7	19,0	20,4	21,8	23,1	24,5	25,9	27,2	28,6	30,0	31,4	32,7	32,3
400	kg	16,0	17,5	18,9	20,3	21,8	23,2	24,7	26,1	27,5	29,0	30,4	31,9	33,3	33,0	34,4
450	kg	17,1	18,6	20,1	21,7	23,2	24,7	26,2	27,7	29,2	30,7	32,2	33,7	33,5	35,0	36,5
500	kg	18,2	19,8	21,4	23,0	24,6	26,1	27,7	29,3	30,9	32,5	34,0	33,9	35,5	37,0	38,6
550	kg	19,3	21,0	22,6	24,3	25,9	27,6	29,2	30,9	32,5	34,2	34,1	35,8	37,4	39,1	40,7
600	kg	20,4	22,1	23,9	25,6	27,3	29,0	30,8	32,5	34,2	34,2	35,9	37,6	39,4	41,1	42,8
650	kg	21,5	23,3	25,1	26,9	28,7	30,5	32,3	34,1	34,1	35,9	37,7	39,5	41,3	43,1	44,9
700	kg	22,6	24,5	26,3	28,2	30,1	31,9	33,8	33,9	35,8	37,7	39,5	41,4	43,3	45,1	47,0
750	kg	23,7	25,6	27,6	29,5	31,5	33,4	33,6	35,5	37,5	39,4	41,4	43,3	45,2	47,2	49,1
800	kg	24,8	26,8	28,8	30,8	32,9	33,1	35,1	37,1	39,1	41,2	43,2	45,2	47,2	49,2	51,2

Hn\Ln [mm]		950	1000	1050	1100	1150	1200	1250	1300	1350	1400	1450	1500			
200	kg	29,0	30,1	29,5	30,7	31,8	33,0	34,1	35,3	36,4	37,6	38,8	39,9			
250	kg	31,1	30,6	31,8	33,1	34,3	35,5	36,7	38,0	39,2	40,4	41,6	42,9			
300	kg	31,5	32,8	34,1	35,4	36,7	38,0	39,3	40,6	41,9	43,2	44,5	45,8			
350	kg	33,7	35,1	36,4	37,8	39,2	40,6	41,9	43,3	44,7	46,0	47,4	48,8			
400	kg	35,9	37,3	38,8	40,2	41,6	43,1	44,5	46,0	47,4	48,8	50,3	51,7			
450	kg	38,0	39,6	41,1	42,6	44,1	45,6	47,1	48,6	50,1	51,6	53,2	54,7			
500	kg	40,2	41,8	43,4	45,0	46,5	48,1	49,7	51,3	52,9	54,5	56,0	57,6			
550	kg	42,4	44,0	45,7	47,3	49,0	50,7	52,3	54,0	55,6	57,3	58,9	-			
600	kg	44,5	46,3	48,0	49,7	51,4	53,2	54,9	56,6	58,4	60,1	-	-			
650	kg	46,7	48,5	50,3	52,1	53,9	55,7	57,5	59,3	61,1	-	-	-			
700	kg	48,9	50,7	52,6	54,5	56,4	58,2	60,1	62,0	-	-	-	-			
750	kg	51,1	53,0	54,9	56,9	58,8	60,7	62,7	-	-	-	-	-			
800	kg	53,2	55,2	57,2	59,2	61,3	63,3	-	-	-	-	-	-			

CU2/B-L500 + UNIQ

Hn\Ln [mm]		200	250	300	350	400	450	500	550	600	650	700	750	800	850	900
200	kg	12,5	13,7	14,8	16,0	17,1	18,3	19,5	20,6	21,8	22,9	24,1	25,2	26,4	27,5	28,7
250	kg	13,6	14,9	16,1	17,3	18,5	19,8	21,0	22,2	23,4	24,7	25,9	27,1	28,3	29,6	30,8
300	kg	14,7	16,0	17,3	18,6	19,9	21,2	22,5	23,8	25,1	26,4	27,7	29,0	30,3	31,6	32,9
350	kg	15,8	17,2	18,6	19,9	21,3	22,7	24,0	25,4	26,8	28,1	29,5	30,9	32,3	33,6	33,2
400	kg	16,9	18,4	19,8	21,2	22,7	24,1	25,6	27,0	28,4	29,9	31,3	32,8	34,2	33,9	35,3
450	kg	18,0	19,5	21,0	22,6	24,1	25,6	27,1	28,6	30,1	31,6	33,1	34,6	34,4	35,9	37,4
500	kg	19,1	20,7	22,3	23,9	25,5	27,0	28,6	30,2	31,8	33,4	34,9	34,8	36,4	37,9	39,5
550	kg	20,2	21,9	23,5	25,2	26,8	28,5	30,1	31,8	33,4	35,1	35,0	36,7	38,3	40,0	41,6
600	kg	21,3	23,0	24,8	26,5	28,2	29,9	31,7	33,4	35,1	35,1	36,8	38,5	40,3	42,0	43,7
650	kg	22,4	24,2	26,0	27,8	29,6	31,4	33,2	35,0	35,0	36,8	38,6	40,4	42,2	44,0	45,8
700	kg	23,5	25,4	27,2	29,1	31,0	32,8	34,7	34,8	36,7	38,6	40,4	42,3	44,2	46,0	47,9
750	kg	24,6	26,5	28,5	30,4	32,4	34,3	34,5	36,4	38,4	40,3	42,3	44,2	46,1	48,1	50,0
800	kg	25,7	27,7	29,7	31,7	33,8	34,0	36,0	38,0	40,0	42,1	44,1	46,1	48,1	50,1	52,1

Hn\Ln [mm]		950	1000	1050	1100	1150	1200	1250	1300	1350	1400	1450	1500			
200	kg	29,9	31,0	30,4	31,6	32,7	33,9	35,0	36,2	37,3	38,5	39,7	40,8			
250	kg	32,0	31,5	32,7	34,0	35,2	36,4	37,6	38,9	40,1	41,3	42,5	43,8			
300	kg	32,4	33,7	35,0	36,3	37,6	38,9	40,2	41,5	42,8	44,1	45,4	46,7			
350	kg	34,6	36,0	37,3	38,7	40,1	41,5	42,8	44,2	45,6	46,9	48,3	49,7			
400	kg	36,8	38,2	39,7	41,1	42,5	44,0	45,4	46,9	48,3	49,7	51,2	52,6			
450	kg	38,9	40,5	42,0	43,5	45,0	46,5	48,0	49,5	51,0	52,5	54,1	55,6			
500	kg	41,1	42,7	44,3	45,9	47,4	49,0	50,6	52,2	53,8	55,4	56,9	58,5			
550	kg	43,3	44,9	46,6	48,2	49,9	51,6	53,2	54,9	56,5	58,2	59,8	61,5			
600	kg	45,4	47,2	48,9	50,6	52,3	54,1	55,8	57,5	59,3	61,0	62,7	64,4			
650	kg	47,6	49,4	51,2	53,0	54,8	56,6	58,4	60,2	62,0	63,8	65,6	67,4			
700	kg	49,8	51,6	53,5	55,4	57,3	59,1	61,0	62,9	64,7	66,6	68,5	70,3			
750	kg	52,0	53,9	55,8	57,8	59,7	61,6	63,6	65,5	67,5	69,4	71,3	73,3			
800	kg	54,1	56,1	58,1	60,1	62,2	64,2	66,2	68,2	70,2	72,2	74,2	76,2			

CU2/B-L500 + MANO EVO

Hn\Ln [mm]		200	250	300	350	400	450	500	550	600	650	700	750	800	850	900
200	kg	11,6	12,8	13,9	15,1	16,2	17,4	18,6	19,7	20,9	22,0	23,2	24,3	25,5	26,6	27,8
250	kg	12,7	14,0	15,2	16,4	17,6	18,9	20,1	21,3	22,5	23,8	25,0	26,2	27,4	28,7	29,9
300	kg	13,8	15,1	16,4	17,7	19,0	20,3	21,6	22,9	24,2	25,5	26,8	28,1	29,4	30,7	32,0
350	kg	14,9	16,3	17,7	19,0	20,4	21,8	23,1	24,5	25,9	27,2	28,6	30,0	31,4	32,7	32,3
400	kg	16,0	17,5	18,9	20,3	21,8	23,2	24,7	26,1	27,5	29,0	30,4	31,9	33,3	33,0	34,4
450	kg	17,1	18,6	20,1	21,7	23,2	24,7	26,2	27,7	29,2	30,7	32,2	33,7	33,5	35,0	36,5
500	kg	18,2	19,8	21,4	23,0	24,6	26,1	27,7	29,3	30,9	32,5	34,0	33,9	35,5	37,0	38,6
550	kg	19,3	21,0	22,6	24,3	25,9	27,6	29,2	30,9	32,5	34,2	34,1	35,8	37,4	39,1	40,7
600	kg	20,4	22,1	23,9	25,6	27,3	29,0	30,8	32,5	34,2	34,2	35,9	37,6	39,4	41,1	42,8
650	kg	21,5	23,3	25,1	26,9	28,7	30,5	32,3	34,1	34,1	35,9	37,7	39,5	41,3	43,1	44,9
700	kg	22,6	24,5	26,3	28,2	30,1	31,9	33,8	33,9	35,8	37,7	39,5	41,4	43,3	45,1	47,0
750	kg	23,7	25,6	27,6	29,5	31,5	33,4	33,6	35,5	37,5	39,4	41,4	43,3	45,2	47,2	49,1
800	kg	24,8	26,8	28,8	30,8	32,9	33,1	35,1	37,1	39,1	41,2	43,2	45,2	47,2	49,2	51,2

Hn\Ln [mm]		950	1000	1050	1100	1150	1200	1250	1300	1350	1400	1450	1500			
200	kg	29,0	30,1	29,5	30,7	31,8	33,0	34,1	35,3	36,4	37,6	38,8	39,9			
250	kg	31,1	30,6	31,8	33,1	34,3	35,5	36,7	38,0	39,2	40,4	41,6	42,9			
300	kg	31,5	32,8	34,1	35,4	36,7	38,0	39,3	40,6	41,9	43,2	44,5	45,8			
350	kg	33,7	35,1	36,4	37,8	39,2	40,6	41,9	43,3	44,7	46,0	47,4	48,8			
400	kg	35,9	37,3	38,8	40,2	41,6	43,1	44,5	46,0	47,4	48,8	50,3	51,7			
450	kg	38,0	39,6	41,1	42,6	44,1	45,6	47,1	48,6	50,1	51,6	53,2	54,7			
500	kg	40,2	41,8	43,4	45,0	46,5	48,1	49,7	51,3	52,9	54,5	56,0	57,6			
550	kg	42,4	44,0	45,7	47,3	49,0	50,7	52,3	54,0	55,6	57,3	58,9	-			
600	kg	44,5	46,3	48,0	49,7	51,4	53,2	54,9	56,6	58,4	60,1	-	-			
650	kg	46,7	48,5	50,3	52,1	53,9	55,7	57,5	59,3	61,1	-	-	-			
700	kg	48,9	50,7	52,6	54,5	56,4	58,2	60,1	62,0	-	-	-	-			
750	kg	51,1	53,0	54,9	56,9	58,8	60,7	62,7	-	-	-	-	-			
800	kg	53,2	55,2	57,2	59,2	61,3	63,3	-	-	-	-	-	-			

Exemple de commande

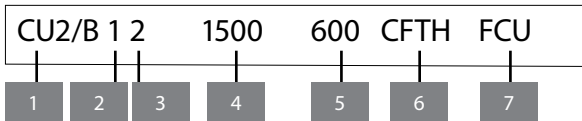

1. produit
2. nombre de clapets partiels en largeur
3. nombre de clapets partiels en hauteur
4. largeur totale de la batterie
5. hauteur totale de la batterie
6. type de mécanisme
7. option: contacts uni/bipolaires

Certifications et approbations

Tous nos clapets sont soumis à des tests par des institutions officielles. Les rapports de ces tests forment la base des certifications de nos clapets.



BCCA-0749-CPR-BC1-606-0464-15650.03-0464



NF 537
CLAPETS RÉSISTANT AU FEU
VOLETS RÉSISTANT AU FEU
www.marque-nf.com

18.12



SC0652-15

La marque NF garantit : la conformité à la norme NF S 61-937 Parties 1 et 5 : "Systèmes de Sécurité Incendie Dispositifs Actionnés de Sécurité" ; vaut présomption de conformité à l'arrêt national du 22 mars 2004 modifié le 14 mars 2011 pour le classement de résistance au feu ; les valeurs des caractéristiques mentionnées dans ce document. Organisme Certificateur : AFNOR Certification, 11 Rue Francis de Pressensé, F93571 La Plaine Saint-Denis Cedex ; Sites internet: <http://www.afnor.org> et <http://www.marque-nf.com> ; Téléphone: +33 (0)1.41.62.80.00, Télécopie: +33 (0)1.49.17.90.00, Email: certification@afnor.org